

配管支持金具 総合カタログ 2024-2025

Pipe Hangers & Supports・Bracket catalog of NICHIEI INTEC

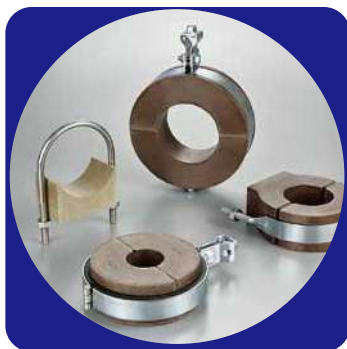

- 01 吊バンド
- 02 吊金具
- 03 立バンド
- 04 床バンド
- 05 レベルバンド
- 06 集合管用バンド
- 07 サドルバンド
- 08 樹脂バンド
- 09 給水・給湯配管支持
- 10 ウレタン
- 11 ローラーバンド
- 12 Uボルト・Uバンド
- 13 アングル・チャンネルブラケット
- 14 特注加工品
- 15 架台基礎・周辺部材
- 16 設備振れ止め
- 17 ワイヤシステム・振れ止め・落下防止
- 18 消火設備
- 19 スリーブ関連
- 20 コラム柱用金具
- 21 ハゼ式折板屋根・外壁用 周辺部材
- 22 インサート金物
- 23 アンカー・ドリル
- 24 ボルト・ナット・フランジ・パッキン
- 25 ホッパー・化粧小物・保護キャップ
- 26 ニップル・プラグ・ソケット・ホース類
- 27 その他製品/規格・推奨資料

業界の常識を変えた「らく吊エース」の沿革

いまでは業界のスタンダードとなった「らく吊エース」。その誕生は、20年以上前にさかのぼります。現場の作業を徹底的に洗い直し、過去の常識にとらわれることなく、安全で効率的な吊配管金具とは何かを追求した結果、誕生したのが、「らく吊エース」の原点ともいえる「パッキン付吊バンド」です。以来約20年、常に改良を重ね、より安全で、より使いやすい吊配管金具の開発を続け、その経験や実績を背景に、多くの現場で受け入れられてきました。今後も、吊配管金具はもちろん、さまざまな配管支持金具について、過去の因習に縛られることなく、現場の声を最優先に取り入れながら、商品を開発し続けることが、日栄インテックの使命です。

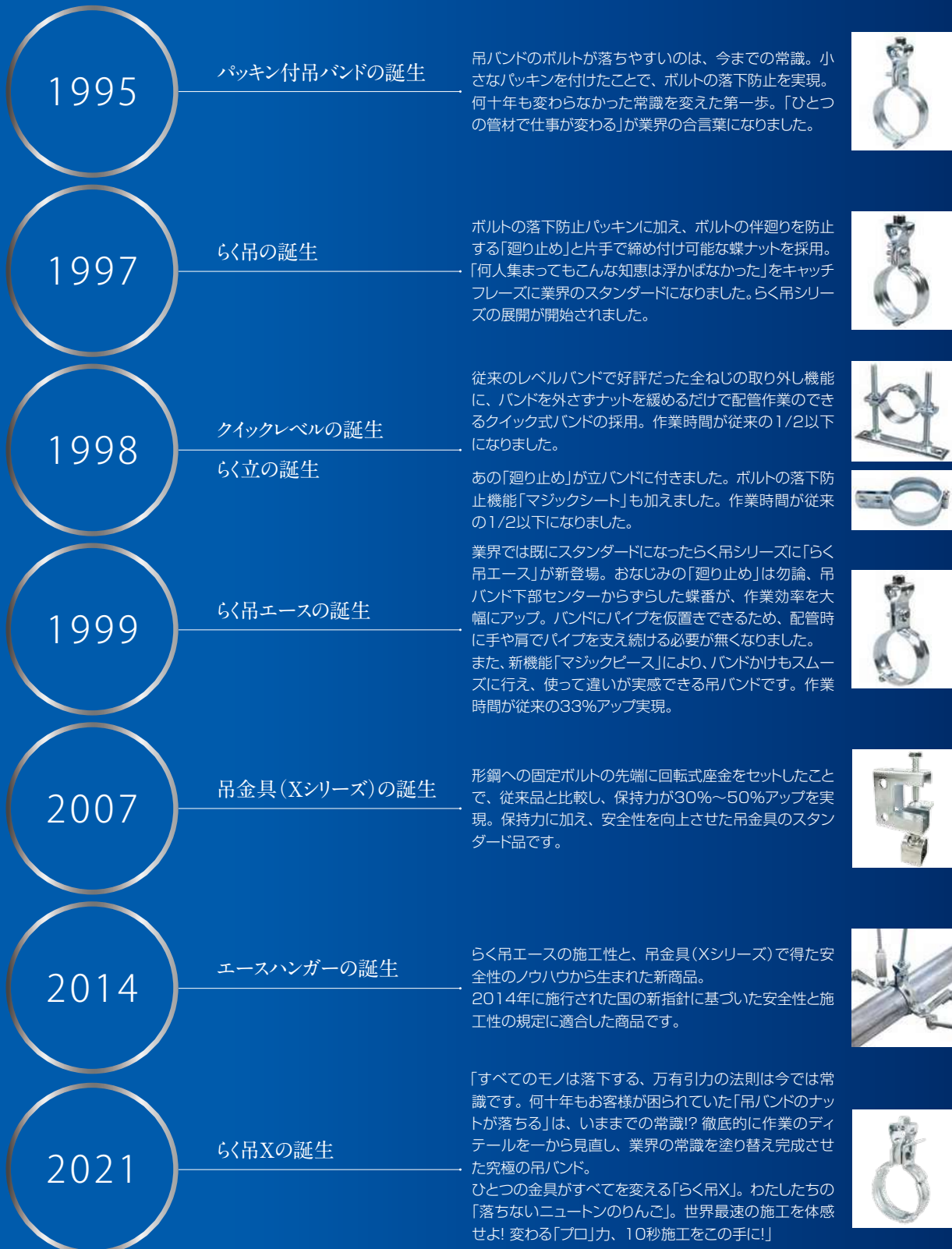

配管支持金具 総合カタログ 2024-2025

Pipe Hangers & Supports • Bracket catalog of NICHIEI INTEC



配管支持金具とは…

配管支持には、自重を支える支持と、地震による損傷を防止する耐震支持、配管の振動の伝搬を防止する防振支持に分かれ、一般構造用圧延鋼板、または合成樹脂 (ABS・PP)、ステンレス鋼板とし、十分な強度を有する構造の、配管を振れ止め支持する金物です。日栄インテックでは、上記3点での配管施工において、配管支持に必要な金物などを製造しています。

配管とは…

気体・液体などの輸送に用いる筒や管類 (ダクト・パイプ・チューブ) の敷設をいい、それに接続する機器、装置を含めて配管設備といいます。また、配管設備に必要な配管材料は、用途によって以下の3種類に大きく分けられます。

●給水・給湯・排水用 ●給水・給湯用 ●排水用

用途に応じて、さまざまな素材の配管を使い分けますが、その配管を支える配管支持金具も、配管の素材に合った金具を選ぶ必要があります。日栄インテックでは、各種素材の配管に応じた支持金具を製造しており、あらゆる現場のニーズにお応えします。

配管材料の種類

用語	適合管表記	工事分類	特長
鋼管	SGP	排水・通気工事	配管用炭素鋼管 (黒管・白管)、水配管用亜鉛めっき鋼管があります。尚、配管用炭素鋼管は、一般的にガス管と呼ばれています。
塩化ビニリング鋼管	SGP/PC	給水工事・給湯工事	鋼管内部のさや管に硬質塩化ビニルを使用した配管材料。給水配管に用いられる水道用硬質塩化ビニリング鋼管 (VA・VB・VD)、給湯配管に用いられる水道用耐熱硬質塩化ビニリング鋼管 (HVA) があります。
ポリエチレン粉体ライニング鋼管	SGP	給水工事	水道用ポリエチレン粉体ライニング鋼管 (PA・PB) とも言い、配管用炭素鋼管にポリエチレンを被覆した樹脂ライニング鋼管です。
塩ビ管	VP/VU/SGP/塩ビSU	排水・通気工事	塩化ビニル樹脂を主原料とした配管材料。錆などが出ないため、水道管をはじめ、下水道管、電線管・土木用など極めて広範囲に使用されています。水道用硬質塩化ビニル管 (VP)、硬質塩化ビニル管 (VU)、水道用対衝撃性硬質ポリ塩化ビニル管 (HIVP)、水道用耐熱性ポリ塩化ビニル管 (HTVP) があります。
銅管	CU	給湯・空調工事	銅製の配管材料。銅管より耐食性・可とう性に優れており、主に給湯設備配管や空調の冷媒管などに使用されます。
ステンレス管	SU/SGP	給水工事・給湯工事	ステンレス性のため、腐食による錆や異味・異臭が発生したり、環境ホルモンが溶出する心配がなく、人体に対しての安全性の高い非石油科学系の配管材料。
耐火二層管	FTP/TP	排水工事	硬質塩化ビニル管に繊維モルタルの外管を被覆している配管材料。繊維モルタルで加工されているため、吸水性や吸湿性があり、金属管・塩ビ管のような防露施工を必要としません。また、水流音の遮音性や耐熱・耐震などの特長を持っています。
鋳鉄管	CIP	給排水工事	上水道・下水道、工業用水、農業用水、ガス導管などの配管に用いられる。
架橋ポリエチレン管 (PE) ポリブテン管 (PB)	—	給水工事・給湯工事	優れた耐食性・対塩素水性・耐寒性・耐熱性があり、一般の給水配管から給湯配管や床暖房の温水配管などに使用できる配管材料。
冷媒管	—	冷暖房・空調工事	熱を移動させるための媒体管で、主にフロンが利用されている。フロンの凝縮・蒸発熱を利用した熱移動を行う。
ダクト	—	換気工事	空調、換気設備とし、空気を所定の場所へ送る管路。風道ともいいます。長方形を角ダクト、円形を丸ダクト、或いは、スパイラルダクトといい、工場生産による規格品があります。
ドレン	—	排水工事	雨水、雑排水や汚水などを排水するための管や溝、及び、そのための部品を指します。また、冷暖房機器 (エアコン) の結露水などの排液などのことをいい、それに使われる管を「ドレン管」といいます。

NP NICHIEI INTEC

New & Recommended Products

日栄インテックの注目の新商品とおすすめ商品

ひとつの金具がすべてを変える

省施工
省人化

らく吊[®] X



ナットを外さなくても取付けできます
パイプの支え作業ゼロ

部品分解ゼロ



パイプの仮置き可能
ナット取外し不要

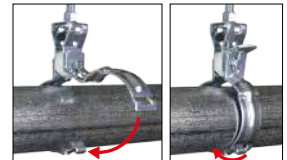

パイプの可動が容易

配管吊り込み時パイプの
調整が楽にできます

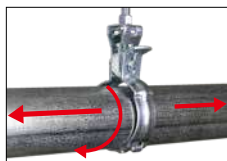

ナットの締め忘れ防止
目視確認が可能

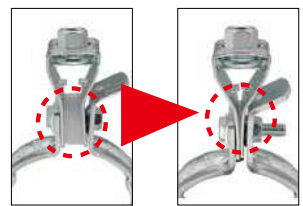

待望の80A・100A新登場!

P.012 掲載

塩ビパイプ専用「らく吊シリーズ」

新発売

らく吊[®]VP-X

異次元の使いやすさが
労力と人員を削減します



ボルトの
廻り止め付き

省施工
省人化

パイプの
可動がスムーズ

ナットの
締め忘れ防止

「らく吊X」の機能がVPバンドを変える

P.020 掲載

配管バンド

耐熱100

シリーズ

新発売

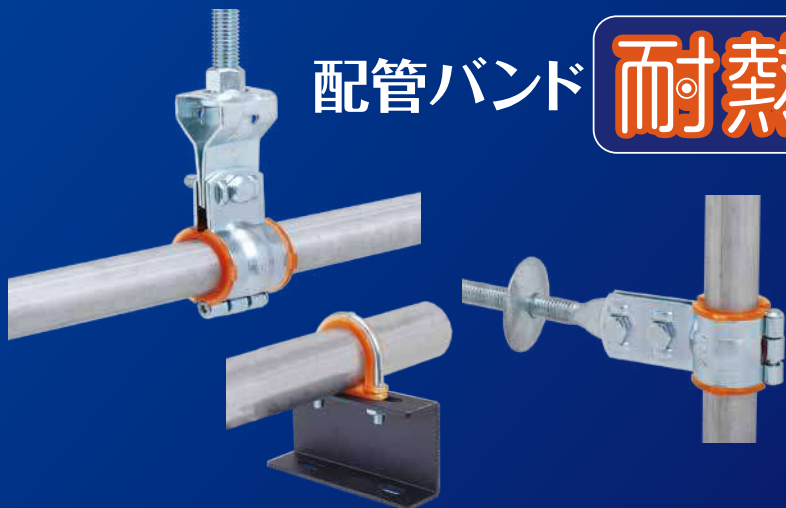

国土交通省大臣官房官庁営繕部監修
「機械設備工事監理指針」令和4年版 280頁 準拠

- 特長1 塩素・可塑剤0%
- 特長2 0℃～100℃まで安心して使用できる耐熱性
- 特長3 電気絶縁性に優れています。

SU吊バンドタン付 P.021 掲載 SU立バンドBN付 P.063 掲載 SU Uボルト P.145 掲載

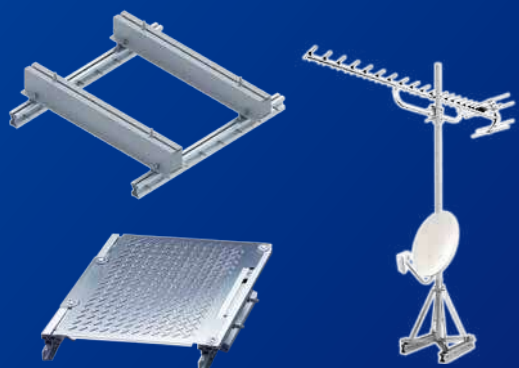

折板屋根・外壁周辺部材

室外機・アンテナ・有圧換気扇・太陽光モジュール等
様々な設備の取付架台をご提案

P.212～P.217 掲載

オプションマーク説明(例)

15A-50A	← 範囲サイズ	蝶ナット付 施工がらくらく蝶ナットのスグレもの。	15A-50A	← 範囲サイズ	回り止め ナットを締め付けても六角ボルトの共回りを防ぐニューストッパー。	15A-100A	← 範囲サイズ	袋詰め 袋の中に商品を入れることにより、品出しらくらく。
15A-150A	← 範囲サイズ	パッキン付 六角ボルト落下防止。微震動を吸収するスグレもの。	15A-100A	← 範囲サイズ	マジックシート 六角ボルト落下防止。	15A-250A	← 範囲サイズ	納期確認マーク 受注製作品などがある為、確認してください。
15A-50A	← 範囲サイズ	マジックピース 吊バンド、タンバックル、六角ボルトの落下を防止する魔法のピース。	らく吊シリーズ		使いやすいで大評判のシリーズで、施工らくらく。	らく立シリーズ		お馴染みの回り止めに立バンドにも採用。
電気亜鉛めっき		電気亜鉛めっき仕上げ	平座		回転式平座ボルトにより保持力をUP。	センターマーク		墨出し位置への施工がらくらく。
センターライン		センターライン 組み合わせ方向を正確に案内。	カットライン		切断のお助けマーク。	見やすい表示		パイプの種類・サイズを見やすく表示。
2Dビス穴		2Dビス穴 垂直、斜めと2方向からのビス止めが可能です。	締め付け施工いろいろ		さまざまな工具で締め付け施工が可能になりました。	TIG加工		真円と強度の向上を実現。
セットピース		セットピース 釘の落下を防止 施工らくらく。						

ご注意

※各拠点により在庫商品等が異なる場合がございます。発注される前に必ずご確認ください。
※製品仕様は改良のため予告なく変更することがあります。

その他、ご使用上の注意 ⚠

- ① 製品仕様は、改良の為、予告なく変更することがあります。
- ② 配管重量、支持間隔・振れ止め支持間隔、基準吊ボルト等は、当社の推奨値になっております。
- ③ 製品は、図面を基準に製造されていますが、加工状況や材料種類により、寸法誤差が生じる場合があります。
- ④ その他、カタログ記載注意事項等をご確認の上、ご使用ください。
- ⑤ 施工作業を行う時には、現場の環境を良く理解し、現場管理監督者の指示・指導に従い、安全で快適な作業を実施するよう心がけてください。
- ⑥ 安全手袋、安全めがね、ヘルメット等の保護具や施工工具などの点検整備を十分に行ってください。
- ⑦ 安全保護具は、定められた着用方法で、きちんと身につけて作業を行ってください。
- ⑧ 命綱を使用する際には、十分な点検を行い、安全を確かめてから使用してください。
また、命綱の使用を命じられた時は、すみやかに指示に従ってください。
- ⑨ 脚立を使用して作業を行う時は、しっかりと固定し、安全性を確認してください。
- ⑩ 防塵マスクを使用する時は、説明書をよく読み、正しい使い方をしてください。
- ⑪ 安全靴は、自分に合ったサイズを選び、ヒモの緩みなど無いよう、正しく着用してください。
- ⑫ 作業を行う時は、自らの安全だけでなく、周りの人々の安全も気遣ってください。

カタログ記載内容についてのご注意 ⚠

- 本カタログには当社製品の他に、他社仕入れ品も多数掲載されています。仕入れ品については本カタログ発行時の最新情報を掲載しておりますが、品質改良、その他理由により、掲載内容と実際のスペックが異なる場合があります。

Contents

01		
▶ 吊バンド	010	
吊配管支持金具		
02		
▶ 吊金具	038	
吊金具・ハンガー類		
03		
▶ 立バンド	058	
立配管支持金具		
04		
▶ 床バンド	078	
床貫通配管支持金具		
05		
▶ レベルバンド	084	
レベルバンド		
06		
▶ 集管用バンド	092	
集合住宅排水用支持金具		
07		
▶ サドルバンド	104	
サドルバンド		
08		
▶ 樹脂バンド	110	
樹脂バンド		
09		
▶ 給水・給湯配管支持	120	
ヘッダー用支持金具		
10		
▶ ウレタン	124	
ウレタン		
11		
▶ ローラーバンド	136	
ローラーバンド		
12		
▶ Uボルト・Uバンド	138	
Uボルト・Uバンド		
13		
▶ アングル・チャンネルブラケット	148	
アングル・チャンネル・ブラケット・架台類		
14		
▶ 特注加工品	162	
15		
▶ 架台基礎・周辺部材	172	
16		
▶ 設備振れ止め	176	
設備耐震用補助金具(エースハンガー)		
17		
▶ ワイヤシステム・振れ止め・落下防止	182	
ワイヤシステム		
18		
▶ 消火設備	190	
巻出し金具		
19		
▶ スリーブ関連	198	
スリーブ		
20		
▶ コラム柱用金具	208	
コラムセッター類		
21		
▶ ハゼ式折板屋根・外壁用 周辺部材	212	
設備架台類		
22		
▶ インサート金物	220	
インサート		
23		
▶ アンカー・ドリル	230	
24		
▶ ボルト・ナット・フランジ・パッキン	254	
25		
▶ ホッパー・化粧小物・保護キャップ	264	
26		
▶ ニップル・プラグ・ソケット・ホース類	270	
27		
▶ その他製品/規格・推奨資料	276	
営業所案内	292	
索引	294	

Category Index

吊バンド	
吊金具	
立バンド	
床バンド	
レベルバンド	
集管用バンド	
サドルバンド	
樹脂バンド	
給水・給湯配管支持	
ウレタン	
ローラーバンド	
Uボルト・Uバンド	
アングル・チャンネルブラケット	
特注加工品	
架台基礎・周辺部材	
設備振れ止め	
ワイヤシステム・振れ止め・落下防止	
消火設備	
スリーブ関連	
コラム柱用金具	
ハゼ式折板屋根・外壁用 周辺部材	
インサート金物	
アンカー・ドリル	
ボルト・ナット・フランジ・パッキン	
ホッパー・化粧小物・保護キャップ	
ニップル・プラグ・ソケット・ホース類	
その他製品/規格・推奨資料	

01 吊バンド

» P.010

▶ 吊配管支持金具

天井から吊り下げられた横走り配管を支持するための配管支持金具

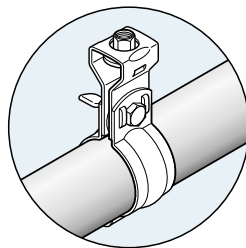

02 吊金具

» P.038

▶ 吊金具・ハンガー類

各種形鋼やデッキプレートに、穴を開けることなく吊りボルトを吊りおろすための金具

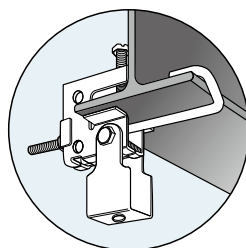

03 立バンド

» P.058

▶ 立配管支持金具

立て管の振れ止め支持するための配管支持金具

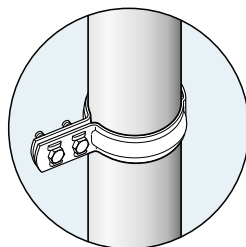

04 床バンド

» P.078

▶ 床貫通配管支持金具

床貫通立て管の振れ止め支持するための配管支持金具

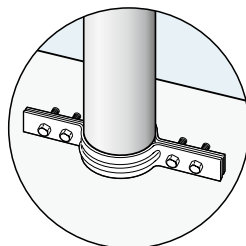

05 レベルバンド

» P.084

▶ レベルバンド

排水管の勾配を取るための配管支持金具

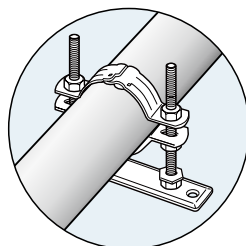

06 集合管用バンド

» P.092

▶ 集合住宅排水用支持金具

集合住宅で使用される排水特殊継手(集合管)と排水立て管及び横枝管の支持金具



07 サドルバンド

» P.104

▶ サドルバンド

壁や床面へ配管を直付けする配管支持金具



08 樹脂バンド

» P.110

▶ 樹脂バンド

管の電気絶縁・きず等の保護に優れた配管支持金具



09 給水・給湯配管支持

» P.120

▶ ヘッダー用支持金具

給水・給湯配管システム及び周辺部材を支持するための配管支持金具



10 ウレタン

» P.124

▶ ウレタン

冷温水配管の結露防止、温水・蒸気配管の熱損失防止、配管高さ調整の支持金具



11 ローラーバンド

»» P.136

▶ ローラーバンド

蒸気管などの伸縮配管を支持するための配管支持金具

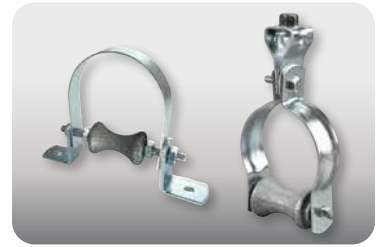

12 Uボルト・Uバンド

»» P.138

▶ Uボルト・Uバンド

架台やブラケットでの横走り・立て管の振れ止め支持するための配管支持金具



13 アングル・チャンネルブラケット

»» P.148

▶ アングル・チャンネル・ブラケット・架台類

切断・穴あけ・溶接不要のプレス鋼材を主体とした各種架台、ブラケットタイプの金具



14 特注加工品

»» P.162

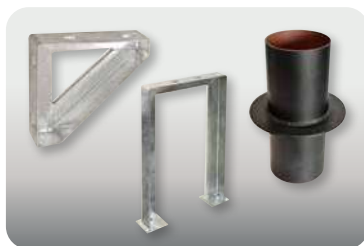

15 架台基礎・周辺部材

»» P.172



16 設備振れ止め

»» P.176

▶ 設備耐震用補助金具(エースハンガー)

配管及び各種設備用振れ止め金具



17 ワイヤシステム・ 振れ止め・落下防止

» P.182

▶ ワイヤシステム

ステンレスワイヤを使用した軽量物の吊り、落下防止、振れ止めシステム

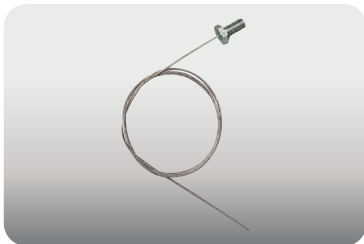

18 消火設備

» P.190

▶ 巻出し金具

スプリンクラー設備での給水配管の振れ止め金具



19 スリーブ関連

» P.198

▶ スリーブ

空調・衛生・電気工事における配管を梁・壁・床等を貫通させるための開口を確保する管体



20 コラム柱用金具

» P.208

▶ コラムセッター類

コラム柱へ後付けで設備の取付けが可能

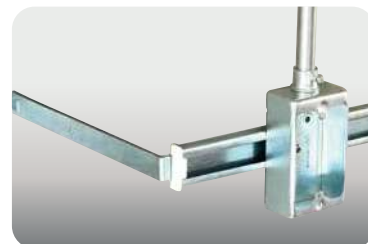

21 ハゼ式折板屋根・ 外壁用 周辺部材

» P.212

▶ 設備架台類

ハゼ式折板屋根・外壁に設備を取付ける用の金具・架台



22 インサート金物

» P.220

▶ インサート

配管やダクト、機器などを天井や壁に取り付けるために、コンクリート躯体に埋設されるおねじ・めねじ金物。



23 アンカー・ドリル

» P.230

▶ アンカー・ドリル

配管材を天井や壁、床に固定する場合、ドリルなどで穴をあけ設置するめねじ・おねじの金物「あと施工アンカー」



24 ボルト・ナット・フランジ・ パッキン

» P.254

25 ホッパー・化粧小物・ 保護キャップ

» P.264

26 ニップル・プラグ・ソケット・ ホース類

» P.270

27 その他製品/ 規格・推奨資料

» P.276

吊配管支持金具

天井から吊り下げられた横走り配管を支持するための配管支持金具



吊バンド類に使用される主材質

- 鉄製
- ステンレス製 (SUS304・SUS430)

表面処理 (鉄製)

- 電気亜鉛めっき
- 溶融亜鉛めっき
- 溶融亜鉛めっき鋼板

吊バンド類に使用されるその他材料

- 防振ゴム (CR/NR)
- 軟質塩ビコーティング
- 耐熱ポリマー

支持間隔 (推奨)

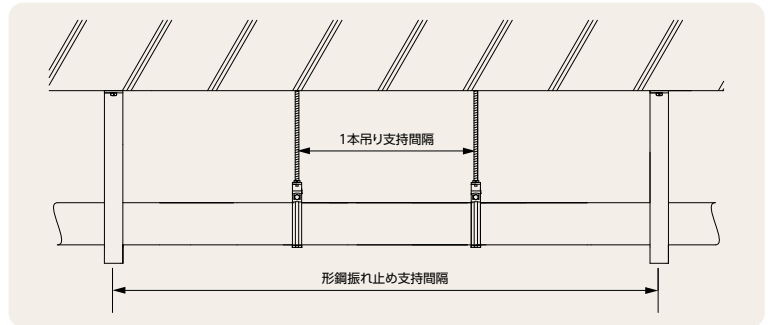

分類	呼び径	15A	20A	25A	32A	40A	50A	65A	80A	100A	125A	150A	200A	250A	300A	
1本吊り支持間隔	鋼管及びステンレス鋼管	2m以下										3m以下				
	塩ビ管、耐火二層管及びポリエチレン管	1m以下										2m以下				
	銅管	1m以下										2m以下				
	铸铁管	1.5m以下														
形鋼止め支持間隔	ポリブテン管	0.6m以下	0.7m以下			1m以下		1.3m以下			1.6m以下	—				
	鋼管、铸铁管及びステンレス鋼管	—					8m以下					12m以下				
	塩ビ管、耐火二層管、ポリエチレン管及びポリブテン管	—		6m以下			8m以下			12m以下						
	銅管	—		6m以下			8m以下			12m以下						

※鋼管及びステンレス鋼管の横走り配管の吊りボルト径は、配管呼び径100A以下は呼び径M10又は9mm、呼び径125A以上200A以下は呼称M12又は呼び径12mm、呼び径250A以上は呼称M16又は径16mmとする。ただし、吊り荷重により吊りボルトの径を選定してもよい。形鋼止め支持間隔は、上記を標準とし、必要に応じた材料・材質にて支持する。

⚠ 吊配管支持金具ご使用上の注意

- ① 吊配管支持金具類は、垂直方向の荷重に対し強度を得られる設計となっております。
- ② 記載されている使用パイプと径にあった支持金具を、適切な支持間隔で正しくご使用ください。
- ③ ④ ⑤ ⑥ ⑦ ⑧ ⑨ ⑩ ⑪ ⑫ ⑬ ⑭ ⑮ ⑯ ⑰ ⑱ ⑲ ⑳ ㉑ ㉒ ㉓ ㉔ ㉕ ㉖ ㉗ ㉘ ㉙ ㉚ ㉛ ㉜ ㉝ ㉞ ㉟ ㊱ ㊲ ㊳ ㊴ ㊵ ㊶ ㊷ ㊸ ㊹ ㊺ ㊻ ㊼ ㊽ ㊾ ㊿

らく吊エースタン付



10110012195

特長・用途

- 適合管：SGP(VP40A～VP100A)も併用できます
- 配管仮置きタイプの吊バンドです。
- 鉄製(電気亜鉛めっき)

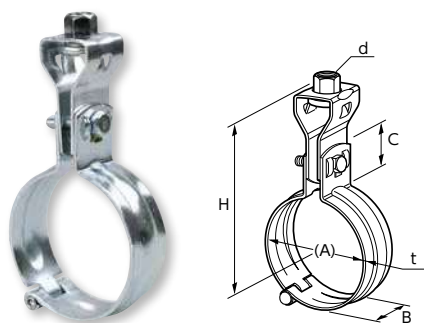

コードNo.	管径称	適合配管径(A)	t×B	d	締付ボルトナット	C	H	入数(1袋×数)
0150	15A	21.7	1.8×25	3/8	M6×20	26	77	210(10×21)
0200	20A	27.2	1.8×25	3/8	M6×20	26	81	200(10×20)
0250	25A	34.0	1.8×25	3/8	M6×20	26	86	200(10×20)
0320	32A	42.7	1.8×25	3/8	M6×25	26	90	180(10×18)
0400	40A	48.6	1.8×25	3/8	M6×25	26	92	150(10×15)
0500	50A	60.5	2.0×25	3/8	M6×25	26	100	120(10×12)
0650	65A	76.3	2.0×32	3/8	M8×25	28	107	100(10×10)
0800	80A	89.1	2.3×32	3/8	M8×25	28	114	70(10×7)
1000	100A	114.3	3.0×32	3/8	M8×25	28	133	50(10×5)

Function

仮置きしても落ちません!

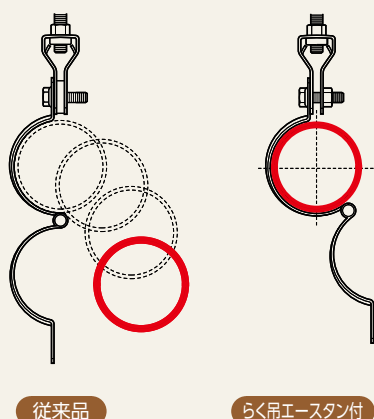

優れた機能



回り止め

ナットを締め付けても六角ボルトの共回りを防ぐニューSTOPパー。



マジックピース

吊バンド、タンバックル、六角ボルトの落下を防止する魔法のピース。



POINT 1 パイプが仮置きできる!



POINT 2 ボルトが水平を保つため、バンドかけがスムーズに行えます。



POINT 3 回り止めで締め付け効率アップ!



作業比較

時間別施工数

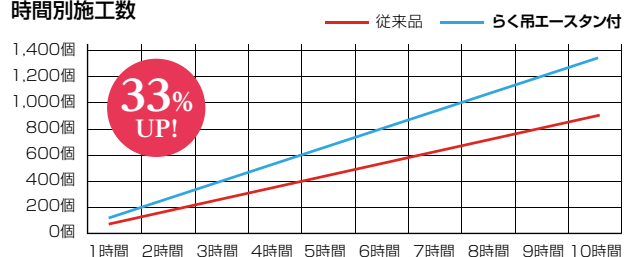

費用別施工数

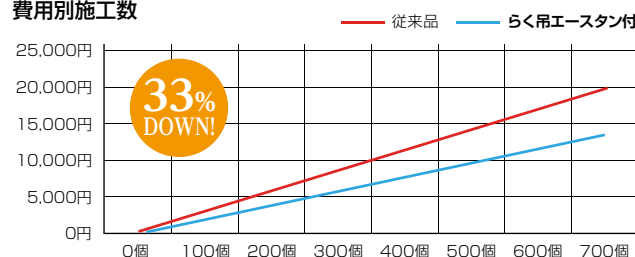

ご使用上の注意

- ① ナットは必ず、バンドにパイプをのせてから外してください。(ナットを外してからパイプをのせないでください)
- ② バンドの支持間隔は、2.0m以下とし、パイプをバランスよくのせてください。
- ③ らく吊エースタン付は、配管仮置きタイプの吊バンドですが、配管効率を目的とした商品です。配管の仮置きをしたままにせず必ずナットはめ込み作業までしてください。



注) 施工時にバンドには、パイプ以外の荷重を一切かけないでください。
※ 製品仕様は改良のため予告なく変更することがあります。

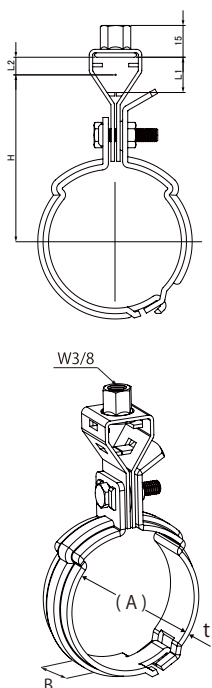

特長・用途

- 適合管：SGP
- 鉄製（電気垂鉛めっき）

コードNo.	管径称	適合配管径(A)	t×B	L1	L2	締付ボルトナット	H	入数(1袋×数)
0150	15A	21.7	1.8×25	14	7	M6×25	53	150(10×15)
0200	20A	27.2	1.8×25	14	7	M6×25	56	150(10×15)
0250	25A	34.0	1.8×25	14	7	M6×25	59	120(10×12)
0320	32A	42.7	1.8×25	14	7	M6×25	64	120(10×12)
0400	40A	48.6	1.8×25	14	7	M6×25	67	120(10×12)
0500	50A	60.5	2.5×25	14	7	M6×25	73	90(10×9)
0650	65A	76.3	2.0×30	20	10	M8×30	92	70(10×7)
0800	80A	89.1	2.5×30	20	10	M8×30	98	60
1000	100A	114.3	3.0×30	20	10	M8×30	110	45

注記

- 締付工具
 ソケットサイズM6=10
 推奨締付適正トルク(5.2N・m)
 ソケットサイズM8=13
 推奨締付適正トルク(12.5N・m)
 (タンパックル部のフランジナットの締付工具：レンチサイズ12)



「最速の施工」動画

新機構によりナットを外さなくても
取付けできます



施工性が格段に向上
(部品分解ゼロ)

抜群の施工性

ナットを外さずらく取付け

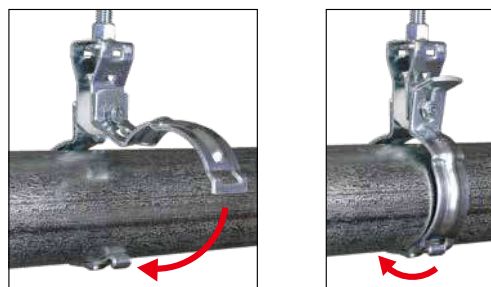

パイプの仮置き可能、
ナット取外し不要で
施工性が格段に向上

抜群の施工・安全性

パイプの可動が容易

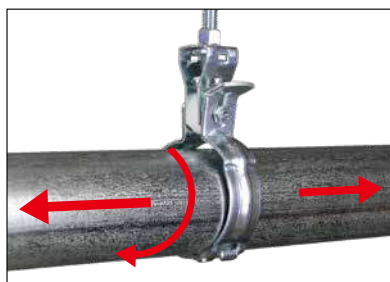

配管吊り込み時にパイプの調整が楽に
でき施工性が格段に向上(バンドの外れ
防止、ナットの脱落防止機構付き)

安全性

ナットの締め忘れ防止

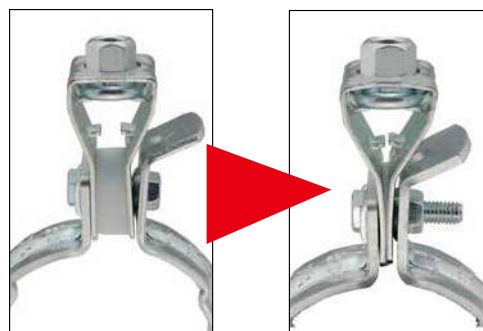

ナットが締まるとパッキンが
潰れて目視で確認できます

■バンドの施工 工数比較表

● 一般品

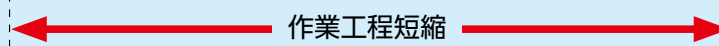

● らく吊X(電動工具)



**施工
工数 約70%カット**

※弊社施工テスト時

● らく吊X(手動工具)



**施工
工数 約60%カット**

※弊社施工テスト時

注) ・バンド数比較、工数比較は、実施工とは異なります。
 ・吊バンド1個を取付けた場合の比較例になります。

⚠️ ご使用上の注意

- ①らく吊Xは、垂直方向の荷重に対し強度を得られる設計となっております。
- ②吊ボルトの垂直角度は±5°の範囲とし、関連する部材への影響を十分に考慮した安全な施工をお願いします。
- ③らく吊Xの支持間隔は2.0m以下とし、配管をバランスよくのせて正しくご使用ください。
- ④吊ボルトはタンバックル(ナット下部)より三山以上ねじ込んでください。
- ⑤取付け時には、配管以外の荷重をかけないでください。
- ⑥らく吊Xをより安全にご使用頂くために、パイプの仮置き後は、**直ちに**嵌合、速やかに締結を行ってください。
 また、バンドの締結後は、**締付けナットが凹(ダボ)の位置にある事を確認してください。**
- ⑦締付ボルトナットはバッキングが潰れるまで行い、M6適正トルク(5.2N・m)、M8適正トルク(12.5N・m)で締結ください。
- ⑧一度締結したららく吊Xの再利用は、取付けの機能が発揮されなくなります。ご注意ください。

Function

優れた機能



回り止め

ナットを締め付けても六角ボルトの共回りを防ぐニューストッパー。



パッキン付

六角ボルト落下防止。微震動を吸収するスグレもの。



蝶ナット付

施工がらくらく蝶ナットのスグレもの。

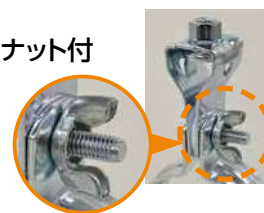

蝶番式吊バンドタン付



10110010103

特長・用途

- 適合管：SGP (VP40A～VP300Aも併用できます)
- 200A以上は平板製となります。 ■ 鉄製(電気亜鉛めっき)

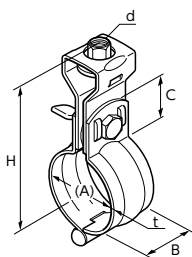

コードNo.	管径称	適合配管径(A)	t×B	d	締付ボルトナット	C	H	入数(1袋×数)
0150	15A	21.7	1.8×25	3/8	M6×20	24	77	230(10×23)
0200	20A	27.2	1.8×25	3/8	M6×20	24	77	200(10×20)
0250	25A	34.0	1.8×25	3/8	M6×20	24	86	200(10×20)
0320	32A	42.7	1.8×25	3/8	M6×25	24	88	200(10×20)
0400	40A	48.6	1.8×25	3/8	M6×25	24	91	150(10×15)
0500	50A	60.5	1.8×25	3/8	M6×25	24	98	120(10×12)
0650	65A	76.3	2.0×25	3/8	M8×25	24	103	120(10×12)
0800	80A	89.1	2.0×25	3/8	M8×25	24	109	100(10×10)
4900	90A	101.6	2.0×25	3/8	M8×25	24	114	100(10×10)
1000	100A	114.3	2.0×25	3/8	M8×25	24	123	100(10×10)
5150	125A	139.8	3.0×32	3/8	M10×35	30	—	50
5160	150A	165.2	3.0×32	3/8	M10×35	30	—	40
5170	200A	216.3	4.5×38	3/8	M10×35	40	184	10
5240	100A	114.3	2.0×25	1/2	M8×25	24	—	50
1250	125A	139.8	3.0×32	1/2	M10×35	30	152	50
1500	150A	165.2	3.0×32	1/2	M10×35	30	165	40
2000	200A	216.3	4.5×38	1/2	M12×45	40	207	10
5250	250A	267.4	4.5×50	1/2	M12×40	50	241	10
5260	300A	318.5	6.0×50	1/2	M12×45	50	268	5
5070	200A	216.3	4.5×38	5/8	M12×45	40	—	20
2500	250A	267.4	4.5×50	5/8	M16×50	50	254	10
3000	300A	318.5	6.0×50	5/8	M16×50	50	281	5

蝶番式吊バンドタン付(六角NT付)



10110010103

特長・用途

- 適合管：SGP (VP40A～VP50Aも併用できます。)
- 鉄製(電気亜鉛めっき)

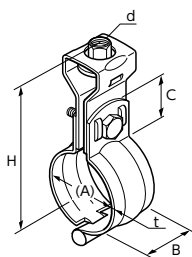

コードNo.	管径称	適合配管径(A)	t×B	d	締付ボルトナット	C	H	入数(1袋×数)
015N	15A	21.7	1.8×25	3/8	M6×20	24	77	230(10×23)
020N	20A	27.2	1.8×25	3/8	M6×20	24	77	200(10×20)
025N	25A	34.0	1.8×25	3/8	M6×20	24	86	200(10×20)
032N	32A	42.7	1.8×25	3/8	M6×25	24	88	200(10×20)
040N	40A	48.6	1.8×25	3/8	M6×25	24	91	150(10×15)
050N	50A	60.5	1.8×25	3/8	M6×25	24	98	120(10×12)

ドブ蝶番式吊バンドタン付



10110010109

特長・用途

- 適合管：SGP (VP40A～VP150Aも併用できます) ■ 鉄製(溶融亜鉛めっき)

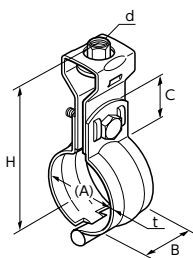

コードNo.	管径称	適合配管径(A)	t×B	d	締付ボルトナット	C	H	入数(1袋×数)
0150	15A	21.7	1.8×25	3/8	M6×20	24	77	230(10×23)
0200	20A	27.2	1.8×25	3/8	M6×20	24	79	200(10×20)
0250	25A	34.0	1.8×25	3/8	M6×20	24	82	200(10×20)
0320	32A	42.7	1.8×25	3/8	M6×25	24	88	200(10×20)
0400	40A	48.6	1.8×25	3/8	M6×25	24	90	150(10×15)
0500	50A	60.5	1.8×25	3/8	M6×25	24	95	120(10×12)
0650	65A	76.3	2.0×25	3/8	M8×25	24	102	120(10×12)
0800	80A	89.1	2.0×25	3/8	M8×25	24	108	100(10×10)
1000	100A	114.3	2.0×25	3/8	M8×25	24	121	100(10×10)
3120	125A	139.8	3.0×32	3/8	M10×35	30	—	50
3150	150A	165.2	3.0×32	3/8	M10×35	30	—	40
1250	125A	139.8	3.0×32	1/2	M10×35	30	155	50
1500	150A	165.2	3.0×32	1/2	M10×35	30	167	40
2000	200A	216.3	4.5×38	1/2	M12×45	40	—	10

サイズの単位はmmです。

ステンレス蝶番式吊バンドタン付



10110010106

特長・用途

- 適合管：ステンレス鋼管(厚肉)/VP40A~VP250Aも併用できます。
- SGPにも併用できます(電食防止処理が必要です)
- 90A・200A以上は平板製となります。 ■ ステンレス製(SUS304)

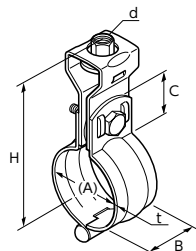

コードNo.	管径称	適合配管径(A)	t×B	d	締付ボルトナット	C	H	入数(1袋×数)
0150	15A	21.7	2.0×25	3/8	M6×20	24	75	200(10×20)
0200	20A	27.2	2.0×25	3/8	M6×20	24	78	200(10×20)
0250	25A	34.0	2.0×25	3/8	M6×20	24	84	200(10×20)
0320	32A	42.7	2.0×25	3/8	M6×25	24	87	180(10×18)
0400	40A	48.6	2.0×25	3/8	M6×25	24	90	150(10×15)
0500	50A	60.5	2.0×25	3/8	M6×25	24	93	150(10×15)
0650	65A	76.3	2.0×25	3/8	M8×25	28	106	130(10×13)
0800	80A	89.1	2.0×25	3/8	M8×25	28	111	120(10×12)
0900	90A	101.6	2.0×25	3/8	M8×25	24	114	100(10×10)
1000	100A	114.3	2.0×25	3/8	M8×25	28	124	100(10×10)
5250	125A	139.8	3.0×32	3/8	M10×35	32	—	50
5500	150A	165.2	3.0×32	3/8	M10×35	32	—	40
6000	200A	216.3	3.0×32	3/8	M10×35	32	—	30
5010	100A	114.3	2.0×25	1/2	M8×25	28	—	50
1250	125A	139.8	3.0×32	1/2	M10×35	32	155	50
1500	150A	165.2	3.0×32	1/2	M10×35	32	166	40
2000	200A	216.3	3.0×32	1/2	M12×40	32	192	30
5050	250A	267.4	4.0×50	1/2	M12×40	48	—	10
2500	250A	267.4	4.0×50	5/8	M16×50	48	256	10
3000	300A	318.5	4.0×50	5/8	M16×50	55	—	5

蝶番式吊バンドタン無



10110010102

ステンレス蝶番式吊バンドタン無



10110010105

特長・用途

- 適合管：SGP ■ 200A以上は平鉄製となります。 ■ 鉄製(電気亜鉛めっき)/ステンレス製(SUS304) ■ ステンレス製の寸法が電気亜鉛めっきと異なる場合にのみ、ステンレス製の寸法を緑色で表記しております。

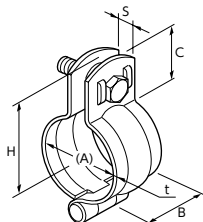

コードNo.	管径称	適合配管径	t	B	S	C	締付ボルトナット	H	入数
0150	15A	21.7	1.8	25	7	24	M6×20	35	350
			2.0					37	
0200	20A	27.2	1.8	25	7	24	M6×20	39	300(10×30)
			2.0					39	
0250	25A	34.0	1.8	25	7	24	M6×20	43	250(10×25)
			2.0					43	
0320	32A	42.7	1.8	25	7	24	M6×25	47	150(10×15)
			2.0					47	
0400	40A	48.6	1.8	25	7	24	M6×25	50	150(10×15)
			2.0					50	
0500	50A	60.5	1.8	25	7	24	M6×25	56	150
			2.0					56	
0650	65A	76.3	2.0	25	7	24	M8×25	64	150(10×15)
						28		70	
0800	80A	89.1	2.0	25	7	24	M8×25	71	140(10×14)
						28		75	
1000	100A	114.3	2.0	25	7	24	M8×25	85	100(10×10)
						28		88	
1250	125A	139.8	3.0	32	8.5	30	M10×35	103	50
					7	32		108	
1500	150A	165.2	3.0	32	8.5	30	M10×35	116	50
					7	32		121	
2000	200A	216.3	4.5	38	10	40	M12×45	153	10
			3.0	32	9	32		145	
2500	250A	267.4	4.5	50	10	55	M16×50	193	10
			4.0			48		187	
3000	300A	318.5	6.0	50	10	55	M16×50	220	5
			4.0					-	

組式吊バンドタン付



10110010112

特長・用途

- 適合管：SGP (VP40A～VP300Aも併用できます)
- 鉄製 (電気亜鉛めっき)
- 250A以上は平板製となります。

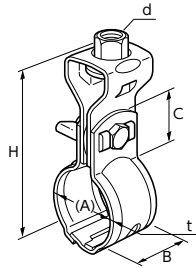

コードNo.	管径称	適合配管径 (A)	t×B	d	締付ボルトナット	C	H	入数 (1袋×数)
0150	15A	21.7	1.2×25	3/8	M6×20	24	76	250 (10×25)
0200	20A	27.2	1.2×25	3/8	M6×20	24	76	200 (10×20)
0250	25A	34.0	1.2×25	3/8	M6×20	24	83	250 (10×25)
0320	32A	42.7	2.0×25	3/8	M6×25	24	88	180 (10×18)
0400	40A	48.6	2.0×25	3/8	M6×25	24	91	150 (10×15)
0500	50A	60.5	2.0×25	3/8	M6×25	24	96	130 (10×13)
0650	65A	76.3	2.0×32	3/8	M8×25	26	102	90 (10×9)
0800	80A	89.1	2.0×32	3/8	M8×25	26	110	80 (10×8)
1000	100A	114.3	2.0×32	3/8	M8×25	26	123	60 (10×6)
5150	125A	139.8	3.0×32	3/8	M10×35	30	—	40
5160	150A	165.2	3.0×32	3/8	M10×35	30	—	30
5170	200A	216.3	3.0×50	3/8	M10×35	47	190	20
1250	125A	139.8	3.0×32	1/2	M10×35	30	155	40
1500	150A	165.2	3.0×32	1/2	M10×35	30	167	30
2000	200A	216.3	3.0×50	1/2	M12×35	47	215	20
2500	250A	267.4	4.5×50	5/8	M12×45	55	260	5
3000	300A	318.5	4.5×50	5/8	M12×45	55	285	8

組式吊バンドタン付 (六角NT付)



10110010112

特長・用途

- 適合管：SGP
- 鉄製 (電気亜鉛めっき)

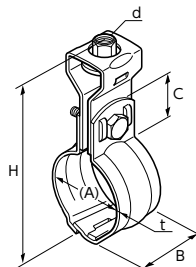

コードNo.	管径称	適合配管径 (A)	t×B	d	締付ボルトナット	C	H	入数 (1袋×数)
015N	15A	21.7	1.2×25	3/8	M6×20	24	76	250 (10×25)
020N	20A	27.2	1.2×25	3/8	M6×20	24	76	200 (10×20)
025N	25A	34.0	1.2×25	3/8	M6×20	24	83	250 (10×25)
032N	32A	42.7	2.0×25	3/8	M6×25	24	88	180 (10×18)
040N	40A	48.6	2.0×25	3/8	M6×25	24	91	150 (10×15)
050N	50A	60.5	2.0×25	3/8	M6×25	24	96	130 (10×13)

サイズの単位はmmです。

ステンレス組式吊バンドタン付



10110010117

特長・用途

- 適合管：ステンレス鋼管(厚肉)/VP40A～VP300Aも併用できます。
- SGPにも併用できます(電食防止処理が必要です)
- ステンレス製(SUS304)
- 250A以上は平板製となります。

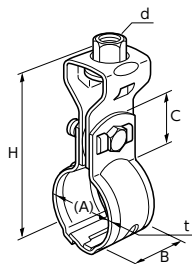

コードNo.	管径称	適合配管径(A)	t×B	d	締付ボルトナット	C	H	入数(1袋×数)
0150	15A	21.7	1.5×25	3/8	M6×25	24	72	350
0200	20A	27.2	1.5×25	3/8	M6×25	24	75	250
0250	25A	34.0	1.5×25	3/8	M6×25	24	78	250
0320	32A	42.7	1.5×25	3/8	M6×25	24	84	250
0400	40A	48.6	1.5×25	3/8	M6×25	24	84	200
0500	50A	60.5	1.5×25	3/8	M6×25	24	93	200
0650	65A	76.3	2.0×32	3/8	M8×25	32	104	90
0800	80A	89.1	2.0×32	3/8	M8×25	32	113	80
1000	100A	114.3	2.0×32	3/8	M8×25	32	123	60
1250	125A	139.8	2.5×38	1/2	M10×30	35	161	40
1500	150A	165.2	3.0×50	1/2	M12×35	40	180	30
2000	200A	216.3	3.0×50	1/2	M12×35	47	213	20
2500	250A	267.4	3.0×50	5/8	M12×35	55	261	12
3000	300A	318.5	3.0×50	5/8	M12×35	55	291	8

ステンレス組式吊バンドタン付 Bタイプ



10110010122

特長・用途

- 適合管：ステンレス鋼管(厚肉)/VP40A～VP150Aも併用できます。
- SGPにも併用できます(電食防止処理が必要です)
- ステンレス製(SUS304)

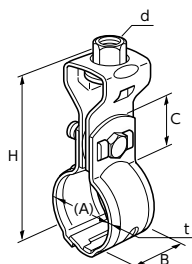

コードNo.	管径称	適合配管径(A)	t×B	d	締付ボルトナット	C	H	入数(1袋×数)
0150	15A	21.7	1.2×25	3/8	M6×20	24	74	300(10×30)
0200	20A	27.2	1.2×25	3/8	M6×20	24	77	250(10×25)
0250	25A	34.0	1.2×25	3/8	M6×20	24	81	250(10×25)
0320	32A	42.7	1.2×25	3/8	M6×20	24	84	250(10×25)
0400	40A	48.6	1.2×25	3/8	M6×20	24	88	200(10×20)
0500	50A	60.5	1.2×25	3/8	M6×20	24	90	200(10×20)
0650	65A	76.3	1.5×32	3/8	M8×25	30	109	130(10×13)
0800	80A	89.1	1.5×32	3/8	M8×25	30	108	100(10×10)
1000	100A	114.3	1.5×32	3/8	M8×25	30	124	100(10×10)
1250	125A	139.8	2.0×32	3/8	M8×25	33	139	50
1500	150A	165.2	2.0×32	3/8	M8×25	42	150	40

ドブ組式吊バンドタン付



10110012120

特長・用途

- 適合管：SGP(VP40A～VP150Aも併用できます) ■ 鉄製(溶融亜鉛めっき)

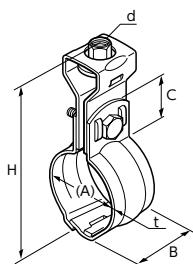

コードNo.	管径称	適合配管径(A)	t×B	d	締付ボルトナット	C	H	入数(1袋×数)
0150	15A	21.7	1.2×25	3/8	M6×20	24	76	250(10×25)
0200	20A	27.2	1.2×25	3/8	M6×20	24	76	200(10×20)
0250	25A	34.0	1.2×25	3/8	M6×20	24	83	250(10×25)
0320	32A	42.7	2.0×25	3/8	M6×25	24	88	180(10×18)
0400	40A	48.6	2.0×25	3/8	M6×25	24	91	150(10×15)
0500	50A	60.5	2.0×25	3/8	M6×25	24	96	130(10×13)
0650	65A	76.3	2.0×32	3/8	M8×25	26	102	90(10×9)
0800	80A	89.1	2.0×32	3/8	M8×25	26	110	80(10×8)
1000	100A	114.3	2.0×32	3/8	M8×25	26	123	60(10×6)
1250	125A	139.8	3.0×32	1/2	M10×35	30	155	40
1500	150A	165.2	3.0×32	1/2	M10×35	30	167	30
2000	200A	216.3	3.0×50	1/2	M12×35	47	218	20

ハード吊バンドタン付



10110010173

特長・用途

- 適合管：SGP(VP40A～VP300Aも併用できます)
- 250A以上は補強リップ付きとなります。 ■ 鉄製(電気亜鉛めっき)

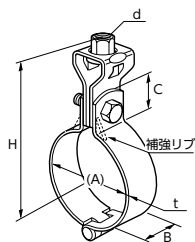

コードNo.	管径称	適合配管径(A)	t×B	d	締付ボルトナット	C	H	入数(1袋×数)
0150	15A	21.7	2.0×25	3/8	M6×25	25	78	250
0200	20A	27.2	2.0×25	3/8	M6×25	25	80	200
0250	25A	34.0	2.0×25	3/8	M6×25	25	83	200
0320	32A	42.7	2.0×25	3/8	M8×25	25	85	160
0400	40A	48.6	2.0×25	3/8	M8×25	25	88	150
0500	50A	60.5	2.0×25	3/8	M8×25	25	94	120
0650	65A	76.3	2.6×25	3/8	M10×35	25	98	90
0800	80A	89.1	2.6×25	3/8	M10×35	25	107	80
1000	100A	114.3	2.6×25	3/8	M10×35	25	120	80
1250	125A	139.8	4.5×32	1/2	M12×45	35	154	40
1500	150A	165.2	4.5×32	1/2	M12×45	35	167	30
2000	200A	216.3	6.0×50	1/2	M12×45	50	234	—
2500	250A	267.4	6.0×50	5/8	M16×50	50	250	—
3000	300A	318.5	6.0×50	5/8	M16×50	50	285	—
3500	350A	355.6	6.0×50	5/8	M16×50	50	304	—
4000	400A	406.4	6.0×50	5/8	M16×50	50	329	—

PC吊バンドタン付



10110010179

特長・用途

- 適合管：塩ビライニング鋼管(VD/PC) ■ 鉄製(電気亜鉛めっき)

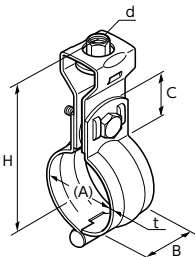

コードNo.	管径称	適合配管径(A)	t×B	d	締付ボルトナット	C	H	入数(1袋×数)
0150	15A	25.7	1.8×25	3/8	M6×20	24	80	200(10×20)
0200	20A	31.2	1.8×25	3/8	M6×20	24	83	200(10×20)
0250	25A	37.6	1.8×25	3/8	M6×20	24	85	200(10×20)
0320	32A	46.3	1.8×25	3/8	M6×20	24	90	150(10×15)
0400	40A	52.2	1.8×25	3/8	M6×25	24	94	130(10×13)
0500	50A	64.1	1.8×25	3/8	M6×25	24	97	110(10×11)
0650	65A	79.9	2.0×25	3/8	M8×25	24	105	130(10×13)
0800	80A	92.7	2.0×25	3/8	M8×25	24	110	100(10×10)
1000	100A	118.3	2.0×25	3/8	M8×25	24	125	100(10×10)
1250	125A	143.8	3.0×32	1/2	M10×35	32	160	25
1500	150A	170.2	3.0×32	1/2	M10×35	32	175	20

PC吊バンドタン無



10110010178

特長・用途

- 適合管：塩ビライニング鋼管(VD/PC) ■ 鉄製(電気亜鉛めっき)

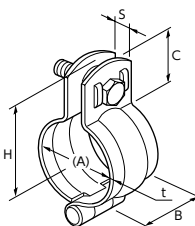

コードNo.	管径称	適合配管径(A)	t×B	S	C	締付ボルトナット	H	入数(1袋×数)
0150	15A	25.7	1.8×25	7	24	M6×20	38	400(10×40)
0200	20A	31.2	1.8×25	7	24	M6×20	41	300(10×30)
0250	25A	37.6	1.8×25	7	24	M6×20	44	200(10×20)
0320	32A	46.3	1.8×25	7	24	M6×20	48	250(10×25)
0400	40A	52.2	1.8×25	7	24	M6×25	51	130(10×13)
0500	50A	64.1	1.8×25	7	24	M6×25	58	130(10×13)
0650	65A	79.9	2.0×25	7	24	M8×25	66	130(10×13)
0800	80A	92.7	2.0×25	7	24	M8×25	72	100(10×10)
1000	100A	118.3	2.0×25	7	24	M8×25	85	100(10×10)
1250	125A	143.8	3.0×32	8	32	M10×35	107	25
1500	150A	170.2	3.0×32	8	32	M10×35	120	20

ステンレスPC吊バンドタン付



10110010182

特長・用途

- 適合管：塩ビライニング鋼管(VD/PC) ■ ステンレス製(SUS304)

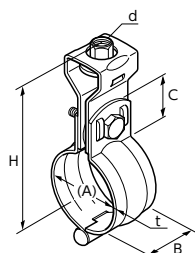

コードNo.	管径称	適合配管径(A)	t×B	d	締付ボルトナット	C	H	入数(1袋×数)
0150	15A	25.7	1.8×25	3/8	M6×20	24	76	200(10×20)
0200	20A	31.2	1.8×25	3/8	M6×20	24	79	200(10×20)
0250	25A	37.6	1.8×25	3/8	M6×20	24	82	200(10×20)
0320	32A	46.3	1.8×25	3/8	M6×20	24	87	150(10×15)
0400	40A	52.2	1.8×25	3/8	M6×25	24	90	130(10×13)
0500	50A	64.1	1.8×25	3/8	M6×25	24	96	110(10×11)
0650	65A	79.9	1.8×25	3/8	M8×25	24	104	130(10×13)
0800	80A	92.7	1.8×25	3/8	M8×25	24	110	100(10×10)
1000	100A	118.3	1.8×25	3/8	M8×25	24	123	100(10×10)
1250	125A	143.8	3.0×32	1/2	M10×35	32	160	25
1500	150A	170.2	3.0×32	1/2	M10×35	32	173	20

サイズの単位はmmです。

VP吊バンドタン付



10110010194

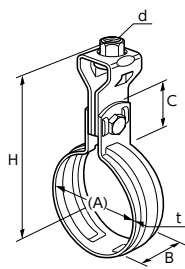

特長・用途

■適合管：塩ビ管 (VP/空調ドレン) ■200A以上は平板製となります。 ■鉄製 (電気亜鉛めっき)

コードNo.	管径称		適合配管径 (A)	t×B	d	締付ボルトナット	C	H	入数 (1袋×数)
	VP	空調ドレン							
0130	13A	—	18	0.8×25	3/8	M6×25	24	73	300(10×30)
0160	16A	—	22	0.8×25	3/8	M6×25	24	76	300(10×30)
0200	20A	—	26	0.8×25	3/8	M6×25	24	78	250(10×25)
0250	25A	20	32	0.8×25	3/8	M6×25	24	78	250(10×25)
0300	30A	25	38	0.8×25	3/8	M6×25	24	81	250(10×25)
0400	40A	30	48	0.8×25	3/8	M6×25	24	86	180(10×18)
0500	50A	40	60	0.8×25	3/8	M6×25	24	93	150(10×15)
0650	65A	50	76	0.8×32	3/8	M8×25	24	102	70
0800	80A	65	89	0.8×32	3/8	M8×25	24	108	60
1000	100A	—	114	1.0×32	3/8	M8×25	24	115	50
1250	125A	—	140	2.0×32	3/8	M8×25	27	137	30
1500	150A	—	165	2.0×32	3/8	M8×25	27	148	25
2000	200A	—	216	2.0×32	3/8	M8×25	32	176	15
2500	250A	—	267	3.0×32	3/8	M10×35	32	—	10
3000	300A	—	318	3.0×32	3/8	M10×35	32	—	10
3500	350A	—	370	3.0×32	3/8	M10×35	32	—	10

ステンレスVP吊バンドタン付



10110010197

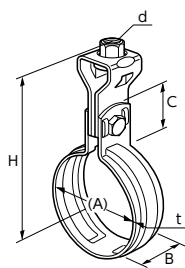

特長・用途

■適合管：塩ビ管 (VP/空調ドレン) ■200A以上は平板製となります。 ■ステンレス製 (SUS304)

コードNo.	管径称		適合配管径 (A)	t×B	d	締付ボルトナット	C	H	入数 (1袋×数)
	VP	空調ドレン							
0130	13A	—	18	0.8×25	3/8	M6×25	24	75	300(10×30)
0160	16A	—	22	0.8×25	3/8	M6×25	24	75	300(10×30)
0200	20A	—	26	0.8×25	3/8	M6×25	24	76	250(10×25)
0250	25A	20	32	0.8×25	3/8	M6×25	24	78	250(10×25)
0300	30A	25	38	0.8×25	3/8	M6×25	24	81	250(10×25)
0400	40A	30	48	0.8×25	3/8	M6×25	24	86	180(10×18)
0500	50A	40	60	0.8×25	3/8	M6×25	24	93	150(10×15)
0650	65A	50	76	0.8×32	3/8	M8×25	24	102	70
0800	80A	65	89	0.8×32	3/8	M8×25	24	108	60
1000	100A	—	114	1.0×32	3/8	M8×25	24	121	50
1250	125A	—	140	2.0×32	3/8	M8×25	27	137	30
1500	150A	—	165	2.0×32	3/8	M8×25	27	148	25
2000	200A	—	216	2.0×32	3/8	M8×25	32	176	15
2500	250A	—	267	3.0×32	3/8	M10×35	32	—	10
3000	300A	—	318	3.0×32	3/8	M10×35	32	—	10
3500	350A	—	370	3.0×32	3/8	M10×35	32	—	10

ドブVP吊バンドタン付



10110012121

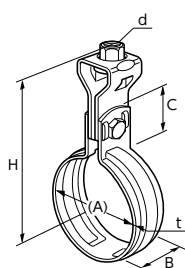

特長・用途

■適合管：塩ビ管 (VP/空調ドレン) ■200A以上は平板製となります。 ■鉄製 (溶融亜鉛めっき)

コードNo.	管径称		適合配管径 (A)	t×B	d	締付ボルトナット	C	H	入数 (1袋×数)
	VP	空調ドレン							
0130	13A	—	18	0.8×25	3/8	M6×25	24	73	300(10×30)
0160	16A	—	22	0.8×25	3/8	M6×25	24	76	300(10×30)
0200	20A	—	26	0.8×25	3/8	M6×25	24	78	250(10×25)
0250	25A	20	32	0.8×25	3/8	M6×25	24	78	250(10×25)
0300	30A	25	38	0.8×25	3/8	M6×25	24	81	250(10×25)
0400	40A	30	48	0.8×25	3/8	M6×25	24	86	180(10×18)
0500	50A	40	60	0.8×25	3/8	M6×25	24	93	150(10×15)
0650	65A	50	76	0.8×32	3/8	M8×25	24	102	70
0800	80A	65	89	0.8×32	3/8	M8×25	24	108	60
1000	100A	—	114	1.0×32	3/8	M8×25	24	115	50
3120	125A	—	140	2.0×32	3/8	M8×25	27	137	30
3150	150A	—	165	2.0×32	3/8	M8×25	27	148	25
2000	200A	—	216	2.0×32	3/8	M8×25	32	176	15

塩ビSU吊バンドタン付



10110010191

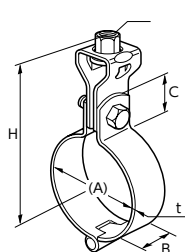

特長・用途

■適合管：塩ビ管 (SU) ■鉄製 (電気亜鉛めっき)

コードNo.	管径称	適合配管径 (A)	t×B	d	C	締付ボルトナット	H	入数 (1袋×数)
0500	50A	54	2.3×25	3/8	25	M8×25	92	120
0650	65A	68	2.3×25	3/8	25	M8×25	98	130
0800	80A	81	2.3×25	3/8	25	M8×25	105	120
1000	100A	106	2.3×25	3/8	25	M8×25	120	100
1250	125A	134	3.0×32	1/2	32	M10×35	155	50
1500	150A	165	3.0×32	1/2	32	M12×35	170	40

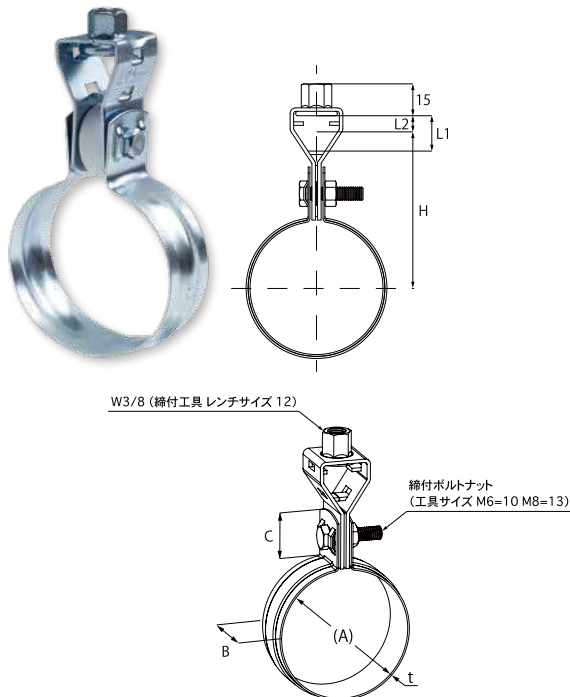

特長・用途

- 適合管：塩ビ管 (VP/空調ドレン)
- 鉄製 (電気亜鉛めっき)

コードNo.	管径称		適合 配管径 (A)	t×B	締付 ボルトナット	C	H	L1	L2	入数 (1袋×数)
	VP	空調ドレン								
0130	13A	—	18	0.8×25	M6×25	24	54	14	7	220(10×22)
0160	16A	—	22	0.8×25	M6×25	24	57	14	7	220(10×22)
0200	20A	—	26	0.8×25	M6×25	24	60	14	7	200(10×20)
0250	25A	20	32	0.8×25	M6×25	24	62	14	7	200(10×20)
0300	30A	25	38	0.8×25	M6×25	24	66	14	7	180(10×18)
0400	40A	30	48	0.8×25	M6×25	24	70	14	7	180(10×18)
0500	50A	40	60	0.8×25	M6×25	24	76	14	7	150(10×15)
0650	65A	50	76	0.8×32	M8×30	24	85	20	10	70
0800	80A	65	89	0.8×32	M8×30	24	93	20	10	60
1000	100A	—	114	1.0×32	M8×30	24	105	20	10	50
1250	125A	—	140	2.0×32	M8×30	27	125	20	10	30
1500	150A	—	165	2.0×32	M8×30	27	135	20	10	25

ご使用上の注意

- ①らく吊VP-Xは、垂直方向の荷重に対し強度を得られる設計となっております。
- ②取付け時には、配管以外の荷重をかけないでください。
- ③吊りボルトはタンパックル(ナット下部)より3山ねじ込んでください。
- ④締付ボルトナットはパッキンが潰れるまで行い、M6適性トルク(5.2N・m)M8適性トルク(12.5N・m)で締結ください。

らく吊® VP-Xの主な新機構

ナット脱落防止

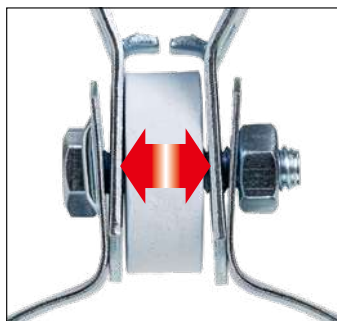

パッキンの持つバネ性により、締結前の振動等によるナットの脱落・紛失を防止します

抜群の施工

パイプの可動が容易

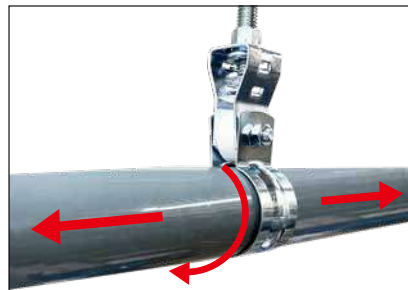

配管吊り込み時にパイプの調整が楽にでき施工性が格段に向上(パイプのスレ傷を軽減)

安全性

ナットの締め忘れ防止

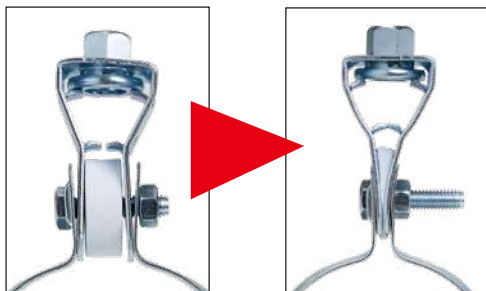

ナットが締まるとパッキンが潰れて目視で確認できます

抜群の施工

ボルト回り止め

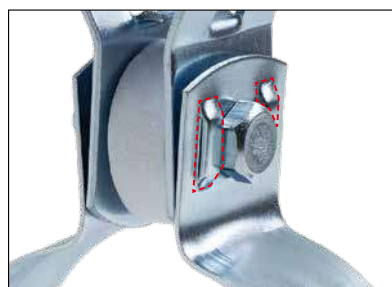

ナットの締め付け時に六角ボルトの共回りを防ぐ

▶ 給水・給湯用配管支持金具

国土交通省大臣官房官庁営繕部監修 令和4年版 機械設備工事監理指針 280頁 準拠

耐熱ポリマー…電気絶縁性に優れております。塩素・可塑剤を含んでおりません。

0℃～100℃の直射日光の当たらない屋内の給水・給湯配管にご使用ください。

■ 耐熱100シリーズ SU吊バンドタン付



10110012163

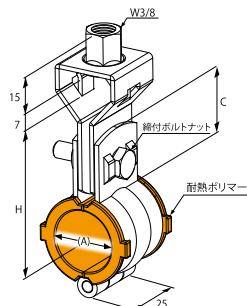

▶▶▶ 特長・用途

- 適合管：ステンレス鋼管(薄肉/SU)
- 耐熱ポリマー
- 鉄製(電気亜鉛めっき)

コードNo.	管径称	適合配管径(A)	板厚	締付ボルトナット	C	H	入数(1袋×数)
0130	13SU	15.88	1.8	M6×25	24	51	250(10×25)
0200	20SU	22.22	1.8	M6×25	24	56	200(10×20)
0250	25SU	28.58	1.8	M6×25	24	58	180(10×18)
0300	30SU	34.0	2.0	M6×25	25	63	150(10×15)
0400	40SU	42.7	2.0	M6×25	25	67	120(10×12)
0500	50SU	48.6	2.0	M6×25	25	70	110(10×11)
0600	60SU	60.5	2.0	M6×25	25	77	80(10×8)

■ 耐熱100シリーズ ステンレスSU吊バンドタン付



10110012192

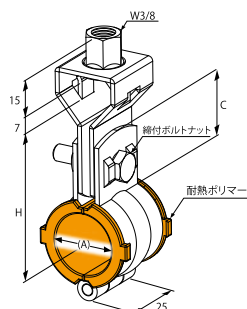

▶▶▶ 特長・用途

- 適合管：ステンレス鋼管(薄肉/SU)
- 耐熱ポリマー
- ステンレス製(SUS304)

コードNo.	管径称	適合配管径(A)	板厚	締付ボルトナット	C	H	入数(1袋×数)
0130	13SU	15.88	2.0	M6×25	24	51	250(10×25)
0200	20SU	22.22	2.0	M6×25	24	56	200(10×20)
0250	25SU	28.58	2.0	M6×25	24	58	180(10×18)
0300	30SU	34.0	2.0	M6×25	25	63	150(10×15)
0400	40SU	42.7	2.0	M6×25	25	67	120(10×12)
0500	50SU	48.6	2.0	M6×25	25	70	110(10×11)
0600	60SU	60.5	2.0	M6×25	25	77	80(10×8)

徹底的に性能検査を行いました！

- ① 温度(高温促進寿命試験) アレニウス試験の結果、**100℃**で**約30年**の寿命が予想されました。
- ② 荷重(荷重負荷寿命試験) クリープ試験の結果、使用環境下の荷重で**約30年**の寿命が予想されました。
※試験温度:**100℃**
- ③ 絶縁(電気絶縁抵抗値試験) 絶縁計測の結果、50Vで100MΩ以上となりました。
- ④ 溶出物(溶出成分分析試験) GC/MS測定、ICP発光分析の結果、溶出物は検出されませんでした。
- ⑤ 耐薬品性(浸漬試験) 浸漬試験の結果、優れた耐薬品性が確認できました。
※上記の値は保証値ではありません。

⚠️ ご使用上の注意

- ① 製品を過酷な状況下に置き、意図的に劣化を進める加速劣化試験をもとに製品寿命を検証しておりますが、現実起こり得る全ての劣化要因を予測、再現できないことから、試験結果は参考値としてご理解願います。
- ② 水が配管等に付着、滞留等があると配管を腐食させる原因となりますので、温度差による結露や外部からの水の侵入等が発生しないように、保温材やラッキング等で隙間ない施工をお願いします。
- ③ 耐熱100シリーズは、給水・給湯配管専用の支持金具です。蒸気配管は、耐熱温度(100℃)を超える可能性があるため使用しないでください。
- ④ 当製品はプラスチックが含まれますので、過度な衝撃が加わらないように注意してください。
- ⑤ 取り付け等、その他注意事項は別紙仕様書をご確認ください。

▶ 絶縁用配管支持金具

デップ・コーティング…軟質塩ビコーティング加工により、電気絶縁性に優れております。

常温60℃までの直射日光の当たらない屋内配管にご使用ください。

軟質塩ビコーティング製品は、硬質ポリ塩化ビニル管・ポリブテン管・架橋ポリエチレン管には使用できません。管や継手に影響を及ぼす可能性があります。

■ デップGP吊バンドタン付N

納 1011N010161

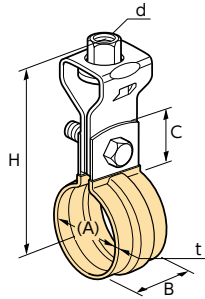

▶▶▶ 特長・用途

- 適合管：SGP ■ 本体：ステンレス製(SUS430)
- タンバックル・ボルトナット：鉄製(電気亜鉛めっき)

コードNo.	管径称	適合配管径(A)	t×B	d	締付ボルトナット	C	H	入数(1袋×数)
0150	15A	21.7	0.6×25	3/8	M6×25	27	75	200(10×20)
0200	20A	27.2	0.6×25	3/8	M6×25	27	78	200(10×20)
0250	25A	34.0	0.6×25	3/8	M6×25	25	79	200(10×20)
0320	32A	42.7	0.6×25	3/8	M6×25	25	83	150(10×15)
0400	40A	48.6	0.6×25	3/8	M6×25	25	86	130(10×13)
0500	50A	60.5	0.6×25	3/8	M6×25	25	92	80
0650	65A	76.3	1.0×32	3/8	M8×25	25	101	60
0800	80A	89.1	1.0×32	3/8	M8×25	25	107	50
1000	100A	114.3	1.0×32	3/8	M8×25	25	120	30

■ ステンレスデップGP吊バンドタン付N

納 1011N012164

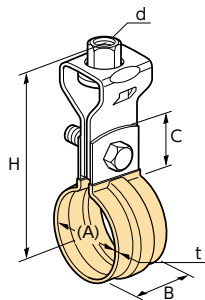

▶▶▶ 特長・用途

- 適合管：SGP ■ 本体：ステンレス製(SUS430)
- タンバックル・ボルトナット：ステンレス製(SUS304)

コードNo.	管径称	適合配管径(A)	t×B	d	締付ボルトナット	C	H	入数(1袋×数)
0150	15A	21.7	0.6×25	3/8	M6×25	27	75	200(10×20)
0200	20A	27.2	0.6×25	3/8	M6×25	27	78	200(10×20)
0250	25A	34.0	0.6×25	3/8	M6×25	25	79	200(10×20)
0320	32A	42.7	0.6×25	3/8	M6×25	25	83	150(10×15)
0400	40A	48.6	0.6×25	3/8	M6×25	25	86	130(10×13)
0500	50A	60.5	0.6×25	3/8	M6×25	25	92	80
0650	65A	76.3	1.0×32	3/8	M8×25	25	101	60
0800	80A	89.1	1.0×32	3/8	M8×25	25	107	50
1000	100A	114.3	1.0×32	3/8	M8×25	25	120	30

■ コーティング吊バンドタン付

納 10110010133

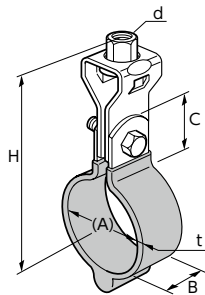

▶▶▶ 特長・用途

- 適合管：SGP ■ 鉄製(電気亜鉛めっき)

コードNo.	管径称	適合配管径(A)	t×B	d	締付ボルトナット	C	H	入数(1袋×数)
0150	15A	21.7	2.0×25	3/8	M6×25	27	78	200
0320	32A	42.7	2.0×25	3/8	M6×25	27	89	150
0650	65A	76.3	2.0×25	3/8	M8×25	27	106	80
0800	80A	89.1	2.0×25	3/8	M8×25	27	113	60

※在庫なくなり次第、廃盤とさせていただきます。

サイズの単位はmmです。

■ デップSU吊バンドタン付N

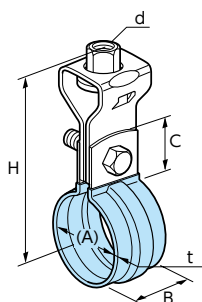

1011N012162

≫≫ 特長・用途

- 適合管：ステンレス鋼管(薄肉/SU)
- 本体：13SU~100SU/ステンレス製(SUS430)、125SU・150SU/蝶番式・鉄製(電気垂鉛めっき)
- タンバツクル・ボルトナット：鉄製(電気垂鉛めっき) ■ 125A以上は平板製となります。

コードNo.	管径称	適合配管径(A)	t×B	d	締付ボルトナット	C	H	入数(1袋×数)
0130	13SU	15.88	0.6×25	3/8	M6×25	27	72	300(10×30)
0200	20SU	22.22	0.6×25	3/8	M6×25	27	75	200(10×20)
0250	25SU	28.58	0.6×25	3/8	M6×25	25	76	200(10×20)
0300	30SU	34.0	0.6×25	3/8	M6×25	25	79	200(10×20)
0400	40SU	42.7	0.6×25	3/8	M6×25	25	83	150(10×15)
0500	50SU	48.6	0.6×25	3/8	M6×25	25	86	130(10×13)
0600	60SU	60.5	0.6×25	3/8	M6×25	25	92	80
0750	75SU	76.3	1.0×32	3/8	M8×25	25	101	60
0800	80SU	89.1	1.0×32	3/8	M8×25	25	107	50
1000	100SU	114.3	1.0×32	3/8	M8×25	25	120	30
1250	125SU	139.8	3.0×32	1/2	M10×35	37	160	18
1500	150SU	165.2	3.0×32	1/2	M10×35	37	173	15
2000	200SU	216.3	3.0×32	1/2	M10×35	37	200	7

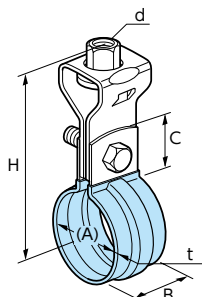
■ ステンレスデップSU吊バンドタン付N



1011N012191

≫≫ 特長・用途

- 適合管：ステンレス鋼管(薄肉/SU)
- 本体：13SU~100SU(SUS430)、125SU~200SU(SUS304)
- タンバツクル・ボルトナット：ステンレス製(SUS304) ■ 125A以上は平板製となります。

コードNo.	管径称	適合配管径(A)	t×B	d	締付ボルトナット	C	H	入数(1袋×数)
0130	13SU	15.88	0.6×25	3/8	M6×25	27	72	300(10×30)
0200	20SU	22.22	0.6×25	3/8	M6×25	27	75	200(10×20)
0250	25SU	28.58	0.6×25	3/8	M6×25	25	76	200(10×20)
0300	30SU	34.0	0.6×25	3/8	M6×25	25	79	200(10×20)
0400	40SU	42.7	0.6×25	3/8	M6×25	25	83	150(10×15)
0500	50SU	48.6	0.6×25	3/8	M6×25	25	86	130(10×13)
0600	60SU	60.5	0.6×25	3/8	M6×25	25	92	80
0750	75SU	76.3	1.0×32	3/8	M8×25	25	101	60
0800	80SU	89.1	1.0×32	3/8	M8×25	25	107	50
1000	100SU	114.3	1.0×32	3/8	M8×25	25	120	30
1250	125SU	139.8	3.0×32	1/2	M10×35	37	167	18
1500	150SU	165.2	3.0×32	1/2	M10×35	37	180	15
2000	200SU	216.3	3.0×32	1/2	M10×35	37	200	—

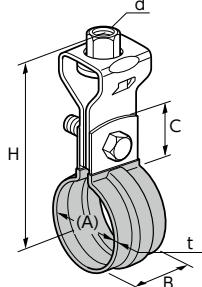
■ デップCU吊バンドタン付N



1011N010164

≫≫ 特長・用途

- 適合管：銅管(CU) ■ 本体：ステンレス製(SUS430)
- タンバツクル・ボルトナット：鉄製(電気垂鉛めっき)

コードNo.	管径称	適合配管径(A)	t×B	d	締付ボルトナット	C	H	入数(1袋×数)
0100	10A	12.70	0.6×25	3/8	M6×25	27	70	300(10×30)
0150	15A	15.88	0.6×25	3/8	M6×25	27	72	300(10×30)
0190	19A	19.05	0.6×25	3/8	M6×25	27	74	250(10×25)
0200	20A	22.22	0.6×25	3/8	M6×25	27	75	200(10×20)
0250	25A	28.58	0.6×25	3/8	M6×25	25	76	200(10×20)
0320	32A	34.93	0.6×25	3/8	M6×25	25	80	200(10×20)
0400	40A	41.28	0.6×25	3/8	M6×25	25	83	150(10×15)
0500	50A	53.98	0.6×25	3/8	M6×25	25	89	130(10×13)
0650	65A	66.68	0.8×25	3/8	M8×25	25	96	80
0800	80A	79.38	0.8×25	3/8	M8×25	25	102	60
1000	100A	104.78	0.8×25	3/8	M8×25	25	115	50

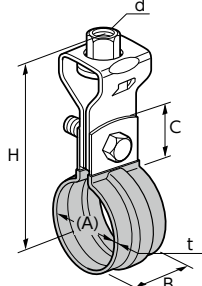
■ ステンレスデップCU吊バンドタン付N

1011N012189

≫≫ 特長・用途

- 適合管：銅管(CU) ■ 本体：ステンレス製(SUS430)
- タンバツクル・ボルトナット：ステンレス製(SUS304)

コードNo.	管径称	適合配管径(A)	t×B	d	締付ボルトナット	C	H	入数(1袋×数)
0100	10A	12.70	0.6×25	3/8	M6×25	27	70	300(10×30)
0150	15A	15.88	0.6×25	3/8	M6×25	27	72	300(10×30)
0190	19A	19.05	0.6×25	3/8	M6×25	27	74	250(10×25)
0200	20A	22.22	0.6×25	3/8	M6×25	27	75	200(10×20)
0250	25A	28.58	0.6×25	3/8	M6×25	25	76	200(10×20)
0320	32A	34.93	0.6×25	3/8	M6×25	25	80	200(10×20)
0400	40A	41.28	0.6×25	3/8	M6×25	25	83	150(10×15)
0500	50A	53.98	0.6×25	3/8	M6×25	25	89	130(10×13)
0650	65A	66.68	0.8×25	3/8	M8×25	25	96	80
0800	80A	79.38	0.8×25	3/8	M8×25	25	102	60
1000	100A	104.78	0.8×25	3/8	M8×25	25	115	50

▶ 防振補助用配管支持金具

配管の衝撃緩和を目的としており、防振伝達率を明確に軽減する効果はありません。

常温60℃までの直射日光の当たらない屋内の給水・給湯配管にご使用ください。

防振ゴム付製品は、硬質ポリ塩化ビニル管・ポリブテン管・架橋ポリエチレン管には使用できません。管や継手に影響を及ぼす可能性があります。

防振ハード吊バンドタン付



10110013138

▶▶▶ 特長・用途

■ 適合管：SGP ■ 防振ゴム：CR(硬度50±5) ■ 鉄製(電気亜鉛めっき)

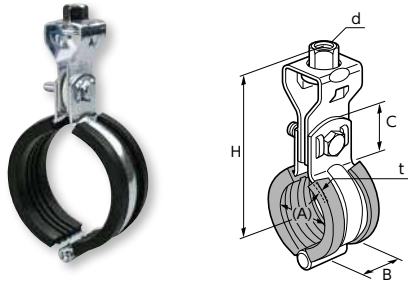

コードNo.	管径称	適合配管径(A)	t×B	d	締付ボルトナット	C	H	ゴム厚	入数(1袋×数)
0150	15A	21.7	2.0×25	3/8	M6×20	25	80	3.0	150(10×15)
0200	20A	27.2	2.0×25	3/8	M6×20	25	83	3.0	150(10×15)
0250	25A	34.0	2.0×25	3/8	M6×20	25	87	3.0	150(10×15)
0320	32A	42.7	2.0×25	3/8	M6×25	25	92	3.0	100(10×10)
0400	40A	48.6	2.0×25	3/8	M6×25	25	95	3.0	100(10×10)
0500	50A	60.5	2.0×25	3/8	M6×25	25	101	3.0	100(10×10)
0650	65A	76.3	2.0×25	3/8	M8×25	25	109	3.0	100(10×10)
0800	80A	89.1	2.0×25	3/8	M8×25	25	113	3.0	70(10×7)
1000	100A	114.3	2.0×25	3/8	M8×25	25	126	3.0	70(10×7)
1250	125A	139.8	3.0×32	1/2	M10×30	30	157	3.0	30
1500	150A	165.2	3.0×32	1/2	M10×30	30	168	3.0	20
3120	125A	139.8	3.0×32	3/8	M10×30	30	—	3.0	30
3150	150A	165.2	3.0×32	3/8	M10×30	30	—	3.0	20

ステンレス防振ハード吊バンドタン付



10110013149

▶▶▶ 特長・用途

■ 適合管：SGP ■ 防振ゴム：CR(硬度50±5) ■ ステンレス製(SUS304)

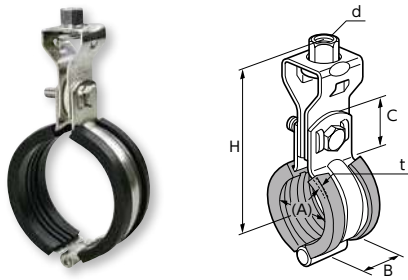

コードNo.	管径称	適合配管径(A)	t×B	d	締付ボルトナット	C	H	ゴム厚	入数(1袋×数)
0150	15A	21.7	2.0×25	3/8	M6×20	25	77	3.0	150(10×15)
0200	20A	27.2	2.0×25	3/8	M6×20	25	80	3.0	150(10×15)
0250	25A	34.0	2.0×25	3/8	M6×20	25	88	3.0	150(10×15)
0320	32A	42.7	2.0×25	3/8	M6×25	25	90	3.0	100(10×10)
0400	40A	48.6	2.0×25	3/8	M6×25	25	95	3.0	100(10×10)
0500	50A	60.5	2.0×25	3/8	M6×25	25	101	3.0	100(10×10)
0650	65A	76.3	2.0×25	3/8	M8×25	25	108	3.0	100(10×10)
0800	80A	89.1	2.0×25	3/8	M8×25	25	112	3.0	70(10×7)
1000	100A	114.3	2.0×25	3/8	M8×25	25	125	3.0	70(10×7)
1250	125A	139.8	3.0×32	1/2	M10×30	30	152	3.0	30
1500	150A	165.2	3.0×32	1/2	M10×30	30	168	3.0	20
3120	125A	139.8	3.0×32	3/8	M10×30	30	—	3.0	30
3150	150A	165.2	3.0×32	3/8	M10×30	30	—	3.0	20

防振ハードPC吊バンドタン付



10110013170

▶▶▶ 特長・用途

■ 適合管：塩ビライニング鋼管(VD/PC) ■ 防振ゴム：CR(硬度50±5) ■ 鉄製(電気亜鉛めっき)

■ 配管に影響のない絶縁処理をした上でご使用ください。

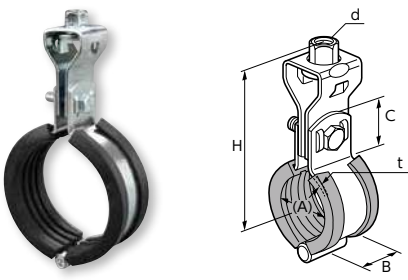

コードNo.	管径称	適合配管径(A)	t×B	d	締付ボルトナット	C	H	ゴム厚	入数(1袋×数)
0150	15A	25.7	2.0×25	3/8	M6×25	25	83	3.0	150(25×6)
0200	20A	31.2	2.0×25	3/8	M6×25	25	84	3.0	150(25×6)
0250	25A	37.6	2.0×25	3/8	M6×25	25	88	3.0	150(25×6)
0320	32A	46.3	2.0×25	3/8	M6×25	25	94	3.0	100(25×4)
0400	40A	52.2	2.0×25	3/8	M6×25	25	97	3.0	100(25×4)
0500	50A	64.1	2.0×25	3/8	M6×25	25	100	3.0	100(25×4)
0650	65A	79.9	2.3×25	3/8	M8×25	25	108	3.0	100(25×4)
0800	80A	92.7	2.3×25	3/8	M8×25	25	114	3.0	50(25×2)
1000	100A	118.3	2.3×25	3/8	M8×25	25	125	3.0	50(25×2)

ステンレス防振ハードPC吊バンドタン付



10110013173

▶▶▶ 特長・用途

■ 適合管：塩ビライニング鋼管(VD/PC) ■ 防振ゴム：CR(硬度50±5) ■ ステンレス製(SUS304)

■ 配管に影響のない絶縁処理をした上でご使用ください。

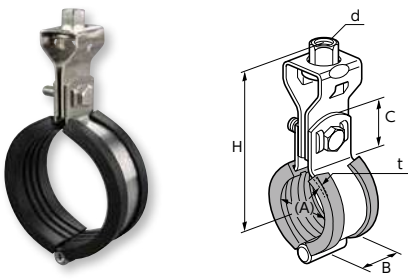

コードNo.	管径称	適合配管径(A)	t×B	d	締付ボルトナット	C	H	ゴム厚	入数(1袋×数)
0150	15A	25.7	2.0×25	3/8	M6×25	25	80	3.0	150(25×6)
0200	20A	31.2	2.0×25	3/8	M6×25	25	83	3.0	150(25×6)
0250	25A	37.6	2.0×25	3/8	M6×25	25	86	3.0	150(25×6)
0320	32A	46.3	2.0×25	3/8	M6×25	25	88	3.0	100(25×4)
0400	40A	52.2	2.0×25	3/8	M6×25	25	91	3.0	100(25×4)
0500	50A	64.1	2.0×25	3/8	M6×25	25	97	3.0	100(25×4)
0650	65A	79.9	2.0×25	3/8	M8×25	25	105	3.0	100(25×4)
0800	80A	92.7	2.0×25	3/8	M8×25	25	111	3.0	50(25×2)
1000	100A	118.3	2.0×25	3/8	M8×25	25	124	3.0	50(25×2)

サイズの単位はmmです。

絶縁防振吊バンドタン付



10110010149

特長・用途

■ 適合管：SGP ■ 防振ゴム：CR(硬度50±5) ■ 鉄製(電気亜鉛めっき)

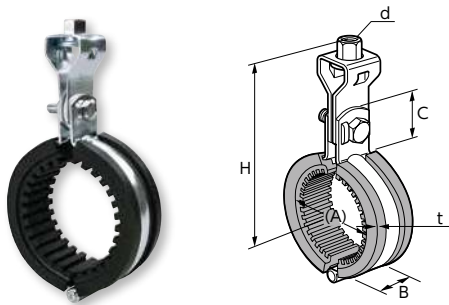

コードNo.	管径称	適合配管径(A)	t×B	d	締付ボルトナット	C	H	ゴム厚	入数(1袋×数)
0150	15A	21.7	2.0×25	3/8	M6×20	25	88	10.0	100(10×10)
0200	20A	27.2	2.0×25	3/8	M6×20	25	89	10.0	100(10×10)
0250	25A	34.0	2.0×25	3/8	M6×20	25	93	10.0	100(10×10)
0320	32A	42.7	2.0×25	3/8	M6×25	25	98	10.0	80(10×8)
0400	40A	48.6	2.0×25	3/8	M6×25	25	102	10.0	80(10×8)
0500	50A	60.5	2.0×25	3/8	M6×25	25	107	10.0	70(10×7)
0650	65A	76.3	2.0×25	3/8	M8×25	25	114	10.0	50(10×5)
0800	80A	89.1	2.0×25	3/8	M8×25	25	118	10.0	50(10×5)
1000	100A	114.3	2.0×25	3/8	M8×25	25	135	10.0	50(10×5)
1250	125A	139.8	3.0×32	1/2	M10×30	30	166	10.0	15
1500	150A	165.2	3.0×32	1/2	M10×30	30	178	10.0	15

ステンレス絶縁防振吊バンドタン付



10110012172

特長・用途

■ 適合管：SGP ■ 防振ゴム：CR(硬度50±5) ■ ステンレス製(SUS304)

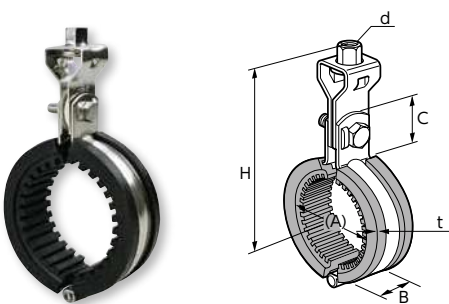

コードNo.	管径称	適合配管径(A)	t×B	d	締付ボルトナット	C	H	ゴム厚	入数(1袋×数)
0150	15A	21.7	2.0×25	3/8	M6×20	25	88	10.0	100(10×10)
0200	20A	27.2	2.0×25	3/8	M6×20	25	91	10.0	100(10×10)
0250	25A	34.0	2.0×25	3/8	M6×20	25	94	10.0	100(10×10)
0320	32A	42.7	2.0×25	3/8	M6×25	25	98	10.0	80(10×8)
0400	40A	48.6	2.0×25	3/8	M6×25	25	102	10.0	80(10×8)
0500	50A	60.5	2.0×25	3/8	M6×25	25	108	10.0	70(10×7)
0650	65A	76.3	2.0×25	3/8	M8×25	25	114	10.0	50(10×5)
0800	80A	89.1	2.0×25	3/8	M8×25	25	120	10.0	50(10×5)
1000	100A	114.3	2.0×25	3/8	M8×25	25	134	10.0	50(10×5)
1250	125A	139.8	3.0×32	1/2	M10×30	30	158	10.0	15
1500	150A	165.2	3.0×32	1/2	M10×30	30	174	10.0	15

絶縁防振PC吊バンドタン付



10110010150

ステンレス絶縁防振PC吊バンドタン付

10110012171

特長・用途

■ 適合管：塩ビライニング鋼管(VD/PC) ■ 防振ゴム：CR ■ 鉄製(電気亜鉛めっき)/ステンレス製(SUS304)

■ 配管に影響のない絶縁処理をした上でご使用ください。

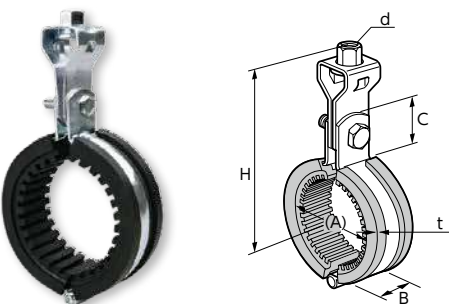

コードNo.	管径称	適合配管径(A)	t×B	d	締付ボルトナット	C	H	ゴム厚	入数(1袋×数)
0150	15A	25.7	2.0×25	3/8	M6×25	25	90	10.0	—
0200	20A	31.2	2.0×25	3/8	M6×25	25	90	10.0	—
0250	25A	37.6	2.0×25	3/8	M6×25	25	95	10.0	—
0320	32A	46.3	2.0×25	3/8	M6×25	25	100	10.0	—
0400	40A	52.2	2.0×25	3/8	M6×25	25	103	10.0	—
0500	50A	64.1	2.0×25	3/8	M6×25	25	108	10.0	—
0650	65A	79.9	2.3×25	3/8	M8×25	25	115	10.0	—
0800	80A	92.7	2.3×25	3/8	M8×25	25	120	10.0	—
1000	100A	118.3	2.3×25	3/8	M8×25	25	133	10.0	—
1250	125A	143.8	3.0×32	1/2	M10×30	31	170	10.0	—
1500	150A	170.2	3.0×32	1/2	M10×30	31	185	10.0	—

絶縁防振FTP吊バンドタン付



10110010186

特長・用途

■ 適合管：耐火二層管(フネンパイプ) ■ 防振ゴム：CR ■ 鉄製(電気亜鉛めっき)

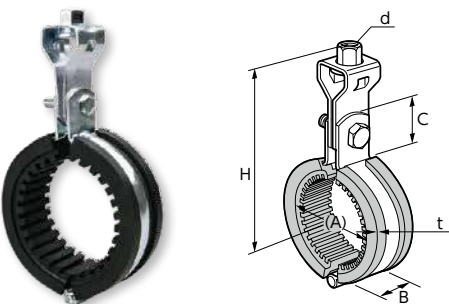

コードNo.	管径称	適合配管径(A)	t×B	d	締付ボルトナット	C	H	ゴム厚	入数(1袋×数)
0400	40A	61.0	2.0×25	3/8	M8×25	24	104	10.0	—
0500	50A	73.7	2.0×25	3/8	M8×25	24	110	10.0	—
0650	65A	89.7	2.0×25	3/8	M8×25	24	118	10.0	—
0750	75A	102.9	2.0×25	3/8	M8×25	24	130	10.0	—
1000	100A	129.0	2.0×25	3/8	M8×25	24	140	10.0	—
1250	125A	156.0	3.0×32	1/2	M10×35	30	178	10.0	—
1500	150A	183.0	3.0×32	1/2	M10×35	30	193	10.0	—

▶ 耐火二層管用配管支持金具

硬質塩化ビニル管に繊維モルタルの外管を被覆した耐火二層管は、パイプメーカーにより管外径が異なります。
フネンパイプ(フネンアクロス株式会社) ……………FTP

TP吊バンドタン付



10110010146

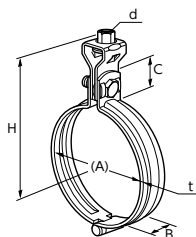

▶▶▶ 特長・用途

■ 適合管：耐火二層管 ■ 鉄製(電気亜鉛めっき)

コードNo.	管径称	適合配管径(A)	t×B	d	締付ボルトナット	C	H	入数(1袋×数)
0400	40A	63	2.0×25	3/8	M8×25	24	97	160
0650	65A	92	2.0×25	3/8	M8×25	24	107	100
0800	75A	105	2.0×25	3/8	M8×25	24	117	100
1000	100A	131	2.0×25	3/8	M8×25	24	130	70
1250	125A	159	3.0×32	1/2	M10×35	30	165	50
1500	150A	186	3.0×32	1/2	M10×35	30	180	40

※在庫なくなり次第、廃盤とさせていただきます。

ステンレスTP吊バンドタン付

10110012135

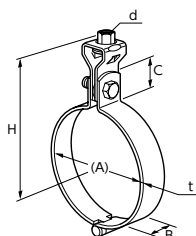

▶▶▶ 特長・用途

■ 適合管：耐火二層管 ■ ステンレス製(SUS304)

コードNo.	管径称	適合配管径(A)	t×B	d	締付ボルトナット	C	H	入数(1袋×数)
0400	40A	63	2.0×25	3/8	M8×25	25	95	80
0650	65A	92	2.0×25	3/8	M8×25	25	110	70
0800	75A	105	2.0×25	3/8	M8×25	25	115	70
1000	100A	131	2.0×25	3/8	M8×25	25	130	70
1250	125A	159	3.0×32	1/2	M10×35	32	163	25
1500	150A	186	3.0×32	1/2	M10×35	32	178	20

※在庫なくなり次第、廃盤とさせていただきます。

FTP吊バンドタン付



10110010185

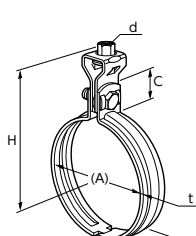

▶▶▶ 特長・用途

■ 適合管：耐火二層管(フネンパイプ) ■ 鉄製(電気亜鉛めっき)

コードNo.	管径称	適合配管径(A)	t×B	d	締付ボルトナット	C	H	入数(1袋×数)
0250	25A	47.0	2.0×25	3/8	M8×25	26	87	160(10×16)
0300	30A	52.0	2.0×25	3/8	M8×25	26	90	150(10×15)
0400	40A	61.0	2.0×25	3/8	M8×25	24	95	140(10×14)
0500	50A	73.7	2.0×25	3/8	M8×25	24	100	120(10×12)
0650	65A	89.7	2.0×25	3/8	M8×25	24	110	100(10×10)
0750	75A	102.9	2.0×25	3/8	M8×25	24	115	100(10×10)
1000	100A	129.0	2.0×25	3/8	M8×25	24	130	80(10×8)
1250	125A	156.0	3.0×32	1/2	M10×35	30	160	50
1500	150A	183.0	3.0×32	1/2	M10×35	30	175	40
2000	200A	237.0	4.0×32	1/2	M10×35	40	205	20
5030	125A	156.0	3.0×32	3/8	M10×35	30	160	50
5040	150A	183.0	3.0×32	3/8	M10×35	30	175	40
5050	200A	237.0	4.0×32	3/8	M10×35	40	205	20

ステンレスFTP吊バンドタン付

10110012157

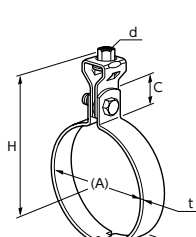

▶▶▶ 特長・用途

■ 適合管：耐火二層管(フネンパイプ) ■ ステンレス製(SUS304)

コードNo.	管径称	適合配管径(A)	t×B	d	締付ボルトナット	C	H	入数(1袋×数)
0250	25A	47.0	2.0×25	3/8	M8×25	25	90	80
0300	30A	52.0	2.0×25	3/8	M8×25	25	93	80
0400	40A	61.0	2.0×25	3/8	M8×25	25	94	80
0500	50A	73.7	2.0×25	3/8	M8×25	25	100	80
0650	65A	89.7	2.0×25	3/8	M8×25	25	108	70
0750	75A	102.9	2.0×25	3/8	M8×25	25	117	70
1000	100A	129.0	2.0×25	3/8	M8×25	25	127	70
1250	125A	156.0	3.0×32	1/2	M10×35	32	164	25
1500	150A	183.0	3.0×32	1/2	M10×35	32	175	20
5250	125A	156.0	3.0×32	3/8	M10×35	32	—	25
5500	150A	183.0	3.0×32	3/8	M10×35	32	—	20

サイズの単位はmmです。

KCPE吊バンドタン付

10110017101

ドブKCPE吊バンドタン付

10110017111

ステンレスKCPE吊バンドタン付

10110017121

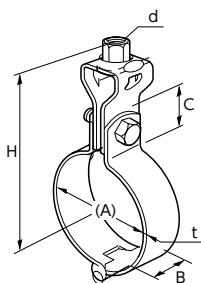

特長・用途

- 適合管：フボタケミックス建築設備用ポリエチレンパイプ (HPPE)
- 防振ゴム付 (3mm、10mm) もご用意できます。
- 鉄製 (電気亜鉛めっき/溶融亜鉛めっき) / ステンレス製 (SUS304)

コード No.	型番	管径称	適合配管径 (A)	t×B	d	締付ボルトナット	C	H
0200	KCPE-20	20A	27	2.0×25	W3/8	M6×25	25	78
0250	KCPE-25	25A	32	2.0×25	W3/8	M6×25	25	81
0300	KCPE-30	30A	40	2.0×25	W3/8	M6×25	25	85
0400	KCPE-40	40A	50	2.0×25	W3/8	M6×25	25	91
0500	KCPE-50	50A	63	2.0×25	W3/8	M6×25	25	97
0650	KCPE-65	65A	75	2.0×25	W3/8	M6×25	25	104
0750	KCPE-75	75A	90	2.0×25	W3/8	M6×25	25	110
1000	KCPE-100	100A	125	2.0×25	W3/8	M6×25	25	130
1250	KCPE-125	125A	160	2.0×32	W3/8	M10×40	32	148
1500	KCPE-150	150A	180	2.0×32	W3/8	M10×40	32	155
2000	KCPE-200	200A	250	2.0×32	W3/8	M10×40	32	192

吊バンド

KCPE防振ハード吊バンドタン付

10110017102

ステンレスKCPE防振ハード吊バンドタン付

10110017122

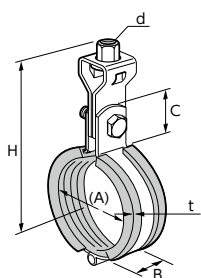

特長・用途

- 適合管：フボタケミックス建築設備用ポリエチレンパイプ (HPPE)
- 防振ゴム (3mm)：CR (硬度60±5)
- 鉄製 (電気亜鉛めっき) / ステンレス製 (SUS304)
- 防振ゴム付製品の使用範囲については、P024の防振補助用配管支持金具をご参照ください。

コード No.	型番	管径称	適合配管径 (A)	t×B	d	締付ボルトナット	C	H
0200	KCPE-20	20A	27	2.0×25	W3/8	M6×25	25	81
0250	KCPE-25	25A	32	2.0×25	W3/8	M6×25	25	85
0300	KCPE-30	30A	40	2.0×25	W3/8	M6×25	25	88
0400	KCPE-40	40A	50	2.0×25	W3/8	M6×25	25	93
0500	KCPE-50	50A	63	2.0×25	W3/8	M6×25	25	100
0650	KCPE-65	65A	75	2.0×25	W3/8	M6×25	25	107
0750	KCPE-75	75A	90	2.0×25	W3/8	M6×25	25	113
1000	KCPE-100	100A	125	2.0×25	W3/8	M6×25	25	133
1250	KCPE-125	125A	160	2.0×32	W3/8	M10×40	32	150
1500	KCPE-150	150A	180	2.0×32	W3/8	M10×40	32	163
2000	KCPE-200	200A	250	2.0×32	W3/8	M10×40	32	200

KCPE絶縁防振吊バンドタン付

10110017103

ステンレスKCPE絶縁防振吊バンドタン付

10110017123

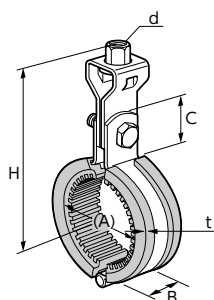

特長・用途

- 適合管：フボタケミックス建築設備用ポリエチレンパイプ (HPPE)
- 絶縁防振ゴム (10mm)：CR (硬度50±5)
- 鉄製 (電気亜鉛めっき) / ステンレス製 (SUS304)
- 防振ゴム付製品の使用範囲については、P024の防振補助用配管支持金具をご参照ください。

コード No.	型番	管径称	適合配管径 (A)	t×B	d	締付ボルトナット	C	H
0200	KCPE-20	20A	27	2.0×25	W3/8	M6×25	25	89
0250	KCPE-25	25A	32	2.0×25	W3/8	M6×25	25	90
0300	KCPE-30	30A	40	2.0×25	W3/8	M6×25	25	96
0400	KCPE-40	40A	50	2.0×25	W3/8	M6×25	25	100
0500	KCPE-50	50A	63	2.0×25	W3/8	M6×25	25	108
0650	KCPE-65	65A	75	2.0×25	W3/8	M6×25	25	115
0750	KCPE-75	75A	90	2.0×25	W3/8	M6×25	25	120
1000	KCPE-100	100A	125	2.0×25	W3/8	M6×25	25	137
1250	KCPE-125	125A	160	2.0×32	W3/8	M10×40	32	160
1500	KCPE-150	150A	180	2.0×32	W3/8	M10×40	32	170
2000	KCPE-200	200A	250	2.0×32	W3/8	M10×40	32	200

プリゾール用吊バンドタン付



10110010176

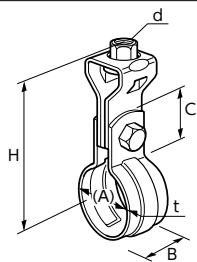

▶▶▶特長・用途

- 適合管：プリゾールチューブ
- 鉄製(電気亜鉛めっき)

コードNo.	管径称	適合配管径(A)	t×B	d	締付ボルトナット	C	H	入数(1袋×数)
0130	13A	23	0.8×25	3/8	M6×20	23	74	250(25×10)
0200	20A	31	0.8×25	3/8	M6×20	23	80	250(25×10)

ステンレスプリゾール用吊バンドタン付



10110010188

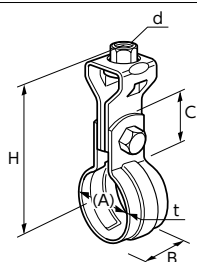

▶▶▶特長・用途

- 適合管：プリゾールチューブ
- ステンレス製(SUS304)

コードNo.	管径称	適合配管径(A)	t×B	d	締付ボルトナット	C	H	入数(1袋×数)
0130	13A	23	0.8×25	3/8	M6×20	23	73	250(25×10)
0200	20A	31	0.8×25	3/8	M6×20	23	77	250(25×10)

鋳鉄吊バンドタン付



10110010155

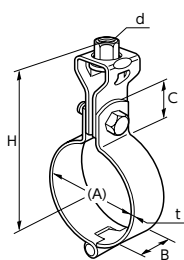

▶▶▶特長・用途

- 適合管：鋳鉄管(CIP)
- 鉄製(電気亜鉛めっき)

コードNo.	管径称	適合配管径(A)	t×B	d	C	締付ボルトナット	H	入数(1袋×数)
0650	65A	74	2.3×25	3/8	25	M8×25	102	—

※在庫なくなり次第、廃盤とさせていただきます。

ステンレス鋳鉄吊バンドタン付



10110012187

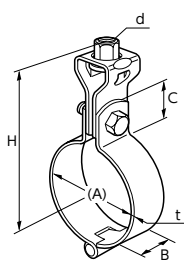

▶▶▶特長・用途

- 適合管：鋳鉄管(CIP)
- ステンレス製(SUS304)

コードNo.	管径称	適合配管径(A)	t×B	d	C	締付ボルトナット	H	入数(1袋×数)
0500	50A	59	2.0×25	3/8	25	M8×25	95	—
0650	65A	74	2.0×25	3/8	25	M8×25	102	—
1250	125A	134	3.0×32	1/2	32	M10×35	150	—
1500	150A	159	3.0×32	1/2	32	M10×35	160	—
2000	200A	212	3.0×32	1/2	32	M12×35	180	—

※在庫なくなり次第、廃盤とさせていただきます。

提灯吊バンドタン無



10110010157

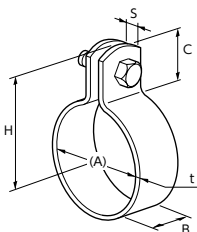

▶▶▶特長・用途

- 適合管：SGP(VP40A～VP200Aも併用できます)
- 鉄製(電気亜鉛めっき) ■ 塩ビライニング鋼管(VD/PC)用も用意できます。

コードNo.	管径称	適合配管径(A)	t×B	S	C	締付ボルトナット	H	入数(1袋×数)
0150	15A	21.7	1.2×25	8	23	M6×25	35	400
0200	20A	27.2	2.0×25	8	25	M6×25	42	350
0250	25A	34.0	2.0×25	8	25	M6×25	45	250
0320	32A	42.7	2.0×25	8	23	M6×25	47	200
0400	40A	48.6	2.0×25	8	23	M6×25	50	150
0500	50A	60.5	2.0×25	8	23	M6×25	58	140
0650	65A	76.3	2.6×25	8	25	M8×25	66	100
0800	80A	89.1	2.6×25	8	25	M8×25	73	50
1000	100A	114.3	2.6×25	8	25	M8×25	86	50
1250	125A	139.8	3.0×32	8	32	M10×30	105	25
1500	150A	165.2	3.0×32	8	32	M12×35	118	25
2000	200A	216.3	3.0×32	8	32	M12×35	143	15

サイズの単位はmmです。

鉄スパイラル吊バンドタン付



10110010140

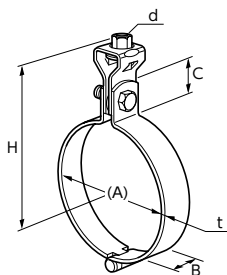

特長・用途

- 適合管：スパイラルダクト
- 鉄製(電気亜鉛めっき)

コードNo.	管径称	適合配管径(A)	t×B	d	締付ボルトナット	C	H	入数(1袋×数)
1000	100φ	103.0	2.6×25	3/8	M8×30	25	121	100
1250	125φ	128.0	2.6×25	3/8	M8×30	25	131	50
1500	150φ	153.0	2.6×25	3/8	M8×30	25	135	80
1750	175φ	178.0	2.6×25	3/8	M8×30	25	154	60
2000	200φ	203.0	2.6×25	3/8	M8×30	25	171	50

亜鉛スパイラル吊バンドタン付

10110010137

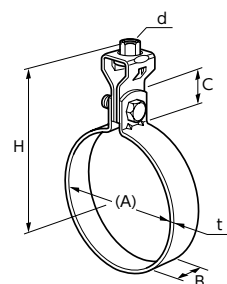

特長・用途

- 適合管：スパイラルダクト
- 本体：溶融亜鉛めっき鋼板製
- タンバックル・ボルトナット：鉄製(電気亜鉛めっき)

コードNo.	管径称	適合配管径(A)	t×B	d	締付ボルトナット	C	H	入数(1袋×数)
0750	75φ	80	0.8×25	3/8	M8×25	25	102	140
1000	100φ	103	0.8×25	3/8	M8×25	25	113	90
1250	125φ	128	0.8×25	3/8	M8×25	25	128	80
1500	150φ	153	0.8×25	3/8	M8×25	25	140	80
1750	175φ	178	0.8×25	3/8	M8×25	25	153	80
2000	200φ	203	0.8×25	3/8	M8×25	25	165	80
2250	225φ	228	0.8×25	3/8	M8×25	25	175	80
2500	250φ	253	0.8×25	3/8	M8×25	25	191	60
2750	275φ	278	0.8×25	3/8	M8×25	25	203	20
3000	300φ	303	0.8×25	3/8	M8×25	25	211	20
3500	350φ	353	0.8×25	3/8	M8×25	25	236	20
4000	400φ	403	0.8×25	3/8	M8×25	25	261	20

ステンレススパイラル吊バンドタン付

10110010143

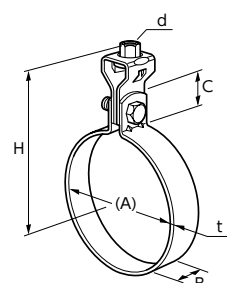

特長・用途

- 適合管：スパイラルダクト
- 本体：ステンレス製(SUS430)
- タンバックル・ボルトナット：鉄製(電気亜鉛めっき)

コードNo.	管径称	適合配管径(A)	t×B	d	締付ボルトナット	C	H	入数(1袋×数)
0750	75φ	80	0.6×25	3/8	M8×25	25	102	140
1000	100φ	103	0.6×25	3/8	M8×25	25	113	90
1250	125φ	128	0.6×25	3/8	M8×25	25	124	80
1500	150φ	153	0.6×25	3/8	M8×25	25	136	80
2000	200φ	203	0.6×25	3/8	M8×25	25	161	80
2250	225φ	228	0.6×25	3/8	M8×25	25	173	80
2500	250φ	253	0.6×25	3/8	M8×25	25	186	60

デップスパイラル吊バンドタン付N

1011N010167

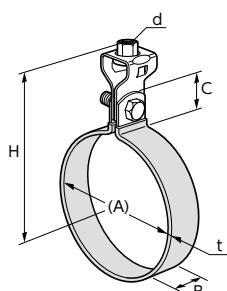

特長・用途

- 適合管：スパイラルダクト
- 本体：ステンレス製(SUS430)
- タンバックル・ボルトナット：鉄製(電気亜鉛めっき)

コードNo.	管径称	適合配管径(A)	t×B	d	締付ボルトナット	C	H	入数(1袋×数)
1000	100φ	103	0.6×25	3/8	M8×25	25	115	70
1250	125φ	128	0.6×25	3/8	M8×25	25	126	70
1500	150φ	153	0.6×25	3/8	M8×25	25	140	70

NSダクター

10110011207

ステンレスNSダクター

10110011218



特長・用途

- 適合管：ダクト用万能タイプ ■ 溶融亜鉛めっき鋼板製 ■ ステンレス製 (SUS304)
- 釘穴無し (0.6×10) ■ 許容静荷重を25kgf以下とさせていただきます。

コードNo.	P	P1	t×B	d	d1	長さ (m)	材料	入数 (1袋×数)
0100	12.5	25	0.5×25	10×12	3.5	25	溶融亜鉛めっき鋼板製	10
0300	—	10	0.6×10	4	—	20	溶融亜鉛めっき鋼板製	25
1310	12.5	25	0.6×25	10×12	4	25	ステンレス製 (SUS304)	10

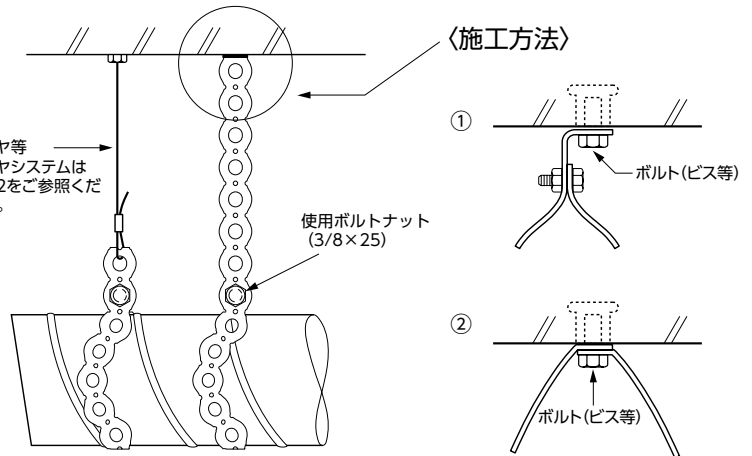
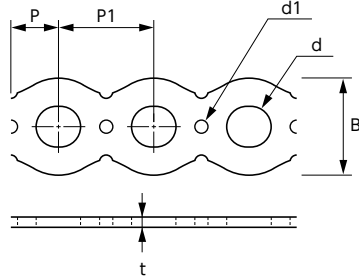

スーパープレート

10110014302



特長・用途

- 断熱材被覆銅管用保護プレート
- 適合支持金具：らく吊エース・らく吊 (SGP)
- 材質：ポリエチレン (高耐候性)

コードNo.	商品名	H	適合吊バンドサイズ	入数 (1袋×数)
0010	スーパープレート S	100	50A・65A・80A	10×10
0020	スーパープレート L	150	100A・125A・150A	10×6



■ スーパープレートL

■ スーパープレートS

らく吊エース・らく吊 適合サイズ一覧表

断熱材被覆銅管規格		適合吊バンドサイズ	断熱材被覆銅管規格		適合吊バンドサイズ
断熱材被覆銅管	保温材厚		断熱材被覆銅管	保温材厚	
6.35×9.52	10×10	50A	15.88×25.4	10×10	80A
6.35×12.7			15.88×28.58		
6.35×15.88		19.05×25.4			
9.52×15.88		19.05×28.58			
9.52×19.05	10×20	65A	22.22×28.58	100A	
12.7×19.05			15.88×50.8		
6.35×9.52		22.22×31.75			
15.88×19.05		22.22×38.1			
12.7×22.22	10×20	80A	28.58×34.92		



直管部 支持例



曲がり・分岐・末端部 支持例

断熱材被覆銅管規格		適合吊バンドサイズ	断熱材被覆銅管規格		適合吊バンドサイズ
断熱材被覆銅管	保温材厚		断熱材被覆銅管	保温材厚	
28.58×38.1	10×10	100A	22.22×38.1	10×20	125A
12.7×22.22			25.4×44.45		
15.88×25.4			28.58×38.1		
19.05×25.4			28.58×44.45		
19.05×28.58	10×20	125A	25.4×28.58×15.88	10×10×10	150A
22.22×28.58			28.58×31.75×19.05		
22.22×31.75			25.4×28.58×19.05		
25.4×31.75			25.4×28.58×19.05		
25.4×34.92	10×20	125A			

※単位: mm
 ※当社推奨の目安表になります
 ※設置状況により、適合吊バンドサイズは異なります

サイズの単位はmmです。

■ ペアスピーディー SG型
■ ペアスピーディー NPF型
■ ペアスピーディー SPF型

納 20211412617
納 20211412817
納 20211412917

▶▶▶ 特長・用途

- 適合管：冷媒管
- 鉄製(電気亜鉛めっき)



SG型

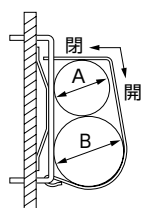

NPF型

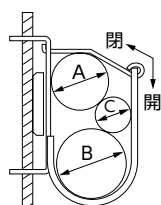

SPF型

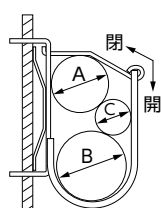

品番	型式			適合サイズ A×B×(C)		入数
	SG型	NPF型	SPF型	保温材厚(mm)	銅管サイズ(mm)	
00A	○	—	—	10×10	φ6.35×φ9.52	100
46A	○	—	—	10×10	φ6.35×φ12.70	150
					φ6.35×φ15.88	
					φ9.52×φ15.88	
					φ9.52×φ19.05	
					φ12.70×φ19.05	
51A	○	—	—	10×10	φ12.70×φ22.22	100
				10×20	φ15.88×φ25.40	
95A	○	○	○	10×10	φ15.88×φ28.58	—
					φ6.35×φ9.52	
					φ19.05×φ25.40	
					φ19.05×φ28.58	
					φ22.22×φ28.58	
				10×20	φ6.35×φ12.70	
					φ6.35×φ15.88	
					φ9.52×φ15.88	
					φ9.52×φ19.05	
					φ12.70×φ19.05	
3470A	○	○	○	10×10	φ15.88×φ19.05	50
				10×20	φ12.70×φ19.05	
				φ15.88×φ50.80		
				φ22.22×φ31.75		
115A	○	○	○	10×10	φ22.22×φ38.10	SG型
				10×20	φ28.58×φ34.92	50
130A	—	○	○	10×10	φ19.05×φ25.40	30
				10×20	φ25.40×φ34.92	
140A	—	○	○	10×20	φ22.22×φ28.58	30
				10×10	φ22.22×φ31.75	
165A	—	○	○	10×20	φ22.22×φ38.10	30
				20×20	φ25.40×φ31.75	
210A	—	○	○	10×10	φ25.40×φ44.45	30
230A	—	○	○	10×10	φ28.58×φ38.10	15
				10×20	φ28.58×φ31.75	

吊バンド

■ シングルスピーディー SG型

納 20211412117

▶▶▶ 特長・用途

- 適合管：冷媒管
- 鉄製(電気亜鉛めっき)



SG型

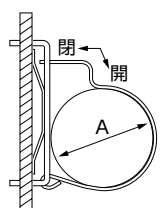

コード No.	品番	型式	適合サイズ A				入数
		SG型	保温材厚(mm)	塩ビ管	保温材厚(mm)	銅管サイズ(mm)	
5924	5A	○	なし	VP-20	10	φ6.35	100
5931	10A	○	なし	VP-25	10	φ12.70	100
5948	15A	○	なし	VP-30	10	φ15.88	100
			10	VP-13			
5955	20A	○	10	VP-20	10	φ25.40	100
					20	φ6.35	
5962	23A	○	なし	VP-40	10	φ28.58	150
5979	25A	○	10	VP-25	10	φ31.75	100
					20	φ12.70	
5986	30A	○	10	VP-30	10	φ38.10	100
					20	φ15.88	
5993	35A	○	なし	VP-50	20	φ19.05	100
6006	40A	○	10	VP-40	20	φ25.40	100
6013	50A	○	10	VP-50	20	φ38.10	50
6020	65A	○	10	VP-65	—	—	50

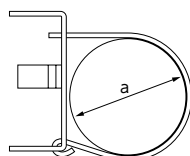
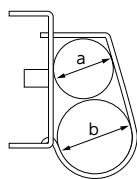

特長・用途

- 適合管：冷媒管
- 鉄製(電気亜鉛めっき)

コードNo.	品番	用途	適合サイズ A	a	b	入数
9883	SB-46		φ9.52×φ15.88	φ30	φ38	150
			φ12.70×φ19.05			
9906	SB-51	ペア被覆銅管 保温材10t	φ15.88×φ25.40	φ35	φ48	100
9920	SB-611		φ19.05×φ28.58	φ38	φ52	100
9937	SB-614		φ19.05×φ38.10	φ40	φ60	100
9913	SB-62		φ19.05×φ50.80	φ40	φ74	150
9845	SB-20	シングル (VP・被覆銅管) 保温材10t	VP20+保温材	φ46	—	50
9852	SB-25		VP25+保温材	φ52	—	100
9869	SB-30		VP30+保温材	φ58	—	50
9876	SB-40		VP40+保温材	φ68	—	100
9890	SB-50		VP50+保温材	φ80	—	100

1ツ穴ターボ羽子板(座金無し)



10110010416

ドブ1ツ穴ターボ羽子板(座金無し)

10110010428

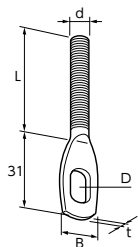

特長・用途

- 吊バンドタン無に接続することで、省スペースの横走り支持が可能です。
- 鉄製(電気亜鉛めっき/溶融亜鉛めっき)

コードNo.	L	d	t×B	D	入数(1袋×数)
0500	50	3/8	3.0×20	11×15	500
1000	100	3/8	3.0×20	11×15	400
1500	150	3/8	3.0×20	11×15	200
2000	200	3/8	3.0×20	11×15	160
2500	250	3/8	3.0×20	11×15	140
3000	300	3/8	3.0×20	11×15	100
0500	50	3/8	3.0×20	11×15	500
1000	100	3/8	3.0×20	11×15	400
1500	150	3/8	3.0×20	11×15	200

ステンレス1ツ穴ターボ羽子板(座金無し)

10110010412

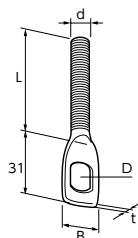

特長・用途

- 吊バンドタン無に接続することで、省スペースの横走り支持が可能です。
- ステンレス製(SUS304)

コードNo.	L	d	t×B	D	入数(1袋×数)
0500	50	3/8	3.0×20	11×15	500
1000	100	3/8	3.0×20	11×15	400
1500	150	3/8	3.0×20	11×15	200

ガス用羽子板ボルト



20210121811

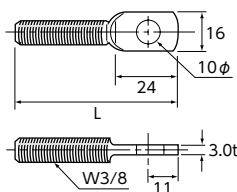

特長・用途

- ガスバンド用ねじ込み足
- 吊バンドタン無に接続することで、省スペースの横走り支持が可能です。
- 鉄製(電気亜鉛めっき)

コードNo.	L	入数(1袋×数)
0364	40	800
0371	50	800
0388	60	800
0395	70	800
0401	80	800
0418	90	800
0425	100	800
0449	150	500
0456	200	400

固定タンバックル外ネジ



10110010501

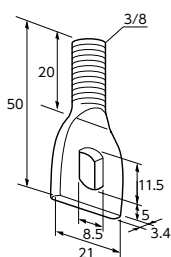

特長・用途

- 吊バンドタン無に接続することで、省スペースの横走り支持が可能です。
- 鉄製(電気亜鉛めっき)

コードNo.	サイズ	入数
0110	3/8	700

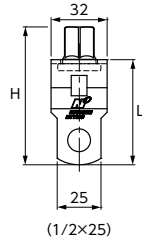
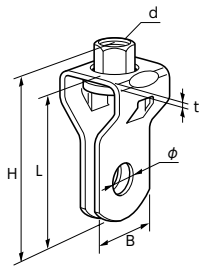

(1/2×25)

タンバックル(W)



10110010504

特長・用途

- 吊りボルトと吊バンドの接続金具
- 鉄製(電気亜鉛めっき)

コードNo.	サイズ	t×B	d	φ	L	H	入数(1袋×数)
3250	3/8×25	1.5×25	3/8	10.5	50	60	500(50×10)
3320	3/8×32	1.5×32	3/8	10.5	50	60	400

ストロングタンバックル(W)



10110010507

特長・用途

- 吊りボルトと吊バンドの接続金具
- 鉄製(電気亜鉛めっき)

コードNo.	サイズ	t×B	d	φ	L	H	入数(1袋×数)
3250	3/8×25	2.0×25	3/8	10.5	50	60	500
4250	1/2×25	2.3×25	1/2	13.0	58	78	250
4320	1/2×32	2.0×32	1/2	12.5	62	80	250
4380	1/2×38	2.3×38	1/2	15.0	80	98	120
4500	1/2×50	2.3×50	1/2	15.0	80	99	100
5500	5/8×50	3.2×50	5/8	19.0	89	105	60

ステンレスタンバックル(W)

10110010505

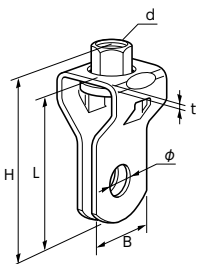

特長・用途

- 吊りボルトと吊バンドの接続金具
- ステンレス製(SUS304)

コードNo.	サイズ	t×B	d	φ	L	H	入数(1袋×数)
3250	3/8×25	1.5×25	3/8	10.5	50	60	500
3320	3/8×32	1.5×32	3/8	10.5	50	60	400
4250	1/2×25	2.3×25	1/2	13.5	58	74	250
4320	1/2×32	2.0×32	1/2	12.5	58	78	250
4380	1/2×38	2.0×38	1/2	15.0	85	97	200
4500	1/2×50	2.0×50	1/2	15.0	85	95	100
5500	5/8×50	3.0×50	5/8	19.0	89	105	60

ドブタンバックル(W)

10110010506

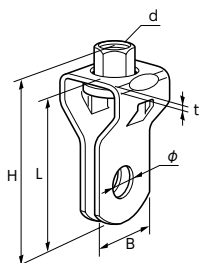

特長・用途

- 吊りボルトと吊バンドの接続金具
- 鉄製(溶融亜鉛めっき)

コードNo.	サイズ	t×B	d	φ	L	入数(1袋×数)
3250	3/8×25	1.5×25	3/8	10.5	50	500
3320	3/8×32	1.5×32	3/8	10.5	50	400
4250	1/2×25	2.0×25	1/2	12.5	60	250
4320	1/2×32	2.0×32	1/2	12.5	62	250
4380	1/2×38	2.3×38	1/2	15.0	80	120
4500	1/2×50	2.3×50	1/2	15.0	80	100
5500	5/8×50	3.2×50	5/8	19.0	89	60

サイズの単位はmmです。

■ タンバックル(M)



10110010508

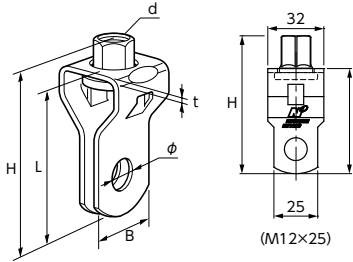

≫≫ 特長・用途

- 吊りボルトと吊バンドの接続金具
- 鉄製(電気亜鉛めっき)

コードNo.	サイズ	t×B	d	φ	L	H	入数(1袋×数)
2250	M10×25	1.6×25	M10	10.5	49	61	500
3320	M10×32	1.6×32	M10	10.5	49	68	400
4250	M12×25	2.3×25	M12	13.0	62	80	250
4320	M12×32	2.3×32	M12	13.0	62	80	250
4380	M12×38	2.3×38	M12	15.0	80	99	150
4500	M12×50	2.3×50	M12	15.0	80	99	100
5500	M16×50	3.2×50	M16	19.0	87	105	60

■ ステンレスタンバックル(M)



10110010515

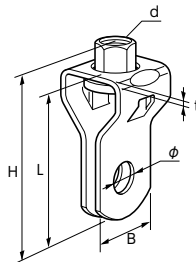

≫≫ 特長・用途

- 吊りボルトと吊バンドの接続金具
- ステンレス製(SUS304)

コードNo.	サイズ	t×B	d	φ	L	H	入数(1袋×数)
3250	M10×25	1.5×25	M10	10.5	50	60	500
3320	M10×32	1.5×32	M10	10.5	50	68	400
4250	M12×25	2.3×25	M12	13.5	60	73	250
4320	M12×32	2.0×32	M12	13.5	58	75	250
4380	M12×38	2.0×38	M12	15.0	85	97	150
4500	M12×50	2.0×50	M12	15.0	85	95	100
5500	M16×50	3.0×50	M16	19.0	89	105	60

■ 三連タンバックル(W)



10110010503

≫≫ 特長・用途

- 管の伸縮を吸収するためのタンバックル
- 鉄製(電気亜鉛めっき)

コードNo.	サイズ	t×B	d	締付ボルトナット	φ×L×W	H	入数(1袋×数)
3250	3/8	1.6×25	3/8	M8×25	6.5×50×23	200	150
4320	1/2	2.3×32	1/2	M10×35	8.3×56×29	235	100

■ 三連タンバックル(M)



10110010512

≫≫ 特長・用途

- 管の伸縮を吸収するためのタンバックル
- 鉄製(電気亜鉛めっき)

コードNo.	サイズ	t×B	d	締付ボルトナット	φ×L×W	H	入数(1袋×数)
3250	M10	1.6×25	M10	M8×25	6.5×50×23	200	150
4320	M12	2.3×32	M12	M10×35	8.3×56×29	225	100

■ ステンレス三連タンバックル(W)

10110010510

≫≫ 特長・用途

- 管の伸縮を吸収するためのタンバックル
- ステンレス製(SUS304)

コードNo.	サイズ	t×B	d	締付ボルトナット	φ×L×W	H	入数(1袋×数)
3250	3/8	1.5×25	3/8	M8×25	6×43×22	170	150
4320	1/2	2.0×32	1/2	M10×35	8×54×27	220	100

■ ステンレス三連タンバックル(M)



10110010511

≫≫ 特長・用途

- 管の伸縮を吸収するためのタンバックル
- ステンレス製(SUS304)

コードNo.	サイズ	t×B	d	締付ボルトナット	φ×L×W	H	入数(1袋×数)
3250	M10	1.5×25	M10	M8×25	6×43×22	170	150
4320	M12	2.0×32	M12	M10×35	8×54×27	220	100

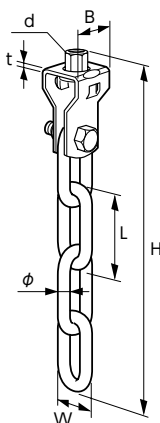

吊金具・ハンガー類

各種形鋼やデッキプレートに、
穴を開けることなく吊りボルトを吊りおろすための金具



吊金具類に使用される主材質

- 鉄製
- ステンレス製(SUS304)

表面処理(鉄製)

- 電気亜鉛めっき
- 溶融亜鉛めっき/高耐食性めっき鋼板/溶融亜鉛めっき鋼板

一般形鋼吊り例

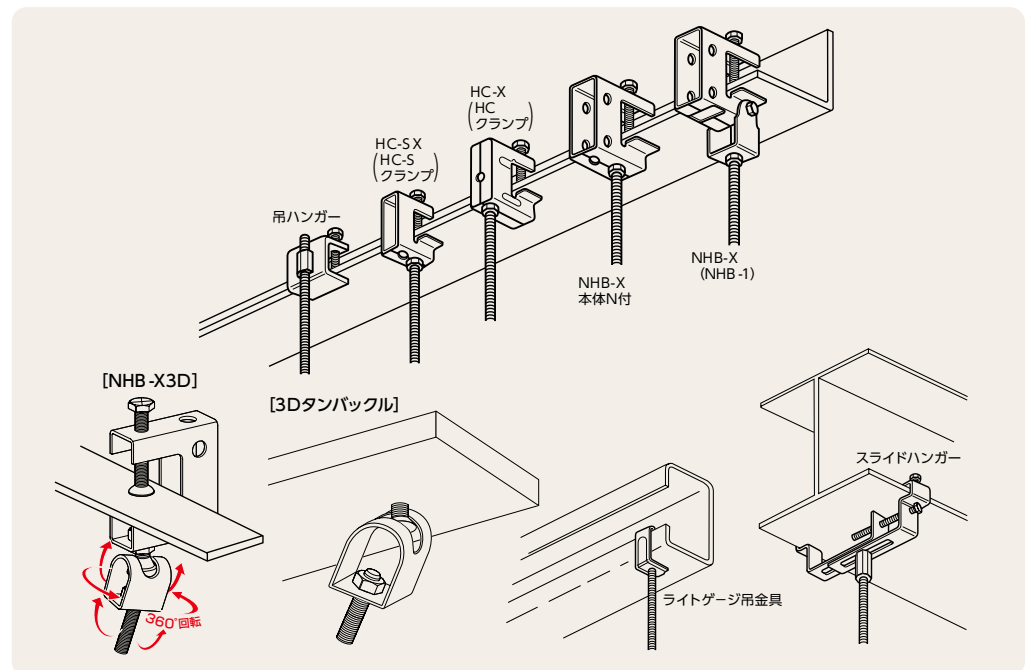

吊金具類 ご使用上の注意

- ① 締付ボルトのトルクは60kgf・cmとしてください。(NP-Xの締付ボルトトルクは、40kgf・cmとしてください)
- ② 振動する場所での使用はできません。
- ③ 取り付ける部分にテーパを有する鋼材(I形鋼等)には使用できません。
- ④ 吊金具が外れる方向への取り付けはできません。

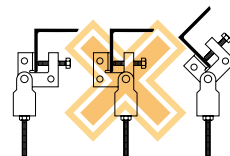

3Dタンバックル 施工上の注意

- ① 3Dタンバックルを使用する場合は、吊金具又は天井インサート、アンカーに取り付け後、Ⓜドライバーでしっかりと締めてください。
- ② NHB-X3D、HC-SX3Dは商品到着時に3Dタンバックルが緩んでいる場合がありますので、必ずⓂドライバーで締め付け作業を行ってから使用してください。

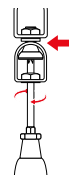

吊金具・ハンガーご使用上の注意

- ① 許容荷重および取り付け方に注意してください。
- ② 吊金具・ハンガー類は、記載されている注意事項を確認の上、ご使用ください。
- ③ NHB-Xは振り子が可動するように設計されており、振り子締結ボルトの緩みに注意し施工してください。
- ④ 吊金具類に取付ける吊りボルトは、お手持ちの六角ナットでゆるみ止めをしてください。
- ⑤ NHB-X補強金具(H形鋼用)のフックボルトをH形鋼にしっかり引っ掛けてください。
- ⑥ デッキハンガー類は、必ずデッキメーカーにあった金具をご使用ください。
- ⑦ ギブデ金具は、軽量物用なので許容荷重を厳守してください。また、中空での偏心取りは、強度バランスが保ちづらい為、使用しないでください。
- ⑧ 防振吊金具は、垂直方向に荷重がかかるように設置してください。また、防振ゴム側への吊ボルト等の取り付けには、緩み止めナット等での締め付けを行い、外れ防止対策をしてください。
- ⑨ フックボルトをH形鋼にしっかり引っ掛けてください。
- ⑩ I形鋼には使用できません。

使用例・許容静荷重(推奨)

NHB-X(ステンレスNHB-1)

-吊り例1-

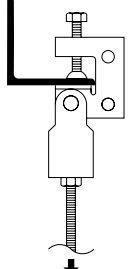

100kgf以下

-吊り例2-

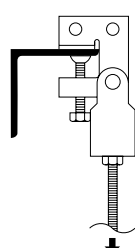

120kgf以下

-吊り例3-

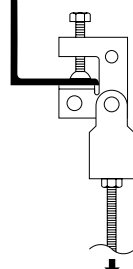

60kgf以下

-吊り例4-

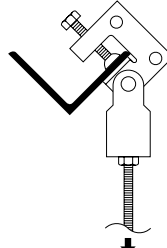

100kgf以下

NP-X

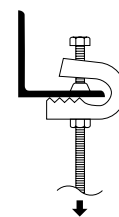

40kgf以下

NHB-X 3D(HC-SX3D)

-吊り例1-

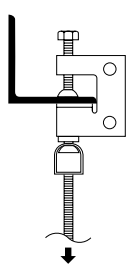

100kgf以下

-吊り例2-

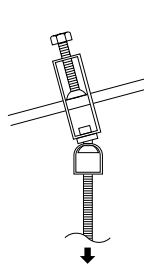

100kgf以下

3Dタンバックル

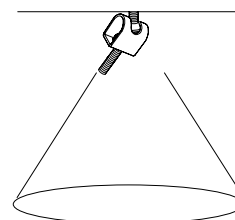

100kgf以下

吊りボルトを片側に最大45°まで振れた円錐状内になります。

HC-X(HCクランプ)

-吊り例1-

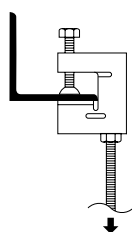

60kgf以下

-吊り例2-

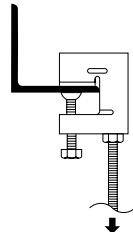

120kgf以下

HC-SX(HC-Sクランプ)

-吊り例1-

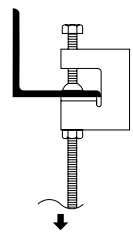

100kgf以下

-吊り例2-

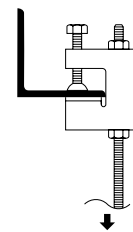

60kgf以下

-吊り例3-

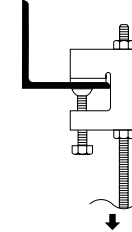

120kgf以下

NHB-X本体N付(ステンレスNHB-1本体)

-吊り例1-

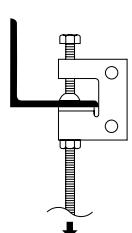

100kgf以下

-吊り例2-

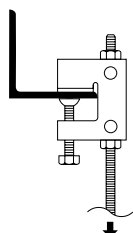

120kgf以下

吊ハンガー

-吊り例1-

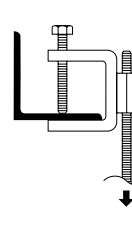

100kgf以下

-吊り例2-

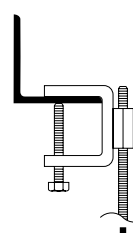

200kgf以下

ライトゲージ吊金具

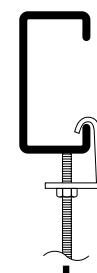

50kgf以下

※ナットでロックしてご使用ください

ストロング吊金具 Xシリーズ

Function

1. 安全機能向上



平座

回転式
平座ボルトにより
保持力をUP。



従来品
締め付け面が小さい為、
保持力等が不安定

保持力
3割~5割
UP!

Xシリーズ
保持力、安全性を実現

ここが
違う

更に安全
機能を充実
させました。



2. 優れた機能



締め付け施工
いろいろ

様々な工具で
締め付け施工が可能に
なりました。

① ドライバー等



② ソケット等



③ スパナ等



自由な角度・向きに
吊りボルトを
吊りおろせます。

3D



3. 耐震設計推奨仕様 (建築設備耐震設計・施工指針2014年版)





各種形鋼用の耐震設計推奨仕様
補強金具をご用意しています。

4. 高強度仕様



耐荷重
500kgf

NHB-GJ





5. H鋼ハンガー (HC-SX+フリーチャンネル)



フリーチャンネル (ND-1・2)



フリーチャンネル (ND-1・2)



HC-SXとフリーチャンネルを組合せすることで
H鋼から吊ボルトを吊りおろせます。

サイズの単位はmmです。

NHB-X

10120144301

ドブNHB-X

10120144307

特長・用途

- 形鋼から吊りボルトを吊りおろす金具
- 鉄製(電気亜鉛めっき/溶融亜鉛めっき)

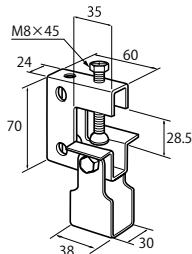

コードNo.	表面処理	サイズ(適合吊りボルト)	適合フランジ厚	入数(1袋×数)
1010	電気亜鉛めっき	W3/8	3~27	50
1030	電気亜鉛めっき	W1/2	3~27	50
0010	溶融亜鉛めっき	W3/8	3~27	50

NHB-X 本体N付

10120144322

ドブNHB-X 本体N付

10120144324

特長・用途

- 形鋼から吊りボルトを吊りおろす固定タイプの金具
- 鉄製(電気亜鉛めっき/溶融亜鉛めっき)

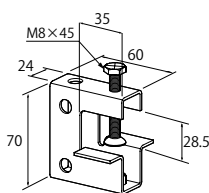

コードNo.	表面処理	サイズ(適合吊りボルト)	適合フランジ厚	入数(1袋×数)
0110	電気亜鉛めっき	W3/8	3~27	50
0010	溶融亜鉛めっき	W3/8	3~27	50

HC-SX

10120144302

ドブHC-SX

10120144308

特長・用途

- 形鋼から吊りボルトを吊りおろす軽量タイプの固定金具
- 鉄製(電気亜鉛めっき/溶融亜鉛めっき)

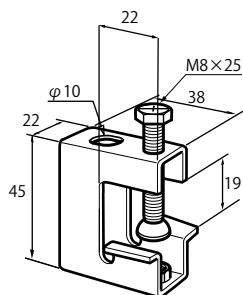

コードNo.	表面処理	サイズ(適合吊りボルト)	適合フランジ厚	入数(1袋×数)
1020	電気亜鉛めっき	W3/8	3~18	200
0020	溶融亜鉛めっき	W3/8	3~18	200

NHB-X 3D

10120144321

ドブNHB-X 3D

10120144323

特長・用途

- 形鋼から吊りボルトを吊りおろす金具
- 自由な角度・向きで吊りボルトをおろせます。
- 鉄製(電気亜鉛めっき/溶融亜鉛めっき)

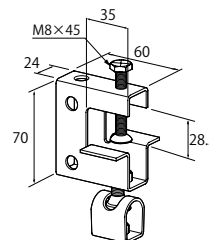

コードNo.	表面処理	サイズ(適合吊りボルト)	適合フランジ厚	入数(1袋×数)
1010	電気亜鉛めっき	W3/8	3~27	50
0010	溶融亜鉛めっき	W3/8	3~27	50

HC-X

10120144302

特長・用途

- 形鋼から吊りボルトを吊りおろす固定金具
- ナットスライド式
- 鉄製(電気亜鉛めっき)

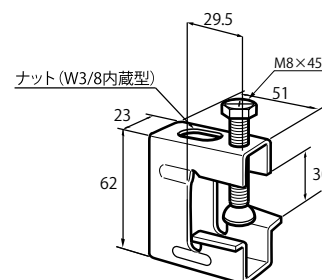

コードNo.	サイズ(適合吊りボルト)	適合フランジ厚	入数(1袋×数)
1010	W3/8	3~29	100

HC-SX 3D

10120144303

ドブHC-SX 3D

10120144309

特長・用途

- 形鋼から吊りボルトを吊りおろす金具
- 自由な角度・向きで吊りボルトをおろせます。
- 鉄製(電気亜鉛めっき/溶融亜鉛めっき)

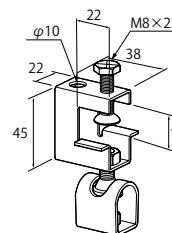

コードNo.	表面処理	サイズ(適合吊りボルト)	適合フランジ厚	入数(1袋×数)
1010	電気亜鉛めっき	W3/8	3~18	125
0010	溶融亜鉛めっき	W3/8	3~18	125

吊金具用 補強金具対応一覧表

商品名	めっき処理	形状	対応補強金具			
			等辺山形鋼用	溝形鋼用	リップ溝形鋼	H形鋼用
NHB-X W3/8	電気亜鉛めっき	振り子付	NHLC-OO / LC-OO			NHJ-OOOO
NHB-X 3D W3/8			NHLC-OO / LC-OO			
NHB-X W1/2		振り子無	NHLC-00N / LC-00			NHH
NHB-X 本体N付			NHLC-00N / LC-00			
ドブNHB-X	熔融亜鉛めっき	振り子付	DLC-OO			ドブNHJ-OOOO
ドブNHB-X 3D		振り子無	DLC-OO			ドブNHH
ドブNHB-X 本体N付			DLC-OO			
HC-SX	電気亜鉛めっき	振り子無	LC-OO	—		—
HC-X			LC-OO			
HC-SX 3D		3Dタンバックル付	LC-OO	—		
ドブHC-SX	熔融亜鉛めっき	振り子無	DLC-OO			
ドブHC-SX 3D		3Dタンバックル付	DLC-OO			
ステンレスNHB-1 W3/8	ステンレス	振り子付	SLC-OO			
ステンレスNHB-1 W1/2			SLC-OO			
ステンレスNHB-1 本体		振り子無	SLC-OO			
ステンレスHCクランプ			SLC-OO			
ステンレスHC-Sクランプ			SLC-OO			

- NHLC, NHJ, NHH
吊金具を形鋼に設置後にも取付けできる後付けタイプの補強金具です。
- LC, DLC, SLC
吊金具と補強金具を組み合わせる先付けタイプの補強金具です。

NHB-X 補強金具 (等辺山形鋼・溝形鋼用)

NHLC

10120144314



特長・用途

- 等辺山形鋼・溝形鋼用
- ※印はリップ溝形鋼にも使用できます。
- 鉄製 (電気亜鉛めっき)
- 対応吊金具: NHB-X, NHB-X 3D

適合形鋼

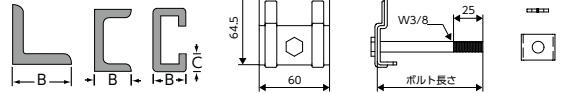

コード No.	品名	ボルト長さ	B	C	入数 (1袋×数)
1040	NHLC-40	90	40	×	100 (5×20)
1050	NHLC-50※	95	50	25以下	100 (5×20)
1060	NHLC-65※	110	65		80 (5×16)
1070	NHLC-75※	120	75		80 (5×16)

注意

- 補強金具を形鋼にしっかり引っ掛けてください。
- サイズによって形状が異なります。詳しくはお問い合わせください。
- 吊金具本体は付属しません。
- 補強金具は抜け防止用であり、強度を上げるためのものではありません。

※補強金具に吊金具を取付けた施工例です。

NHLC-N

10120144315



特長・用途

- 等辺山形鋼・溝形鋼用
- ※印はリップ溝形鋼にも使用できます。
- 鉄製 (電気亜鉛めっき)
- 対応吊金具: NHB-X 本体N付

適合形鋼

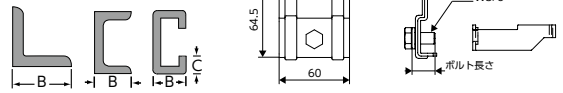

コードNo.	品名	ボルト長さ	B	C	入数 (1袋×数)
1040	NHLC-40N	20	40	×	60 (5×12)
1050	NHLC-50N※	25	50	25以下	60 (5×12)
1060	NHLC-65N※	35	65		60 (5×12)
1070	NHLC-75N※	45	75		60 (5×12)

注意

- 補強金具を形鋼にしっかり引っ掛けてください。
- サイズによって形状が異なります。詳しくはお問い合わせください。
- 吊金具本体は付属しません。
- 補強金具は抜け防止用であり、強度を上げるためのものではありません。

※補強金具に吊金具を取付けた施工例です。

サイズの単位はmmです。

NHB-X 補強金具 (H形鋼用)

NHJ

10120144311

ドブNHJ

10120144312

※補強金具に吊金具を取付けた施工例です。

特長・用途

- H形鋼用
- 鉄製 (電気亜鉛めっき / 溶融亜鉛めっき)
- 対応吊金具 : NHB-X、NHB-X 3D

適合形鋼

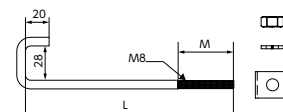

コードNo.	品名	L	M	B	適合フランジ厚(t)	入数(1袋×数)
1110	NHJ-1012	170	45	100~125	7~26	100(5×20)
1120	NHJ-1520	245	70	150~200		100(5×20)
1130	NHJ-2530	355	80	250~300		50(5×10)
0110	ドブNHJ-1012	170	45	100~125		100(5×20)
0120	ドブNHJ-1520	245	70	150~200		100(5×20)
0130	ドブNHJ-2530	355	80	250~300		50(5×10)

注意

- フックボルトをH形鋼にしっかり引っ掛けてください。
- I形鋼には使用できません。 ■ 吊金具本体は付属しません。
- 補強金具は抜け防止用であり、強度を上げるためのものではありません。

10120144313

NHH

ドブNHH

10120144313

※補強金具に吊金具を取付けた施工例です。

特長・用途

- H形鋼用
- 鉄製 (電気亜鉛めっき / 溶融亜鉛めっき)
- 対応吊金具 : NHB-X 本体N付

適合形鋼

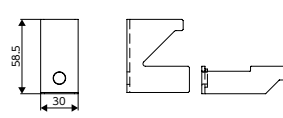

コードNo.	品名	取付可能全ねじ	適合フランジ厚(t)	入数(1袋×数)
1010	NHH	3/8	9~26	60(5×12)
1020	ドブNHH	3/8		60(5×12)

注意

- 補強金具をH形鋼にしっかり引っ掛けてください。
- I形鋼には使用できません。 ■ 全ねじは別売です。 ■ 吊金具本体は付属しません。
- 補強金具は抜け防止用であり、強度を上げるためのものではありません。

高強度吊金具NHB-GJ

NHB-GJ

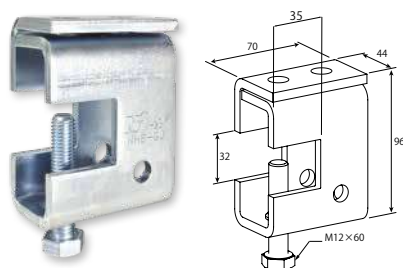
10120144601

特長・用途

- 形鋼から吊りボルトを吊りおろす固定金具
- 鉄製 (電気亜鉛めっき)
- 耐荷重500kgfまで使用可

コードNo.	サイズ(適合吊りボルト)	適合フランジ厚	入数(1袋×数)
1010	W3/8・W1/2	5~30	25

注意

- 構造体の耐荷重を確認してから設置してください。

NHB-GJ用 補強金具 (H形鋼用)

GJH



10120144611

※補強金具に吊金具を取付けた施工例です。

特長・用途

- H形鋼用
- 鉄製 (電気亜鉛めっき)

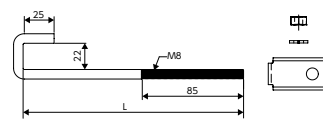
適合形鋼



コードNo.	品名	L	B	適合フランジ厚	入数(1袋×数)
1110	GJH-9125	185	90~125	7~20	150(5×30)
1120	GJH-1520	260	150~200		125(5×25)
1130	GJH-2530	360	250~300		50(5×10)

注意

- フックボルトをH形鋼にしっかり引っ掛けてください。
- I形鋼には使用できません。 ■ 吊金具本体は付属しません。
- 補強金具は抜け防止用であり、強度を上げるためのものではありません。

吊金具補強金具(ユニクロ)LC / (ドブ)DLC



10120144316



例：リップ溝形鋼+
NHB-X+LC-50



例：溝形鋼+
HC-SX+LC-50

▶▶▶ 特長・用途

- 等辺山形鋼・溝形鋼用
- ※印はリップ溝形鋼にも使用できます。
- 鉄製(電気亜鉛めっき/溶融亜鉛めっき)

■ 適合形鋼

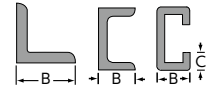

コードNo.	表面処理	品名	B	C	入数(1袋×数)
1040	電気亜鉛めっき	LC-40	40	×	150(10×15)
1050		LC-50 ※	50	25以下	
1060		LC-65 ※	65		
1070		LC-75 ※	75		
2040	溶融亜鉛めっき	DLC-40	40	×	150(10×15)
2050		DLC-50 ※	50	25以下	
2060		DLC-65 ※	65		
2070		DLC-75 ※	75		

■ 対応補強金具一覧

商品名	形鋼		
	等辺山形鋼用	溝形鋼	リップ溝形鋼
NHB-Xシリーズ	○	○	○
HC-X	○	○	○
HC-SXシリーズ	○	○	×

⚠ 注意

- 補強金具を形鋼にしっかり引っ掛けてください。
- HC-SXはリップ溝形鋼に使用できません。
- 吊金具は付属しません。
- 補強金具は抜け防止用であり、強度を上げるためのものではありません。

※補強金具に吊金具を取付けた施工例です。

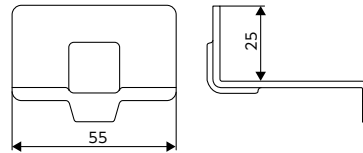

吊金具補強金具(ステンレス)SLC

10120144316



例：リップ溝形鋼+
ステンレスHCクランプ+SLC-50



例：溝形鋼+
ステンレスNHB-1+SLC-50

▶▶▶ 特長・用途

- 等辺山形鋼・溝形鋼用
- ※印はリップ溝形鋼にも使用できます。
- ステンレス製(SUS304)

■ 適合形鋼

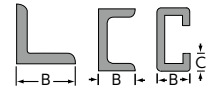

コードNo.	品名	B	C	入数(1袋×数)
3040	SLC-40	40	×	150(10×15)
3050	SLC-50 ※	50	25以下	150(10×15)
3060	SLC-65 ※	65		100(10×10)
3070	SLC-75 ※	75		100(10×10)

■ 対応補強金具一覧

商品名	形鋼		
	等辺山形鋼用	溝形鋼	リップ溝形鋼
ステンレスNHB-1	○	○	○
ステンレスHCクランプ	○	○	○
ステンレスHC-S	○	○	×

⚠ 注意

- 補強金具を形鋼にしっかり引っ掛けてください。
- ステンレスHCクランプはリップ溝形鋼に使用できません。
- 吊金具は付属しません。
- 補強金具は抜け防止用であり、強度を上げるためのものではありません。

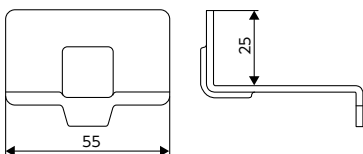

※補強金具に吊金具を取付けた施工例です。

サイズの単位はmmです。

■ アングル用吊金具LH



10120144102



▶▶▶ 特長・用途

- 等辺山形鋼(アングル)用
- 鉄製(電気亜鉛めっき)
- 許容静荷重 150kgf以下

■ 適合形鋼



コードNo.	サイズ	適合形鋼サイズ	L	H	入数
0050	L50	L50×50	76	50	100
0060	L65	L65×65	91	65	90
0070	L75	L75×75	103	75	70

※吊ボルトは垂直に吊り下げてください。
 ※吊ボルトはナットから3山以上できるようにしてください。
 ※ボルト類・ナット・ワッシャーは必要に応じ手配願います。

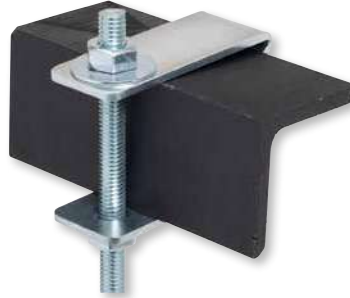
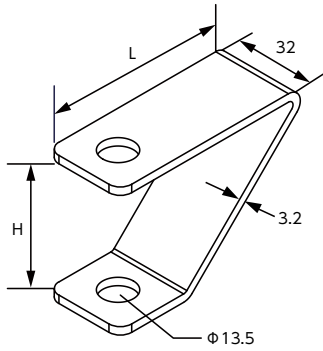

吊金具

■ チャンネル用吊金具CH



10120144102



▶▶▶ 特長・用途

- 溝形鋼(チャンネル)用
- 鉄製(電気亜鉛めっき)
- 許容静荷重 250kgf以下

■ 適合形鋼



コードNo.	サイズ	適合形鋼サイズ	L	H	入数
1070	C75	C75×40	67	76	100
1100	C100	C100×50	77	101	80
1120	C125	C125×65	92	126	60
1150	C150	C150×75	102	151	60

※吊ボルトは垂直に吊り下げてください。
 ※吊ボルトはナットから3山以上できるようにしてください。
 ※ボルト類・ナット・ワッシャーは必要に応じ手配願います。

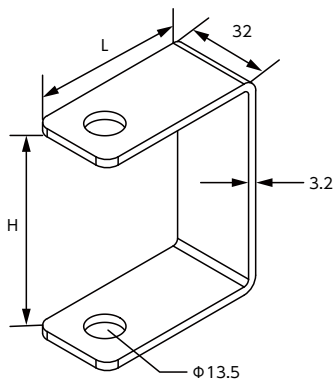

スライドハンガー



10120144101



特長・用途

- H形鋼から吊りボルトを吊りおろす固定タイプの金具
- 鉄製(電気垂鉛めっき)

コードNo.	品番	適合フランジ幅	板厚×板幅	L	W	許容荷重	入数(1袋×数)
0010	NSH1012	100・125	6×25	77	20	350kg	60
0020	NSH1520	150・200	6×25	97	30	320kg	50
0030	NSH2530	250・300	6×32	190	30	300kg	25

※NSH1012をフランジ幅125で使用する場合は部品の分解が必要です。
 ※NSH1512をフランジ幅175・200で使用する場合は部品の分解が必要です。
 ※NSH2530をフランジ幅250・300で使用する場合は部品の分解が必要です。

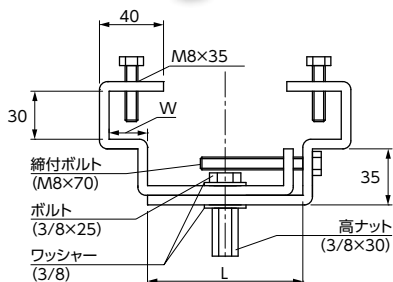

ステンレスNHB-1

10120144109

特長・用途

- 形鋼から吊りボルトを吊りおろす金具
- ステンレス製(SUS304)

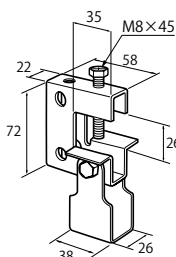

コードNo.	サイズ(適合吊りボルト)	適合フランジ厚	入数(1袋×数)
0100	W3/8	3~25	50
0160	W1/2	3~25	50

ステンレスHCクランプ

10120144111

特長・用途

- 形鋼から吊りボルトを吊りおろす固定金具
- ナットスライド式
- ステンレス製(SUS304)

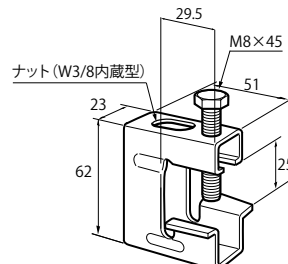

コードNo.	サイズ(適合吊りボルト)	適合フランジ厚	入数(1袋×数)
0100	W3/8	3~24	100

ステンレスHC-Sクランプ

10120144111

特長・用途

- 形鋼から吊りボルトを吊りおろす軽量タイプの固定金具
- ステンレス製(SUS304)

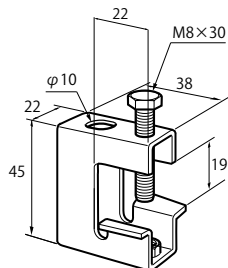

コードNo.	サイズ(適合吊りボルト)	適合フランジ厚	入数(1袋×数)
0050	W3/8	3~18	200

ステンレスNHB-1本体

10120144109

特長・用途

- 形鋼から吊りボルトを吊りおろす金具
- ステンレス製(SUS304)

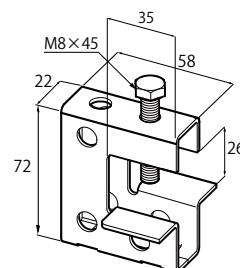

コードNo.	サイズ(適合吊りボルト)	適合フランジ厚	入数(1袋×数)
0010	W3/8	3~25	50

サイズの単位はmmです。

NP-X(ナット付) 10120144116

特長・用途

- 形鋼用吊金具
- ナット付
- 鉄製(有色クロメート)

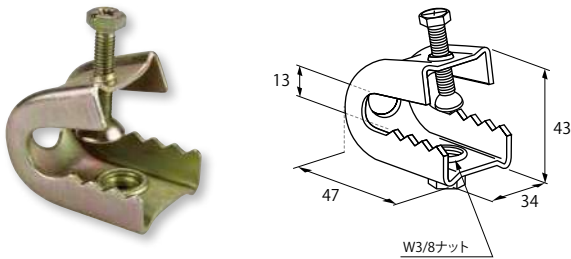

コードNo.	サイズ(適合吊りボルト)	適合フランジ厚	小箱×数
0010	W3/8	3~10	20×10

NP-X(ナット無) 10120144116

特長・用途

- 形鋼用吊金具
- ナット無し
- 鉄製(有色クロメート)

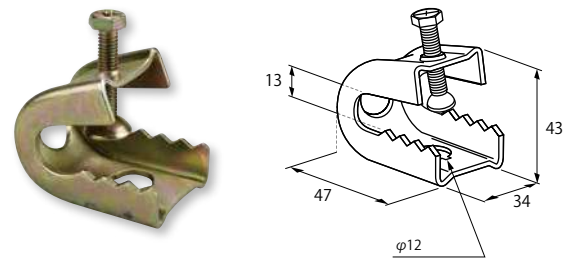

コードNo.	サイズ(適合吊りボルト)	適合フランジ厚	小箱×数
0020	W3/8	3~10	20×10

3Dタンバックル 10120010532

特長・用途

- 天井や吊金具から吊りボルトを吊りおろす金具
- 自由な角度・向きで吊りボルトをおろせます。
- 鉄製(電気亜鉛めっき)

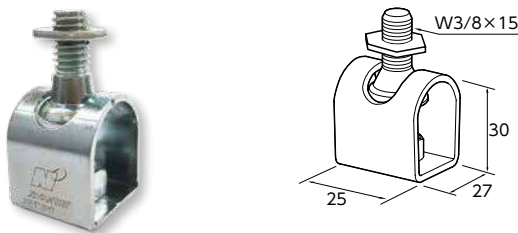

コードNo.	サイズ(適合吊りボルト)	入数(1袋×数)
3250	W3/8	350(10×35)

ドブ3Dタンバックル 10120010533

特長・用途

- 天井や吊金具から吊りボルトを吊りおろす金具
- 自由な角度・向きで吊りボルトをおろせます。
- 鉄製(溶融亜鉛めっき)

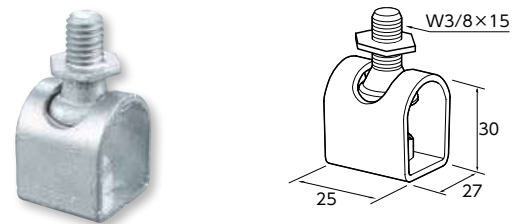

コードNo.	サイズ(適合吊りボルト)	入数(1袋×数)
3250	W3/8	350(10×35)

吊ハンガー 10120144104

特長・用途

- 形鋼から吊りボルトを吊りおろす固定タイプの金具
- 鉄製(電気亜鉛めっき)

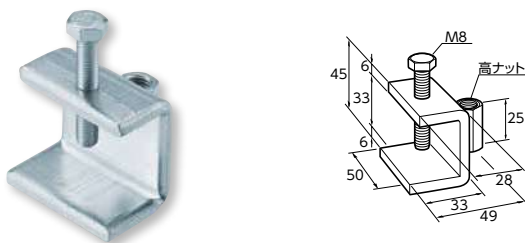

コードNo.	サイズ(適合吊りボルト)	入数(1袋×数)
0100	W3/8	120
0160	W1/2	120

ライトゲージ吊金具 10120144115

特長・用途

- 軽量形鋼(リップ溝形鋼)から吊りボルトを吊りおろす金具
- ねじ部(ナット仕様)・有色クロメート
- 取り付ける吊ボルトは、六角ナットでゆるみ止めをしてください。ゆるみ、落下の恐れがあります。

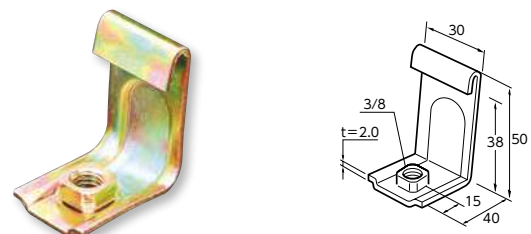

コードNo.	サイズ(適合吊りボルト)	表面処理(鉄製)
0110	W3/8	有色クロメート

NDK-T38

納 10120200502

吊金具

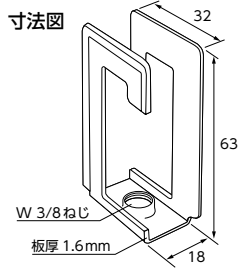

特長・用途

■ 軽みぞ形鋼から吊りボルトを吊りおろす金具 ■ 高耐食めっき鋼板

コードNo.	品名	サイズ(適合吊りボルト)	許容静荷重(kgf)	入数
0010	NDK-T38	W3/8	60	200

使用方法

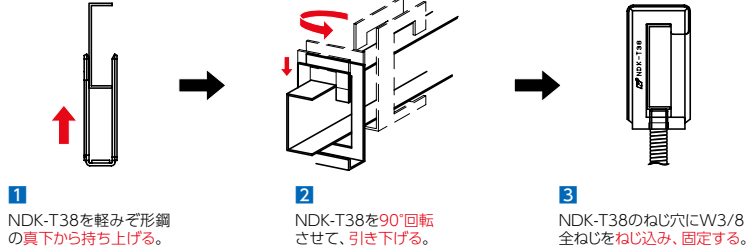

ザビデ金具

納 10120144115

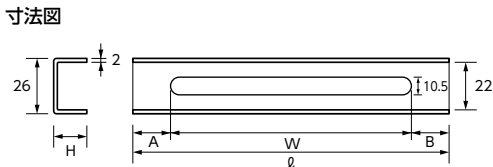

特長・用途

■ 天井インサートから吊りボルトの偏心取り金具 ■ 鉄製(電気亜鉛めっき)

コードNo.	サイズ	H	φ	W	A	B	入数
0010	S	15	90	80	5	5	—
0020	M	25	80	60	10	10	—
0030	L	25	130	110	10	10	—

注意

■ 中空での偏心取りにつきましては、強度バランスが保ちづらいため、使用しないでください。
■ 軽量用ですのでご注意ください(偏心時の荷重45kgf以下)。

使用方法

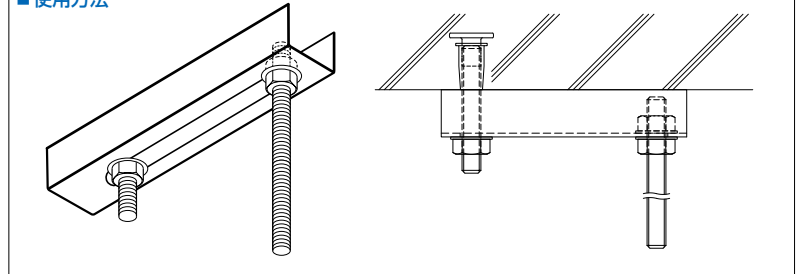

QTハンガー

納 10120144501

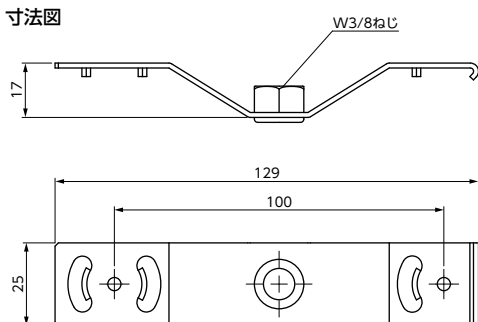

特長・用途

■ H社ガス式鉚打ち機に対応した軽量物用吊金具 ■ コンクリート打設・硬化後のデッキプレートスラブ用
■ 吊荷重は、30kgf以下とさせていただきます ■ 鉄製(電気亜鉛めっき)

コードNo.	型番	サイズ(適合ボルト)	入数
0100	QTWH	W3/8	200

注意

■ コンクリート打設前のデッキプレートや、デッキプレートの中空部には使用しないでください。
■ コンクリート面には、直接取り付けしないでください。
■ 鉚打ち後、強度が得られていることを確認してください。
■ スラブ状況や鉚の打ち込み状況により強度が異なります。
■ ガス式鉚打ち機の取り扱い、メーカーの取扱説明書に従ってください。

使用例

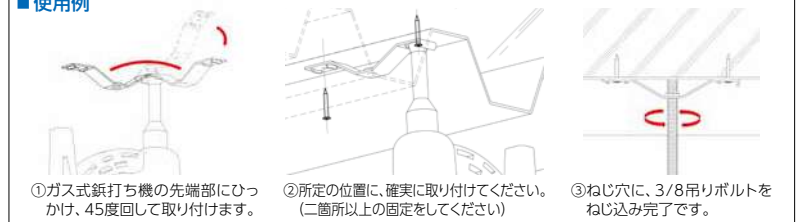

サイズの単位はmmです。

ステンめっきALCハンガー



20211441411

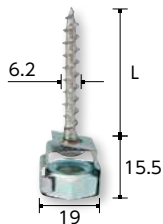

特長・用途

■ 気泡コンクリート用 ■ 下穴不用の簡単施工で確実に取付けできます。

コードNo.	品番	L	十字ビット	推奨使用工具	最大引張強度 N(kgf)	入数
0694	6.3×43N	43	No.2	回転専用 毎分500回転以下	1373(140)	100
0700	6.3×73N	73	No.2	回転専用 毎分500回転以下	2157(220)	100

コンクリートハンガー



20211441411

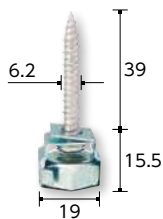

特長・用途

■ コンクリート・ブロック用

コードNo.	品番	下穴	十字ビット	推奨使用工具	最大引張強度 N(kgf)	入数
0717	6.2×39N	φ5.5	No.3	回転専用 500ワット以上の強力型	3923(400)	100

チャンネルハンガー



20211441411

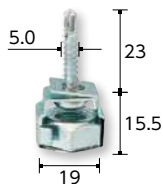

特長・用途

■ 鉄板用 ■ 下穴不用の簡単施工で確実に取付けできます。

コードNo.	品番	適用板厚	十字ビット	推奨使用工具	入数
0526	5.0×23N	0.8~3.2	No.2	回転専用 毎分2,500回転以下	150

鋼板厚	最大引張強度 N(kgf)
1.6	3825(390)
2.3	3923(400)
3.2	3923(400)

ウッドハンガー



20211441411

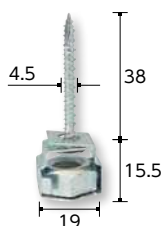

特長・用途

■ 木材用 ■ 下穴不用の簡単施工で確実に取付けできます。

コードNo.	品番	十字ビット	推奨使用工具	最大引張強度 N(kgf)	入数
0663	4.5×38N	No.2	回転専用 毎分500回転以下	2452(250)	125

ステンレスウッドハンガー



20211441411

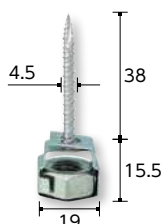

特長・用途

■ 木材用 ■ 下穴不用の簡単施工で確実に取付けできます。

コードNo.	品番	十字ビット	推奨使用工具	最大引張強度 N(kgf)	入数
0687	4.5×38N	No.2	回転専用 毎分500回転以下	2452(250)	125



各(フラット・合成)デッキ用吊金具適合表

■フラットデッキタイプ

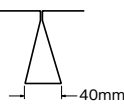
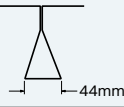
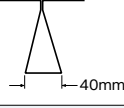
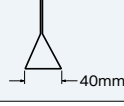
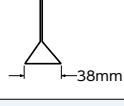
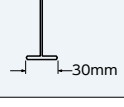
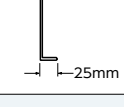
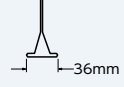
※ご使用の際は、デッキ名称・デッキメーカーをご確認ください。

デッキおよびメーカー名	デッキ断面	適合吊金具	掲載ページ
Fデッキ JFE日建板(株)製		F-N型	P053
Nデッキ JFE建材(株)製		F-N型	P053
雪印Fデッキ 北海鋼機(株)製		F-N型	P053
SFデッキ 日鐵住金建材(株)製		H-SF型	P053
ハイデッキ(75タイプ) JFE建材(株)製		H-SF型	P053
アイデッキ 東邦シートフレーム(株)製		I-U型	P053
Lデッキ 関包スチール(株)製		L型	P053
スーパーUデッキ 植木フォーミング(株)製		I-U型	P053

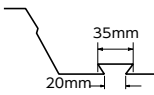
■合成スラブ用デッキタイプ

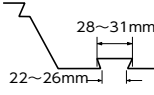
デッキおよびメーカー名	デッキ断面	適合吊金具	掲載ページ
スーパーEデッキ (EZ50-600、EZ75-600) 日鐵住金建材(株)製		マジックハンガーE	P051
		マジックハンガー1	P051
		SEハンガー	P051
		E2	P053
		E3	P053
QLデッキ (QL99-50、QL99-75) JFE建材(株)製		マジックハンガーK	P052
		QL-B型	P053
Cデッキ (C50、C75) 日本鋼管ライトスチール(株)製		マジックハンガーC	P052
		C1型	P053
USデッキ (US50、US75) 植木フォーミング(株)製	デッキ谷部のアリ溝に 使用してください。	マジックハンガーU	P052

サイズの単位はmmです。

マジックハンガー-E

20210305010



特長・用途

- スーパーEデッキ (EZ50-600, EZ75-600)用吊金具
- 鉄製 (亜鉛めっき鋼板)

コードNo.	サイズ	入数
9940	W3/8	500

取付方法

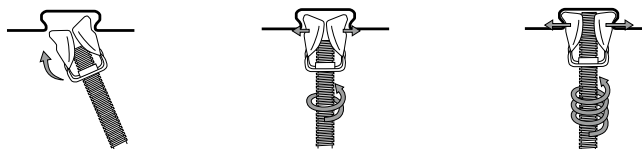

- ①マジックハンガー-Eに吊りボルトを取付け、アリ溝にあわせてください。
- ②軽く締め付けてボルトの位置を確認してください。
- ③位置の確認後、電動インパクトドライバ等で、ボルトの先端がデッキに当たるまで締付けてください。
(注) 溝幅によってデッキに当たらない場合もあります。



注意

- デッキ接続部には使用しないでください。
- 垂直吊り専用。斜め吊りはできません。
- 許容設計荷重50kg以下。

吊金具

マジックハンガー-1

20210305010



特長・用途

- スーパーEデッキ (EZ50-600, EZ75-600)用吊金具
- 用途に合わせ、3色の選定が可能です。
- 鉄製 (電気亜鉛めっき・有色クロメート)

コードNo.			適合	入数	
赤	青	黄	吊りボルト	小箱	大箱
9940	9957	9971	W3/8	50	500

取付方法

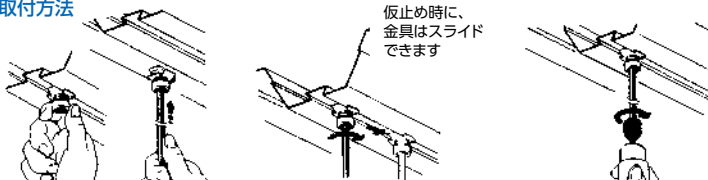

- ①吊りボルトを金具に先付するか、又は、手でデッキ溝に押し上げます。
- ②吊りボルトを右に90°回すと仮止されます。(カチッと音がします。)
- ③吊りボルトの先端がデッキに当たるまで、締付工具などで締付固定してください。



注意

- デッキ接続部には使用しないでください。
- 垂直吊り専用。斜め吊りはできません。
- 許容設計荷重100kg以下。

SEハンガー

20210302110

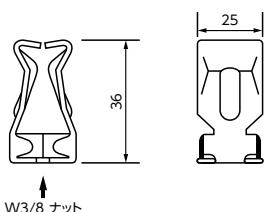

↑
W3/8 ナット

特長・用途

- スーパーEデッキ用吊金具
- 鉄製 (電気亜鉛めっき)

コードNo.	サイズ	入数
9986	W3/8	500

取付方法

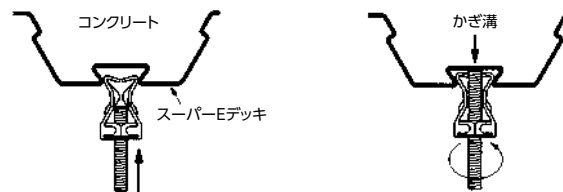

- ①SEハンガーをかぎ溝にさし込みます。
- ②吊りボルトがかぎ溝に当たるまで回転させ工具で締め付け固定します。



注意

- デッキ接続部には使用しないでください。
- 垂直吊り専用。斜め吊りはできません。
- 許容設計荷重100kg/本以下。

マジックハンガーK

20210305010

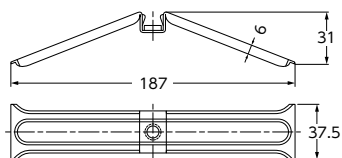

特長・用途

- QLデッキ (QL99-50、QL99-75)用吊金具
- 鉄製 (亜鉛めっき鋼板)

コードNo.	サイズ	入数	
		小箱	大箱
9995	W3/8	50	200

取付方法

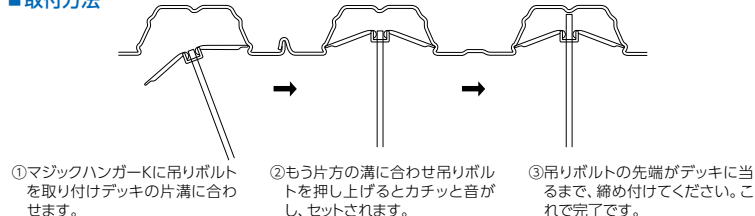

- 注意**
- デッキ接続部には使用しないでください。
 - 垂直吊り専用。斜め吊りはできません。
 - 許容設計荷重50kgf以下。

マジックハンガーC

20210305011



特長・用途

- Cデッキ (C50、C75)用吊金具
- 鉄製 (亜鉛めっき鋼板)

コードNo.	サイズ	入数	
		小箱	大箱
0007	W3/8	50	400

取付方法



- 注意**
- デッキ接続部には使用しないでください。
 - 垂直吊り専用。斜め吊りはできません。
 - 許容設計荷重50kgf以下。

マジックハンガーU

20210305011



特長・用途

- USデッキ (US50、US75)用吊金具
- 鉄製 (亜鉛めっき鋼板)

コードNo.	サイズ	入数	
		小箱	大箱
0014	W3/8	50	500

取付方法

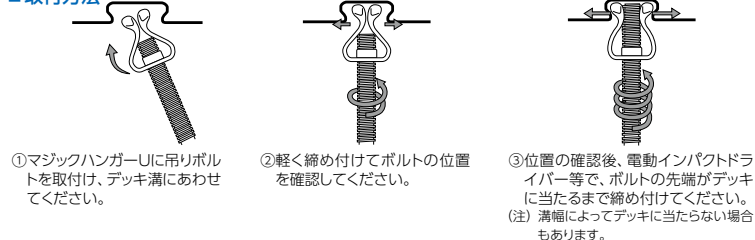

- 注意**
- デッキ接続部には使用しないでください。
 - 垂直吊り専用。斜め吊りはできません。
 - 許容設計荷重50kgf以下。

サイズの単位はmmです。

KS天井吊金具(フラットデッキ用)

納 20211441011

F-N型

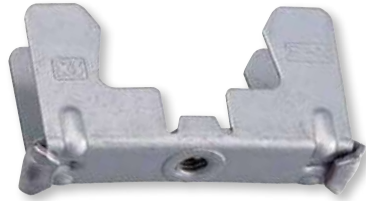

コードNo.	入数	JFE建材(株)/Fデッキ用 JFE建材(株)/Nデッキ用
0551	100個	

I-U型

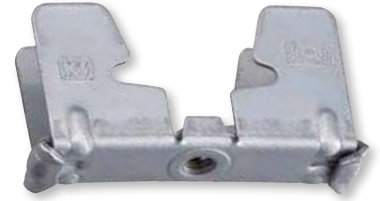

コードNo.	入数	東邦シートフレーム(株)/アイデッキ用 植木フォーミング(株)/Uデッキ用
0575	100個	

H-SF型



コードNo.	入数	JFE鋼板(株)/ハイデッキ用
0568	100個	

L型



コードNo.	入数	関包スチール(株)/Lデッキ用
0582	100個	

吊金具

■フラットデッキ用

F-N、H-SF、I-U、L型 許容荷重：980N

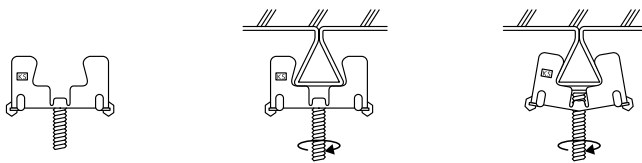

①吊りボルトを開き止めに当たるまで、軽くねじ込んでください。(締めすぎないこと)

②デッキのリップに吊金具をあてがいパチンと音がするまで押しつけてます。

③吊りボルトを締めて、吊金具のアゴをデッキにしっかり固定して完了。

▶▶▶特長・用途

- 独自の一体構造なので、作業性は抜群です。
- 取付はワンタッチ押込み、吊りボルト(W3/8)をねじ込むだけ。
- 仮止めでき、取付け位置の移動も簡単です。
- デッキに穴開け不要、高所作業がなく工期が短縮できます。
- コンクリート打設に関係なくいつでも取付可能です。

⚠注意

- 必ずデッキメーカーにあった金具をご使用ください。
- 吊りボルト(W3/8)の締め付けトルクは80~100kgf-cmです。
- 取り付け後、吊りボルトを曲げるなど金具を変形させるような使い方はしないでください。

KS天井吊金具(合成スラブデッキ用)

納 20211441011

QL-B型

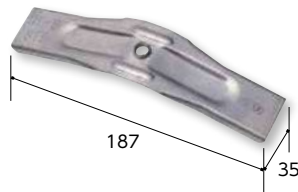

コードNo.	入数	JFE建材(株)/ QLデッキ50・75用
0599	100個	

E2型



コードNo.	入数	許容荷重	日鐵住金建材(株)/ スーパーEデッキ用
0629	200個	980N[100kgf]	

E3型



コードNo.	入数	許容荷重	日鐵住金建材(株)/ スーパーEデッキ用
0636	200個	980N[100kgf]	

C1型



コードNo.	入数	許容荷重	日本鋼管ライトスチール/ Cデッキ50・75用
0643	200個	980N[100kgf]	

ネジ込T字足



10120080403

特長・用途

- 吊りボルト接続金具
- 鉄製 (電気亜鉛めっき)

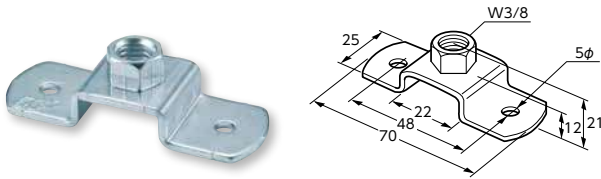

■ W1/2 の寸法は異なります。

コードNo.	サイズ	入数
0100	W3/8	500
0120	W1/2	—

ステンレスネジ込T字足

10120080403

特長・用途

- 吊りボルト接続金具
- ステンレス製 (SUS304)

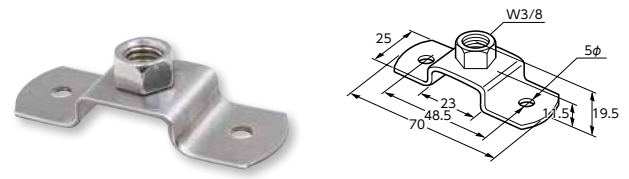

コードNo.	サイズ	入数
1110	W3/8	500

ナット付吊足



10120080402

特長・用途

- 木材などから吊りボルトを吊りおろす金具
- 鉄製 (電気亜鉛めっき)

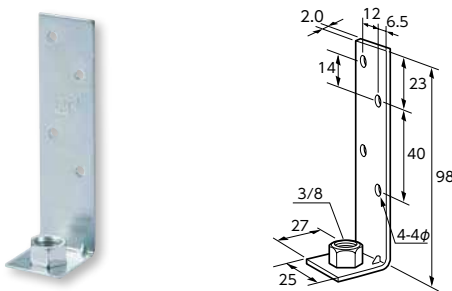

コードNo.	サイズ	入数
0010	W3/8	300

ステンレスナット付吊足

10120080402

特長・用途

- 木材などから吊りボルトを吊りおろす金具
- ステンレス製 (SUS304)

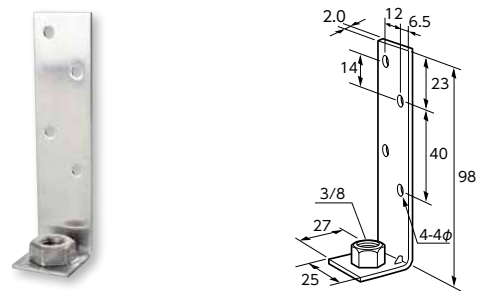

コードNo.	サイズ	入数
0110	W3/8	200

つぶし羽子板



10120080401

特長・用途

- 木材固定吊りボルト
- 鉄製 (電気亜鉛めっき)

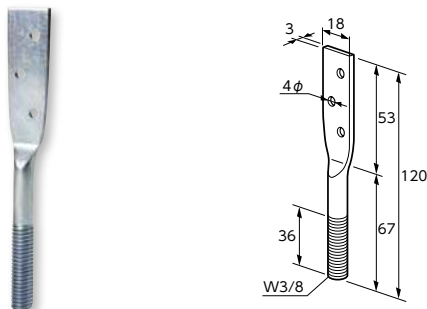

コードNo.	サイズ	入数
0010	W3/8×120	500

ペアワン(W)



10120010525

特長・用途

- ペア配管用接続金具
- 鉄製 (電気亜鉛めっき)

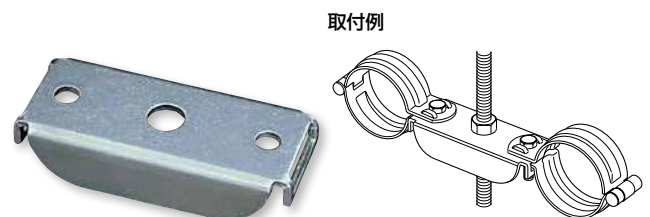

コードNo.	サイズ	入数
0010	W3/8	200

サイズの単位はmmです。

ガスバンド



20210121811

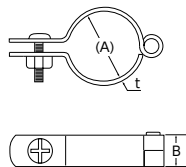

特長・用途

- 適合管：SGP
- 鉄製（電気亜鉛めっき）

コードNo.	管径称	適合配管径(A)	t×B	締付ボルトナット	入数(1袋×数)
0166	15A	21.7	2.0×15	M6×20	500
0173	20A	27.2	2.0×15	M6×20	500
0180	25A	34.0	2.0×15	M6×20	500
0197	32A	42.7	2.0×20	M6×20	300
0203	40A	48.6	2.0×20	M6×20	250
0210	50A	60.5	3.0×20	M8×25	200
0227	80A	89.1	3.0×25	M8×25	100
0234	100A	114.3	3.0×30	M8×30	100

吊金具

足付ガスバンド



20210121811

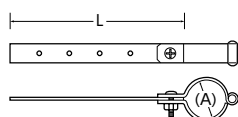

特長・用途

- 足付きガスバンドです。
- 鉄製（電気亜鉛めっき）

コードNo.	管径称	適合配管径(A)	締付ボルトナット	L
0241	15A	21.7	M6×20	150
0258	20A	27.2	M6×20	150
0265	25A	34.0	M6×20	150
0272	32A	42.7	M6×20	170
0289	40A	48.6	M6×20	170
0296	50A	60.5	M8×25	200
0302	80A	89.1	M8×25	250
0319	100A	114.3	M8×30	250

ガスバンド用平板



20210121811

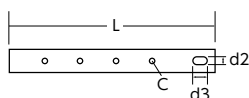

特長・用途

- ガスバンド用平板足
- 鉄製（電気亜鉛めっき）

コードNo.	L	d2×d3	C
0326	150	7×15	4
0333	170	7×15	4
0340	200	10×15	5
0357	250	10×15	5

ガス用羽子板ボルト



20210121811

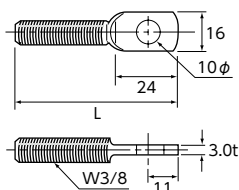

特長・用途

- ガスバンド用ねじ込み足
- 吊バンドタン無に接続することで、省スペースの横走り支持が可能です。
- 鉄製（電気亜鉛めっき）

コードNo.	L	入数(1袋×数)
0364	40	800
0371	50	800
0388	60	800
0395	70	800
0401	80	800
0418	90	800
0425	100	800
0449	150	500
0456	200	400

防振吊金具 (S・シングル型)



防振吊金具 (W・ダブル型)



<S・シングル型>



<W・ダブル型>

(シングル型)

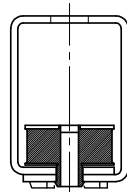

※NPT40/50 SR

(ダブル型)

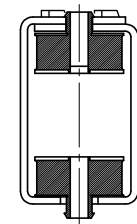

※NPT40/50 WR

[防振ゴム]

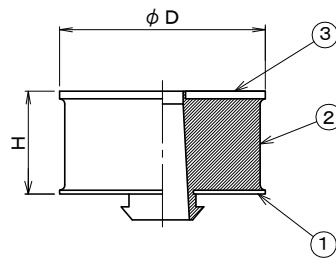

<NPT22~30>

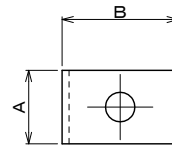

<NPT40~50>

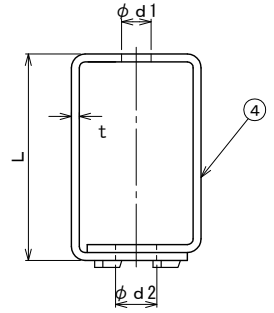
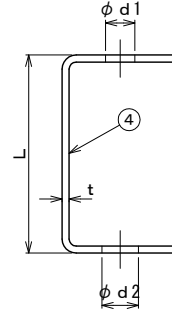
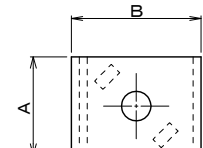

番号	名称	材質
④	ハンガー	SPHC
③	上側金具	SS400
②	ゴム本体	合成ゴム
①	下側金具	SS400

- 一体の場合、ボルト・ナット・ワッシャーは付属していません。
- ボルト・ワッシャー・長ナット付をご希望の場合はセット品をお選びください。

特長・用途

- 配管、機器類の防振吊金具
- 専用ハンガー：鉄製(電気亜鉛めっき)
- 他サイズも用意ございます。

<S・シングル型>

コードNo.	納品形態	製品型式	寸法							最大ボルト径	静的バネ定数 N/mm (Kgf/mm)	使用荷重範囲 N (kgf)
			A	B	L	φ d1	φ d2	φ D	H			
101200807330220	一体	NPT22SR	24	38	85	11	15.5	22	25	M10 (W3/8)	35(3.6)	98~147 (10~15)
101200807130220	セット品											
101200807330300	一体	NPT30SR	30	50	85	11	19.5	30	21	M10 (W3/8)	137(14)	147~441 (15~45)
101200807130300	セット品											
202108073109083	一体	NPT40SR	40	55	100	15	21	40	25	M12 (W1/2)	216(22)	441~883 (45~90)
101200807130400	セット品											
202108073109090	一体	NPT50SR	50	65	100	15	21	50	23	M12 (W1/2)	490(50)	883~1765 (90~180)
101200807130500	セット品											

<W・ダブル型>

コードNo.	納品形態	製品型式	寸法							最大ボルト径	静的バネ定数 N/mm (Kgf/mm)	使用荷重範囲 N (kgf)
			A	B	L	φ d1	φ d2	φ D	H			
101200807340220	一体	NPT22WR	24	38	110	15.5	15.5	22	25	M10 (W3/8)	18(1.8)	98~147 (10~15)
101200807140220	セット品											
101200807340300	一体	NPT30WR	30	50	110	19.5	19.5	30	21	M10 (W3/8)	69(7.0)	147~441 (15~45)
101200807140300	セット品											
202108073109106	一体	NPT40WR	40	55	130	21	21	40	25	M12 (W1/2)	108(11)	441~883 (45~90)
101200807140400	セット品											
202108073109113	一体	NPT50WR	50	65	130	21	21	50	23	M12 (W1/2)	245(25)	883~1765 (90~180)
101200807140500	セット品											

取扱い上の注意

- 製品には傷などが付かないようにしてください。
- 製品には強酸、強アルカリ、有機溶剤、油脂などが付着しないようにしてください。
- ゴムには垂直・圧縮方向に均等に荷重がかかるようにお取付けください。
- 使用荷重範囲内でご使用ください。
- 製品には、溶接などの火花がかからないようにしてください。
- 製品は必ずダブルナットで取付けください。(国土交通省仕様)
- 配管を支持する場合、バルブやフランジ、その他の重量を加算してください。
- 複数の配管を共通吊りする場合、各吊りボルトにかかる荷重を求めてから製品の選定を行ってください。
- 製品は組立てて出荷しておりますが、衝撃や無理な力が加わると部品が外れるおそれがあります。

サイズの単位はmmです。

MEMO

A large grid of graph paper for taking notes, consisting of 20 columns and 28 rows of small squares.

吊金具

▶ 立配管支持金具

立て管の振れ止め支持するための配管支持金具



立バンド類に使用される主材質

- 鉄製
- ステンレス製 (SUS304・SUS430)

表面処理(鉄製)

- 電気亜鉛めっき
- 溶融亜鉛めっき

立バンド類に使用されるその他材料

- 防振ゴム (CR/NR)
- 軟質塩ビコーティング
- 耐熱ポリマー

≫ 支持間隔 (推奨)

分類	管種	支持間隔
立て管支持 間隔	鋼管及びステンレス鋼管	各階1箇所以上 (立バンド用取付足使用時)
	鋳鉄管	
	塩ビ管、耐火二層管及びポリエチレン管	
	銅管	
形鋼振れ止め 支持間隔	鋼管及びステンレス鋼管	各階1箇所
	鋳鉄管	
	塩ビ管、耐火二層管及びポリエチレン管	
	銅管	

※鋼管及びステンレス鋼管で、床貫通等により振れが防止されている場合は、形鋼振れ止め支持を3階ごとに1箇所としてもよい。

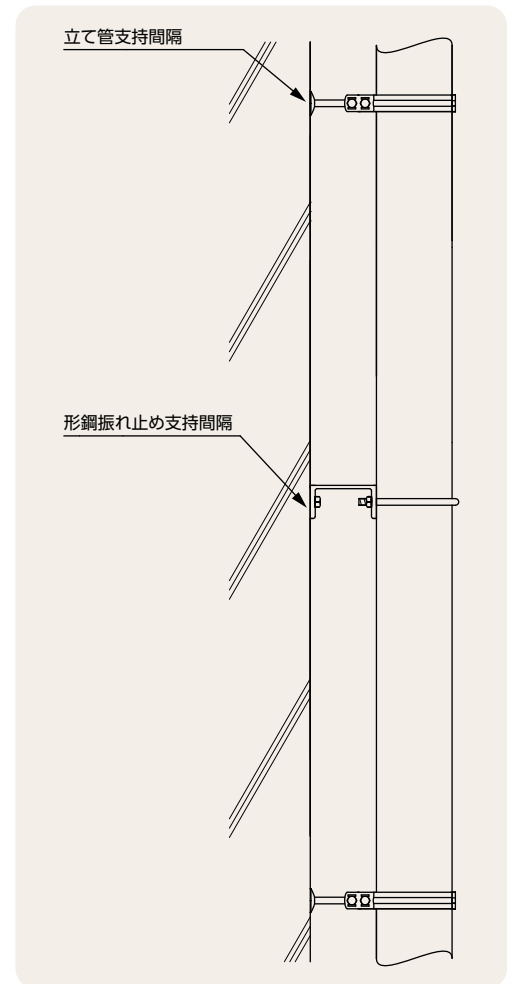

⚠ 立配管支持金具・取付足ご使用上の注意

- 立バンド類は、基本的に立て管の振れ止め支持を目的とした支持金具です。
- 立バンド類は、立て管自体の重量を支える形状にはなっていません。
- 記載されている配管分類と径にあった支持金具を、適切な支持間隔で正しくご使用ください。
- 耐火二層管用立バンドは、耐火二層管の特性上、配管径が異なる場合がありますのでご相談ください。
- デップコーティング立バンドは、常温60℃までの配管にご使用ください。
- 耐熱100シリーズSU立バンドは、0℃～100℃の給水・給湯管にご使用ください。
- 防振立バンド類は、内面に装着したゴムパットにより、パイプに対する衝撃緩和の役目を果たしておりますが、その目的は防振支持の補助であり、振動伝達率を明確に軽減する効果はありません。尚、防振ゴムの耐熱温度は常温60℃までになります。
- 屋外で使用される場合は、ステンレス製 (SUS304) または防食処理 (ドブめっき) 等の製品をご使用ください。
- ステン立バンド類で、SGP管に使用される場合、防食テープ処理を行ってから使用してください。
- 125A以上の立バンドを使用される場合、取付足の穴の寸法を確認してください。
- その他、カタログ記載注意事項等をご確認の上、ご使用ください。

Function

優れた機能



マジックシート

六角ボルト落下防止。



回り止め

ナットを締め付けても六角ボルトの共回りを防ぐニューストッパー。

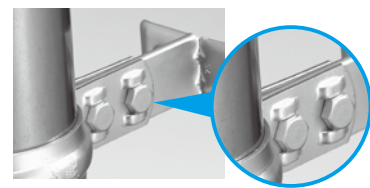

作業比較

時間別施工数

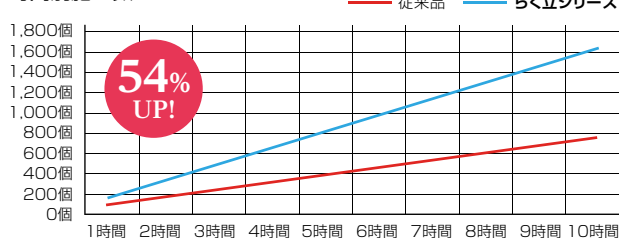

費用別施工数

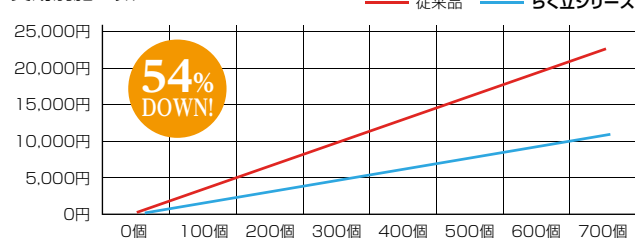

蝶番式立バンドBN付



10130010202

特長・用途

- 適合管：SGP (VP40A～VP300Aも併用できます)
- 90A・200A以上は平板製となります。 ■ 鉄製 (電気垂鉛めっき)

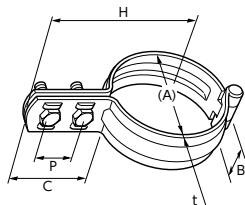

コードNo.	管径称	適合配管径 (A)	t×B	C	P	締付ボルトナット	H	入数 (1袋×数)
0150	15A	21.7	1.8×25	44	20	M6×20	54	280(10×28)
0200	20A	27.2	1.8×25	44	20	M6×20	58	220(10×22)
0250	25A	34.0	1.8×25	44	20	M6×20	62	170(10×17)
0320	32A	42.7	1.8×25	44	20	M6×20	67	150(10×15)
0400	40A	48.6	1.8×25	44	20	M6×20	69	120(10×12)
0500	50A	60.5	1.8×25	44	20	M6×20	76	150(10×15)
0650	65A	76.3	2.0×25	44	20	M6×20	84	150(10×15)
0800	80A	89.1	2.0×25	44	20	M6×20	90	120(10×12)
0900	90A	101.6	2.0×25	44	20	M8×25	97	—
1000	100A	114.3	2.0×25	44	20	M6×20	104	100(10×10)
1250	125A	139.8	3.0×32	55	25※	M10×30	127	50
1500	150A	165.2	3.0×32	55	25※	M10×30	140	50
2000	200A	216.3	4.5×32	60	25※	M10×30	172	10
2500	250A	267.4	4.5×38	70	35※	M12×35	207	10
3000	300A	318.5	4.5×50	65	30※	M12×35	225	10
5250	125A	139.8	3.0×32	55	25	W5/16×32	—	50
5500	150A	165.2	3.0×32	55	25	W5/16×32	—	50

※取付足の穴の寸法を確認してください。

ステンレス蝶番式立バンドBN付



10130010204

特長・用途

- 適合管：ステンレス鋼管 (厚肉) / VP40A～VP300Aも併用できます。
- SGPIにも併用できます (電食防止処理が必要です) ■ ステンレス製 (SUS304)
- 90A・200A・250Aは平板製となります。

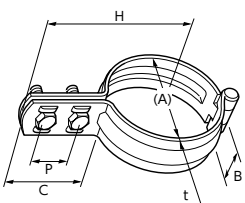

コードNo.	管径称	適合配管径 (A)	t×B	C	P	締付ボルトナット	H	入数 (1袋×数)
0150	15A	21.7	1.8×25	44	20	M6×20	56	280(10×28)
0200	20A	27.2	1.8×25	44	20	M6×20	59	250(10×25)
0250	25A	34.0	1.8×25	44	20	M6×20	62	200(10×20)
0320	32A	42.7	1.8×25	44	20	M6×20	67	150(10×15)
0400	40A	48.6	1.8×25	44	20	M6×20	70	150(10×15)
0500	50A	60.5	1.8×25	44	20	M6×20	76	150(10×15)
0650	65A	76.3	2.0×25	44	20	M6×20	87	150(10×15)
0800	80A	89.1	2.0×25	44	20	M6×20	93	150(10×15)
0900	90A	101.6	2.0×25	44	20	M8×25	97	—
1000	100A	114.3	2.0×25	44	20	M6×20	106	100(10×10)
1250	125A	139.8	3.0×32	55	25※	M10×30	131	50
1500	150A	165.2	3.0×32	55	25※	M10×30	144	50
2000	200A	216.3	3.0×32	55	25※	M10×30	167	30
2500	250A	267.4	4.0×50	65	30※	M10×30	203	10
5250	125A	139.8	3.0×32	55	25	M8×30	131	50
5500	150A	165.2	3.0×32	55	25	M8×30	144	50
6250	125A	139.8	2.0×25	45	20	M6×25	117	50
6500	150A	165.2	2.0×25	45	20	M6×25	130	50

※取付足の穴の寸法を確認してください。

サイズの単位はmmです。

組式立バンドBN付



10130010208

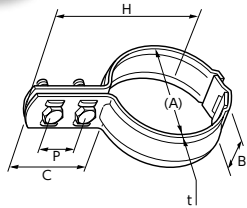

特長・用途

■ 適合管：SGP (VP40A～VP300Aも併用できます) ■ 鉄製 (電気亜鉛めっき)

コードNo.	管径称	適合配管径 (A)	t×B	C	P	締付ボルトナット	H	入数 (1袋×数)
0150	15A	21.7	1.2×25	44	20	M6×20	54	400 (10×40)
0200	20A	27.2	1.2×25	44	20	M6×20	58	300 (10×30)
0250	25A	34.0	1.2×25	44	20	M6×20	62	250 (10×25)
0320	32A	42.7	2.0×25	44	20	M6×20	67	200 (10×20)
0400	40A	48.6	2.0×25	44	20	M6×20	70	200 (10×20)
0500	50A	60.5	2.0×25	44	20	M6×20	77	150 (10×15)
0650	65A	76.3	2.0×32	46	20	M8×20	86	100 (10×10)
0800	80A	89.1	2.0×32	46	20	M8×20	91	80 (10×8)
1000	100A	114.3	2.0×32	46	20	M8×20	104	70 (10×7)
1250	125A	139.8	3.0×32	55	25※	M10×30	127	50
1500	150A	165.2	3.0×32	55	25※	M10×30	143	30
2000	200A	216.3	3.0×50	74	27	M12×35	190	20

※取付足の穴の寸法を確認してください。

ステンレス組式立バンドBN付



10130010212

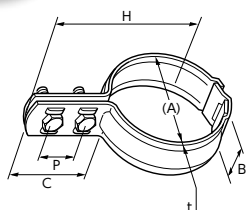

特長・用途

■ 適合管：ステンレス鋼管 (厚肉) / VP40A～VP300Aも併用できます。
■ SGPIにも併用できます (電食防止処理が必要です) ■ ステンレス製 (SUS304)

コードNo.	管径称	適合配管径 (A)	t×B	C	P	締付ボルトナット	H	入数 (1袋×数)
0150	15A	21.7	1.5×25	44	20	M6×20	55	400
0200	20A	27.2	1.5×25	44	20	M6×20	58	300
0250	25A	34.0	1.5×25	44	20	M6×20	61	250
0320	32A	42.7	1.5×25	44	20	M6×20	66	250
0400	40A	48.6	1.5×25	44	20	M6×20	69	200
0500	50A	60.5	1.5×25	44	20	M6×20	75	200
0650	65A	76.3	2.0×32	48	20	M8×20	89	100
0800	80A	89.1	2.0×32	48	20	M8×20	96	85
1000	100A	114.3	2.0×32	48	20	M8×20	104	70
1250	125A	139.8	2.5×38	55	25※	M10×25	131	50
1500	150A	165.2	3.0×50	62	25※	M12×35	150	30
2000	200A	216.3	3.0×50	74	27※	M12×35	190	20
2500	250A	267.4	3.0×50	80	28※	M12×35	220	12
3000	300A	318.5	3.0×50	80	28※	M12×35	250	10

※取付足の穴の寸法を確認してください。

ステンレス組式立バンドBタイプBN付



10130010216

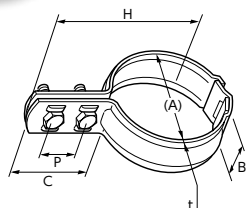

特長・用途

■ 適合管：ステンレス鋼管 (厚肉) / VP40A～VP150Aも併用できます。
■ SGPIにも併用できます (電食防止処理が必要です) ■ ステンレス製 (SUS304)

コードNo.	管径称	適合配管径 (A)	t×B	C	P	締付ボルトナット	H	入数 (1袋×数)
0150	15A	21.7	1.2×25	44	20	M6×20	56	400 (10×40)
0200	20A	27.2	1.2×25	44	20	M6×20	58	350 (10×35)
0250	25A	34.0	1.2×25	44	20	M6×20	61	300 (10×30)
0320	32A	42.7	1.2×25	44	20	M6×20	68	300 (10×30)
0400	40A	48.6	1.2×25	44	20	M6×20	72	250 (10×25)
0500	50A	60.5	1.2×25	44	20	M6×20	76	250 (10×25)
0650	65A	76.3	1.5×32	47	20	M8×20	87	150 (10×15)
0800	80A	89.1	1.5×32	47	20	M8×20	92	120 (10×12)
1000	100A	114.3	1.5×32	47	20	M8×20	107	100 (10×10)
1250	125A	139.8	2.0×32	47	20	M8×25	123	50
1500	150A	165.2	2.0×32	47	20	M8×25	139	40

ハード立バンドBN付



10130010238

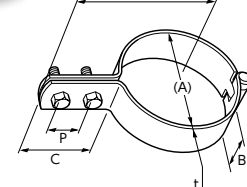

特長・用途

■ 適合管：SGP (VP40A～VP150Aも併用できます) ■ 鉄製 (電気亜鉛めっき)

コードNo.	管径称	適合配管径 (A)	t×B	C	P	締付ボルトナット	H	入数 (1袋×数)
0150	15A	21.7	2.0×25	45	20	M6×20	58	300
0200	20A	27.2	2.0×25	45	20	M6×20	61	250
0250	25A	34.0	2.0×25	45	20	M6×20	63	200
0320	32A	42.7	2.0×25	45	20	M6×20	67	200
0400	40A	48.6	2.0×25	45	20	M6×20	70	150
0500	50A	60.5	2.0×25	45	20	M6×20	76	130
0650	65A	76.3	2.6×25	45	20	M6×20	86	100
0800	80A	89.1	2.6×25	45	20	M6×20	93	80
1000	100A	114.3	2.6×25	45	20	M6×20	105	80
1250	125A	139.8	4.5×32	55	25※	M10×30	130	50
1500	150A	165.2	4.5×32	55	25※	M10×30	143	40

※取付足の穴の寸法を確認してください。

サイズの単位はmmです。

ドブ蝶番式立バンドBN付



10130010206

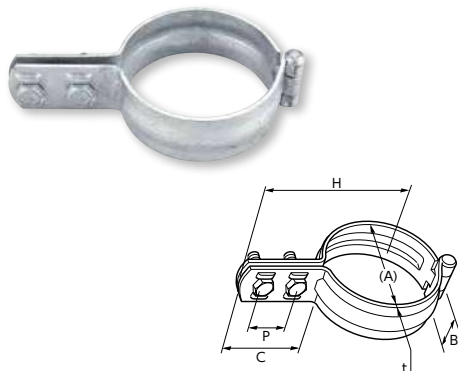

特長・用途

■ 適合管：SGP(VP40A～VP150Aも併用できます) ■ 鉄製(溶融亜鉛めっき)

コードNo.	管径称	適合配管径(A)	t×B	C	P	締付ボルトナット	H	入数(1袋×数)
0150	15A	21.7	1.8×25	44	20	M6×20	54	280(10×28)
0200	20A	27.2	1.8×25	44	20	M6×20	58	220(10×22)
0250	25A	34.0	1.8×25	44	20	M6×20	62	170(10×17)
0320	32A	42.7	1.8×25	44	20	M6×20	67	150(10×15)
0400	40A	48.6	1.8×25	44	20	M6×20	69	120(10×12)
0500	50A	60.5	1.8×25	44	20	M6×20	76	150(10×15)
0650	65A	76.3	2.0×25	44	20	M6×20	84	150(10×15)
0800	80A	89.1	2.0×25	44	20	M6×20	90	120(10×12)
1000	100A	114.3	2.0×25	44	20	M6×20	104	100(10×10)
1250	125A	139.8	3.0×32	55	25※	M10×30	127	50
1500	150A	165.2	3.0×32	55	25※	M10×30	140	50
5250	125A	139.8	3.0×32	55	25	M8×30	—	50
5500	150A	165.2	3.0×32	55	25	M8×30	—	50

※取付足の穴の寸法を確認してください。

ドブ組式立バンドBN付



10130010278

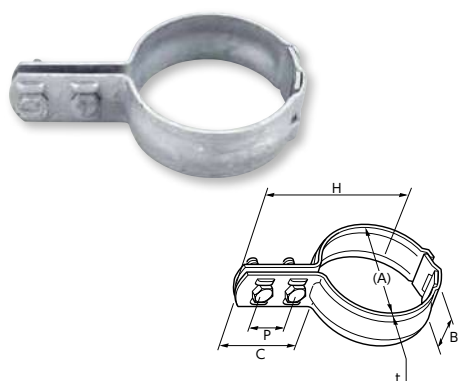

特長・用途

■ 適合管：SGP(VP40A～VP150Aも併用できます) ■ 鉄製(溶融亜鉛めっき)

コードNo.	管径称	適合配管径(A)	t×B	C	P	締付ボルトナット	H	入数(1袋×数)
0150	15A	21.7	1.2×25	44	20	M6×20	54	400(10×40)
0200	20A	27.2	1.2×25	44	20	M6×20	58	300(10×30)
0250	25A	34.0	1.2×25	44	20	M6×20	62	250(10×25)
0320	32A	42.7	2.0×25	44	20	M6×20	67	200(10×20)
0400	40A	48.6	2.0×25	44	20	M6×20	70	200(10×20)
0500	50A	60.5	2.0×25	44	20	M6×20	77	150(10×15)
0650	65A	76.3	2.0×32	46	20	M8×20	86	100(10×10)
0800	80A	89.1	2.0×32	46	20	M8×20	91	80(10×8)
1000	100A	114.3	2.0×32	46	20	M8×20	104	70(10×7)
1250	125A	139.8	3.0×32	55	25※	M10×30	127	50
1500	150A	165.2	3.0×32	55	25※	M10×30	143	30
2000	200A	216.3	3.0×50	74	27	M12×35	190	20

※取付足の穴の寸法を確認してください。

PC立バンドBN付



10130010242

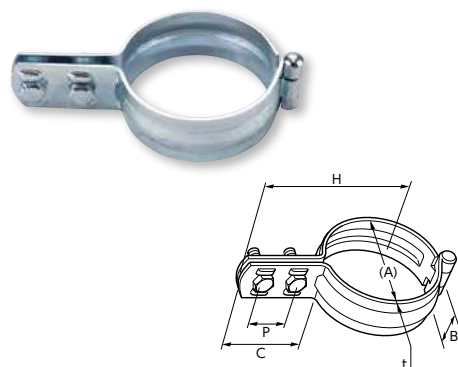

特長・用途

■ 適合管：塩ビライニング鋼管(VD/PC) ■ 鉄製(電気亜鉛めっき)

コードNo.	管径称	適合配管径(A)	t×B	C	P	締付ボルトナット	H	入数(1袋×数)
0150	15A	25.7	1.8×25	44	20	M6×20	58	250(10×25)
0200	20A	31.2	1.8×25	44	20	M6×20	62	200(10×20)
0250	25A	37.6	1.8×25	44	20	M6×20	65	200(10×20)
0320	32A	46.3	1.8×25	44	20	M6×20	70	200(10×20)
0400	40A	52.2	1.8×25	44	20	M6×20	74	140(10×14)
0500	50A	64.1	1.8×25	44	20	M6×20	79	110(10×11)
0650	65A	79.9	2.0×25	44	20	M6×20	86	110(10×11)
0800	80A	92.7	2.0×25	44	20	M6×20	92	100(10×10)
1000	100A	118.3	2.0×25	44	20	M6×20	107	100(10×10)
1250	125A	143.8	3.0×32	55	25※	M10×30	133	50
1500	150A	170.2	3.0×32	55	25※	M10×30	147	50

※取付足の穴の寸法を確認してください。

ステンレスPC立バンドBN付



10130010244

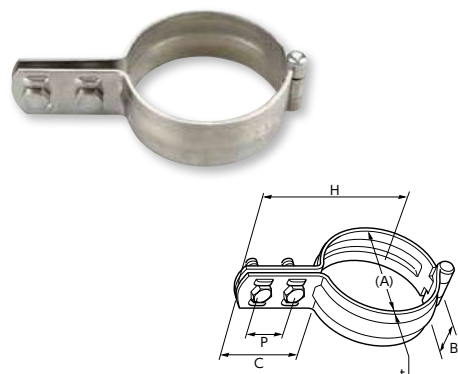

特長・用途

■ 適合管：塩ビライニング鋼管(VD/PC) ■ ステンレス製(SUS304)

コードNo.	管径称	適合配管径(A)	t×B	C	P	締付ボルトナット	H	入数(1袋×数)
0150	15A	25.7	1.8×25	44	20	M6×20	58	250(10×25)
0200	20A	31.2	1.8×25	44	20	M6×20	62	200(10×20)
0250	25A	37.6	1.8×25	44	20	M6×20	65	200(10×20)
0320	32A	46.3	1.8×25	44	20	M6×20	70	200(10×20)
0400	40A	52.2	1.8×25	44	20	M6×20	74	140(10×14)
0500	50A	64.1	1.8×25	44	20	M6×20	79	110(10×11)
0650	65A	79.9	2.0×25	44	20	M6×20	86	110(10×11)
0800	80A	92.7	2.0×25	44	20	M6×20	92	100(10×10)
1000	100A	118.3	2.0×25	44	20	M6×20	107	100(10×10)
1250	125A	143.8	3.0×32	55	25※	M10×30	133	50
1500	150A	170.2	3.0×32	55	25※	M10×30	147	50

※取付足の穴の寸法を確認してください。

VP立バンドBN付



10130010258

特長・用途

■ 適合管：塩ビ管 (VP/空調ドレン) ■ 200A以上は平板製となります。 ■ 鉄製 (電気亜鉛めっき)

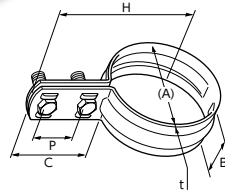

コードNo.	管径称		適合配管径 (A)	t×B	C	P	締付ボルトナット	H	入数 (1袋×数)
	VP	空調ドレン							
0130	13A	—	18	0.8×25	44	20	M6×20	54	500 (10×50)
0160	16A	—	22	0.8×25	44	20	M6×20	56	400 (10×40)
0200	20A	—	26	0.8×25	44	20	M6×20	58	350 (10×35)
0250	25A	20	32	0.8×25	44	20	M6×20	61	300 (10×30)
0300	30A	25	38	0.8×25	44	20	M6×20	64	280 (10×28)
0400	40A	30	48	0.8×25	44	20	M6×20	69	200 (10×20)
0500	50A	40	60	0.8×25	44	20	M6×20	75	150 (10×15)
0650	65A	50	76	0.8×32	44	20	M8×20	83	70
0800	80A	65	89	0.8×32	44	20	M8×20	90	60
1000	100A	—	114	1.0×32	44	20	M8×20	103	50
1250	125A	—	140	2.0×32	47	20	M8×25	120	30
1500	150A	—	165	2.0×32	47	20	M8×25	132	25
2000	200A	—	216	2.0×32	45	20	M8×25	157	15

ドブVP立バンドBN付



10130010256

特長・用途

■ 適合管：塩ビ管 (VP/空調ドレン) ■ 鉄製 (溶融亜鉛めっき)

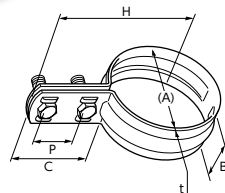

コードNo.	管径称		適合配管径 (A)	t×B	C	P	締付ボルトナット	H	入数 (1袋×数)
	VP	空調ドレン							
0130	13A	—	18	0.8×25	44	20	M6×20	54	500 (10×50)
0160	16A	—	22	0.8×25	44	20	M6×20	56	400 (10×40)
0200	20A	—	26	0.8×25	44	20	M6×20	58	350 (10×35)
0250	25A	20	32	0.8×25	44	20	M6×20	61	300 (10×30)
0300	30A	25	38	0.8×25	44	20	M6×20	64	280 (10×28)
0400	40A	30	48	0.8×25	44	20	M6×20	69	200 (10×20)
0500	50A	40	60	0.8×25	44	20	M6×20	75	150 (10×15)
0650	65A	50	76	0.8×32	44	20	M8×20	83	70
0800	80A	65	89	0.8×32	44	20	M8×20	90	60
1000	100A	—	114	1.0×32	44	20	M8×20	103	50
1250	125A	—	140	2.0×32	47	20	M8×25	120	30
1500	150A	—	165	2.0×32	47	20	M8×25	132	25

ステンレスVP立バンドBN付



10130010260

特長・用途

■ 適合管：塩ビ管 (VP/空調ドレン) ■ 200A以上は平板製となります。 ■ ステンレス製 (SUS304)

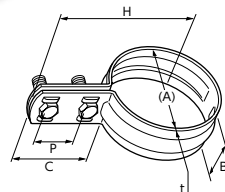

コードNo.	管径称		適合配管径 (A)	t×B	C	P	締付ボルトナット	H	入数 (1袋×数)
	VP	空調ドレン							
0130	13A	—	18	0.8×25	44	20	M6×20	54	500 (10×50)
0160	16A	—	22	0.8×25	44	20	M6×20	56	400 (10×40)
0200	20A	—	26	0.8×25	44	20	M6×20	58	350 (10×35)
0250	25A	20	32	0.8×25	44	20	M6×20	61	300 (10×30)
0300	30A	25	38	0.8×25	44	20	M6×20	64	280 (10×28)
0400	40A	30	48	0.8×25	44	20	M6×20	69	200 (10×20)
0500	50A	40	60	0.8×25	44	20	M6×20	75	150 (10×15)
0650	65A	50	76	0.8×32	44	20	M8×20	83	70
0800	80A	65	89	0.8×32	44	20	M8×20	90	60
1000	100A	—	114	1.0×32	44	20	M8×20	103	50
3120	125A	—	140	2.0×32	47	20	M8×25	120	30
3150	150A	—	165	2.0×32	47	20	M8×25	132	25
2000	200A	—	216	2.0×32	45	20	M8×25	159	15

塩ビSU立バンドBN付



10130010254

特長・用途

■ 適合管：塩ビ管 (SU) ■ 鉄製 (電気亜鉛めっき)

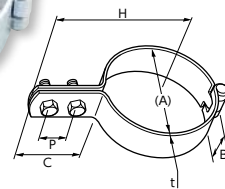

コードNo.	管径称	適合配管径 (A)	t×B	C	P	締付ボルトナット	H	入数 (1袋×数)
0500	50A	54	2.3×25	45	20	M6×20	75	150
0650	65A	68	2.3×25	45	20	M6×20	82	140
0800	80A	81	2.3×25	45	20	M6×20	88	130
1000	100A	106	2.3×25	45	20	M6×20	101	100
1250	125A	134	3.2×32	55	25※	M10×30	126	50
1500	150A	165	3.2×32	55	25※	M10×30	141	40

※取付足の穴の寸法を確認してください。

サイズの単位はmmです。

▶ 給水・給湯用配管支持金具

国土交通省大臣官房官庁営繕部監修 令和4年版 機械設備工事監理指針 280頁 準拠

耐熱ポリマー…電気絶縁性に優れております。塩素・可塑剤を含んでおりません。

0℃～100℃の直射日光の当たらない屋内の給水・給湯配管にご使用ください。

■ 耐熱100シリーズ SU立バンドBN付



10130010291

▶▶▶ 特長・用途

- 適合管：ステンレス鋼管(薄肉/SU)
- 耐熱ポリマー
- 鉄製(電気亜鉛めっき)

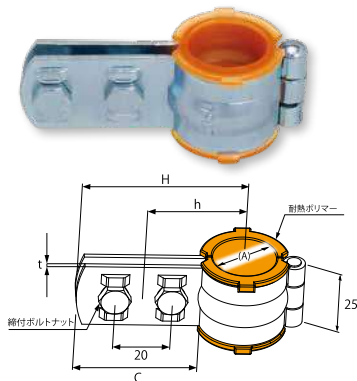

コードNo.	管径称	適合配管径(A)	t	C	締付ボルトナット	H	h	入数(1袋×数)
0130	13SU	15.88	1.8	44	M6×20	54	34	200(10×20)
0200	20SU	22.22	1.8	44	M6×20	58	38	180(10×18)
0250	25SU	28.58	1.8	44	M6×20	62	42	150(10×15)
0300	30SU	34.0	2.0	45	M6×25	66	47	120(10×12)
0400	40SU	42.7	2.0	45	M6×25	70	51	110(10×11)
0500	50SU	48.6	2.0	45	M6×25	73	54	100(10×10)
0600	60SU	60.5	2.0	45	M6×25	80	60	80(10×8)

■ 耐熱100シリーズ ステンレスSU立バンドBN付



10130010295

▶▶▶ 特長・用途

- 適合管：ステンレス鋼管(薄肉/SU)
- 耐熱ポリマー
- ステンレス製(SUS304)

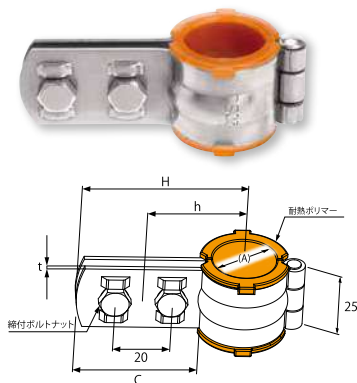

コードNo.	管径称	適合配管径(A)	t	C	締付ボルトナット	H	h	入数(1袋×数)
0130	13SU	15.88	2.0	44	M6×20	56	37	200(10×20)
0200	20SU	22.22	2.0	44	M6×20	59	39	180(10×18)
0250	25SU	28.58	2.0	44	M6×20	62	42	150(10×15)
0300	30SU	34.0	2.0	45	M6×25	66	47	120(10×12)
0400	40SU	42.7	2.0	45	M6×25	70	51	110(10×11)
0500	50SU	48.6	2.0	45	M6×25	73	54	100(10×10)
0600	60SU	60.5	2.0	45	M6×25	80	60	80(10×8)

徹底的に性能検査を行いました!

- | | |
|--------------------------------------|--|
| ① 温度(高温促進寿命試験) | アレニウス試験の結果、 100℃ で 約30年 の寿命が予想されました。 |
| ② 荷重(荷重負荷寿命試験)
※試験温度: 100℃ | クリープ試験の結果、使用環境下の荷重で 約30年 の寿命が予想されました。 |
| ③ 絶縁(電気絶縁抵抗値試験) | 絶縁計測の結果、50Vで100MΩ以上となりました。 |
| ④ 溶出物(溶出成分分析試験) | GC/MS測定、ICP発光分析の結果、溶出物は検出されませんでした。 |
| ⑤ 耐薬品性(浸漬試験) | 浸漬試験の結果、優れた耐薬品性が確認できました。 |

※上記の値は保証値ではありません。

⚠️ ご使用上の注意

- ① 製品を過酷な状況下に置き、意図的に劣化を進める加速劣化試験をもとに製品寿命を検証しておりますが、現実起こり得る全ての劣化要因を予測、再現できないことから、試験結果は参考値としてご理解願います。
- ② 水が配管等に付着、滞留等があると配管を腐食させる原因となりますので、温度差による結露や外部からの水の侵入等が発生しないように、保温材やラッキング等で隙間ない施工をお願いします。
- ③ 耐熱100シリーズは、給水・給湯配管専用の支持金具です。蒸気配管は、耐熱温度(100℃)を超える可能性があるため使用しないでください。
- ④ 当製品はプラスチックが含まれますので、過度な衝撃が加わらないように注意してください。
- ⑤ 取り付け等、その他注意事項は別紙仕様書をご確認ください。

▶ 絶縁用配管支持金具

デップ・コーティング…軟質塩ビコーティング加工により、電気絶縁性に優れております。

常温60℃までの直射日光の当たらない屋内配管にご使用ください。

軟質塩ビコーティング製品は、硬質ポリ塩化ビニル管・ポリブテン管・架橋ポリエチレン管には使用できません。管や継手に影響を及ぼす可能性があります。

■ デップGP立バンドBN付N

納 1013N010228

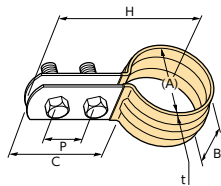

▶▶▶ 特長・用途

- 適合管：SGP
- 本体：ステンレス製(SUS430)
- ボルトナット：鉄製(電気亜鉛めっき)

コードNo.	管径称	適合配管径(A)	t×B	C	P	締付ボルトナット	H	入数(1袋×数)
0150	15A	21.7	0.6×25	45	20	M6×20	56	300(10×30)
0200	20A	27.2	0.6×25	45	20	M6×20	59	200(10×25)
0250	25A	34.0	0.6×25	45	20	M6×20	63	200(10×20)
0320	32A	42.7	0.6×25	45	20	M6×20	67	150(10×15)
0400	40A	48.6	0.6×25	45	20	M6×20	70	130(10×13)
0500	50A	60.5	0.6×25	45	20	M6×20	76	80
0650	65A	76.3	1.0×32	45	20	M6×20	84	60
0800	80A	89.1	1.0×32	45	20	M6×20	91	50
1000	100A	114.3	1.0×32	45	20	M6×20	103	30

立バンド

■ ステンレスデップGP立バンドBN付N

納 1013N010252

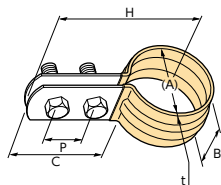

▶▶▶ 特長・用途

- 適合管：SGP
- 本体：ステンレス製(SUS430)
- ボルトナット：ステンレス製(SUS304)

コードNo.	管径称	適合配管径(A)	t×B	C	P	締付ボルトナット	H	入数(1袋×数)
0150	15A	21.7	0.6×25	45	20	M6×20	56	300(10×30)
0200	20A	27.2	0.6×25	45	20	M6×20	59	200(10×25)
0250	25A	34.0	0.6×25	45	20	M6×20	63	200(10×20)
0320	32A	42.7	0.6×25	45	20	M6×20	67	150(10×15)
0400	40A	48.6	0.6×25	45	20	M6×20	70	130(10×13)
0500	50A	60.5	0.6×25	45	20	M6×20	76	80
0650	65A	76.3	1.0×32	45	20	M6×20	84	60
0800	80A	89.1	1.0×32	45	20	M6×20	91	50
1000	100A	114.3	1.0×32	45	20	M6×20	103	30

■ コーティング立バンドBN付

納 10130010220

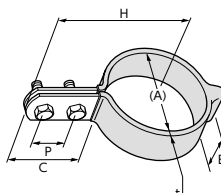

▶▶▶ 特長・用途

- 適合管：SGP
- 鉄製(電気亜鉛めっき)

コードNo.	管径称	適合配管径(A)	t×B	C	P	締付ボルトナット	H	入数(1袋×数)
0320	32A	42.7	2.0×25	47	20	M6×20	72	130
0500	50A	60.5	2.0×25	47	20	M6×20	81	100
0650	65A	76.3	2.0×25	47	20	M6×20	89	80
0800	80A	89.1	2.0×25	47	20	M6×20	95	50
1000	100A	114.3	2.0×25	47	20	M6×20	108	40
1500	150A	165.2	3.2×32	65	25※	M10×35	152	—

※取付足の穴の寸法を確認してください。
※在庫なくなり次第、廃盤とさせていただきます。

サイズの単位はmmです。

■ デップSU立バンドBN付N

13SU-50SU



1013N010292

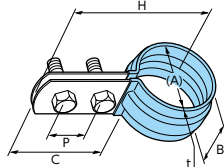

≫≫ 特長・用途

- 適合管：ステンレス鋼管(薄肉/SU) ■ 本体：ステンレス製(SUS430)
- ボルトナット：鉄製(電気亜鉛めっき)

コードNo.	管径称	適合配管径(A)	t×B	C	P	締付ボルトナット	H	入数(1袋×数)
0130	13SU	15.88	0.6×25	45	20	M6×20	54	300(10×30)
0200	20SU	22.22	0.6×25	45	20	M6×20	57	300(10×30)
0250	25SU	28.58	0.6×25	45	20	M6×20	60	250(10×25)
0300	30SU	34.0	0.6×25	45	20	M6×20	63	200(10×20)
0400	40SU	42.7	0.6×25	45	20	M6×20	67	150(10×15)
0500	50SU	48.6	0.6×25	45	20	M6×20	70	130(10×13)
0600	60SU	60.5	0.6×25	45	20	M6×20	76	80
0750	75SU	76.3	1.0×32	45	20	M6×20	84	60
0800	80SU	89.1	1.0×32	45	20	M6×20	91	50
1000	100SU	114.3	1.0×32	45	20	M6×20	103	30

■ ステンレスデップSU立バンドBN付N



1013N010294

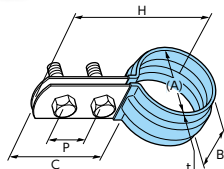

≫≫ 特長・用途

- 適合管：ステンレス鋼管(薄肉/SU) ■ 本体：ステンレス製(SUS430)
- ボルトナット：ステンレス製(SUS304)

コードNo.	管径称	適合配管径(A)	t×B	C	P	締付ボルトナット	H	入数(1袋×数)
0130	13SU	15.88	0.6×25	45	20	M6×20	54	300(10×30)
0200	20SU	22.22	0.6×25	45	20	M6×20	57	300(10×30)
0250	25SU	28.58	0.6×25	45	20	M6×20	60	250(10×25)
0300	30SU	34.0	0.6×25	45	20	M6×20	63	200(10×20)
0400	40SU	42.7	0.6×25	45	20	M6×20	67	150(10×15)
0500	50SU	48.6	0.6×25	45	20	M6×20	70	130(10×13)
0600	60SU	60.5	0.6×25	45	20	M6×20	76	80
0750	75SU	76.3	1.0×32	45	20	M6×20	84	60
0800	80SU	89.1	1.0×32	45	20	M6×20	91	50
1000	100SU	114.3	1.0×32	45	20	M6×20	103	30

■ デップCU立バンドBN付N

10A-50A



1013N010230

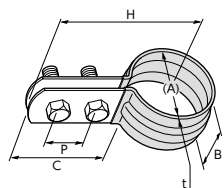

≫≫ 特長・用途

- 適合管：銅管(CU) ■ 本体：ステンレス製(SUS430) ■ ボルトナット：鉄製(電気亜鉛めっき)

コードNo.	管径称	適合配管径(A)	t×B	C	P	締付ボルトナット	H	入数(1袋×数)
0100	10A	12.70	0.6×25	45	20	M6×20	52	300(10×30)
0150	15A	15.88	0.6×25	45	20	M6×20	54	300(10×30)
0190	19A	19.05	0.6×25	45	20	M6×20	55	300(10×30)
0200	20A	22.22	0.6×25	45	20	M6×20	57	300(10×30)
0250	25A	28.58	0.6×25	45	20	M6×20	60	250(10×25)
0320	32A	34.93	0.6×25	45	20	M6×20	63	200(10×20)
0400	40A	41.28	0.6×25	45	20	M6×20	66	150(10×15)
0500	50A	53.98	0.6×25	45	20	M6×20	73	130(10×13)
0650	65A	66.68	0.8×25	45	20	M6×20	79	80
0800	80A	79.38	0.8×25	45	20	M6×20	85	60
1000	100A	104.78	0.8×25	45	20	M6×20	98	50

■ ステンレスデップCU立バンドBN付N



1013N010293

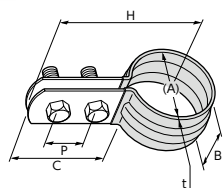

≫≫ 特長・用途

- 適合管：銅管(CU) ■ 本体：ステンレス製(SUS430) ■ ボルトナット：ステンレス製(SUS304)

コードNo.	管径称	適合配管径(A)	t×B	C	P	締付ボルトナット	H	入数(1袋×数)
0100	10A	12.70	0.6×25	45	20	M6×20	52	300(10×30)
0150	15A	15.88	0.6×25	45	20	M6×20	54	300(10×30)
0190	19A	19.05	0.6×25	45	20	M6×20	55	300(10×30)
0200	20A	22.22	0.6×25	45	20	M6×20	57	300(10×30)
0250	25A	28.58	0.6×25	45	20	M6×20	60	250(10×25)
0320	32A	34.93	0.6×25	45	20	M6×20	63	200(10×20)
0400	40A	41.28	0.6×25	45	20	M6×20	66	150(10×15)
0500	50A	53.98	0.6×25	45	20	M6×20	73	130(10×13)
0650	65A	66.68	0.8×25	45	20	M6×20	79	80
0800	80A	79.38	0.8×25	45	20	M6×20	85	60
1000	100A	104.78	0.8×25	45	20	M6×20	98	50

▶ 防振補助用配管支持金具

配管の衝撃緩和を目的としており、防振伝達率を明確に軽減する効果はありません。

常温60℃までの直射日光の当たらない屋内配管にご使用ください。

防振ゴム付製品は、硬質ポリ塩化ビニル管・ポリブテン管・架橋ポリエチレン管には使用できません。管や継手に影響を及ぼす可能性があります。

防振ハード立バンドBN付



10130013272

▶▶▶ 特長・用途

■ 適合管：SGP ■ 防振ゴム：CR(硬度50±5) ■ 鉄製(電気亜鉛めっき)

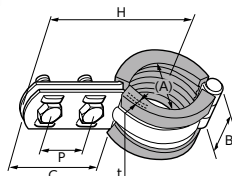

コードNo.	管径称	適合配管径(A)	t×B	C	P	締付ボルトナット	H	ゴム厚	入数(1袋×数)
0150	15A	21.7	2.0×25	45	20	M6×20	60	3.0	200(10×20)
0200	20A	27.2	2.0×25	45	20	M6×20	63	3.0	150(10×15)
0250	25A	34.0	2.0×25	45	20	M6×20	66	3.0	150(10×15)
0320	32A	42.7	2.0×25	45	20	M6×20	70	3.0	150(10×15)
0400	40A	48.6	2.0×25	45	20	M6×20	73	3.0	100(10×10)
0500	50A	60.5	2.0×25	45	20	M6×20	80	3.0	100(10×10)
0650	65A	76.3	2.0×25	45	20	M6×20	88	3.0	100(10×10)
0800	80A	89.1	2.0×25	45	20	M6×20	95	3.0	60(10×6)
1000	100A	114.3	2.0×25	45	20	M6×20	107	3.0	70(10×7)

立バンド

ステンレス防振ハード立バンドBN付



10130013475

▶▶▶ 特長・用途

■ 適合管：SGP ■ 防振ゴム：CR(硬度50±5) ■ ステンレス製(SUS304)

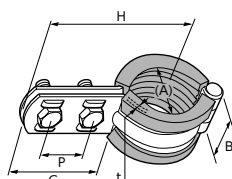

コードNo.	管径称	適合配管径(A)	t×B	C	P	締付ボルトナット	H	ゴム厚	入数(1袋×数)
0150	15A	21.7	2.0×25	45	20	M6×20	60	3.0	200(10×20)
0200	20A	27.2	2.0×25	45	20	M6×20	63	3.0	150(10×15)
0250	25A	34.0	2.0×25	45	20	M6×20	66	3.0	150(10×15)
0320	32A	42.7	2.0×25	45	20	M6×20	70	3.0	150(10×15)
0400	40A	48.6	2.0×25	45	20	M6×20	73	3.0	100(10×10)
0500	50A	60.5	2.0×25	45	20	M6×20	80	3.0	100(10×10)
0650	65A	76.3	2.0×25	45	20	M6×20	88	3.0	100(10×10)
0800	80A	89.1	2.0×25	45	20	M6×20	95	3.0	60(10×6)
1000	100A	114.3	2.0×25	45	20	M6×20	107	3.0	70(10×7)

防振ハードPC立バンドBN付



10130013470

▶▶▶ 特長・用途

■ 適合管：塩ビライニング鋼管(VD/PC) ■ 防振ゴム：CR(硬度60±5) ■ 鉄製(電気亜鉛めっき)
■ 配管に影響のない絶縁処理を行った上で使用してください。

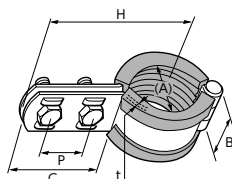

コードNo.	管径称	適合配管径(A)	t×B	C	P	締付ボルトナット	H	ゴム厚	入数(1袋×数)
0150	15A	25.7	2.0×25	45	20	M6×20	62	3.0	200(25×8)
0200	20A	31.2	2.0×25	45	20	M6×20	65	3.0	150(25×6)
0250	25A	37.6	2.0×25	45	20	M6×20	72	3.0	150(25×6)
0320	32A	46.3	2.0×25	45	20	M6×20	74	3.0	150(25×6)
0400	40A	52.2	2.0×25	45	20	M6×20	75	3.0	100(25×4)
0500	50A	64.1	2.0×25	45	20	M6×20	82	3.0	100(25×4)
0650	65A	79.9	2.3×25	45	20	M6×20	90	3.0	100(25×4)
0800	80A	92.7	2.3×25	45	20	M6×20	95	3.0	50(25×2)
1000	100A	118.3	2.3×25	45	20	M6×20	109	3.0	50(25×2)

ステンレス防振ハードPC立バンドBN付



10130013471

▶▶▶ 特長・用途

■ 適合管：塩ビライニング鋼管(VD/PC) ■ 防振ゴム：CR(硬度60±5) ■ ステンレス製(SUS304)
■ 配管に影響のない絶縁処理を行った上で使用してください。

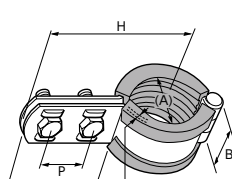

コードNo.	管径称	適合配管径(A)	t×B	C	P	締付ボルトナット	H	ゴム厚	入数(1袋×数)
0150	15A	25.7	2.0×25	45	20	M6×20	62	3.0	200(25×8)
0200	20A	31.2	2.0×25	45	20	M6×20	65	3.0	150(25×6)
0250	25A	37.6	2.0×25	45	20	M6×20	68	3.0	150(25×6)
0320	32A	46.3	2.0×25	45	20	M6×20	72	3.0	150(25×6)
0400	40A	52.2	2.0×25	45	20	M6×20	75	3.0	100(25×4)
0500	50A	64.1	2.0×25	45	20	M6×20	81	3.0	100(25×4)
0650	65A	79.9	2.0×25	45	20	M6×20	87	3.0	100(25×4)
0800	80A	92.7	2.0×25	45	20	M6×20	95	3.0	50(25×2)
1000	100A	118.3	2.0×25	45	20	M6×20	109	3.0	50(25×2)

サイズの単位はmmです。

絶縁防振立バンドBN付



10130010298

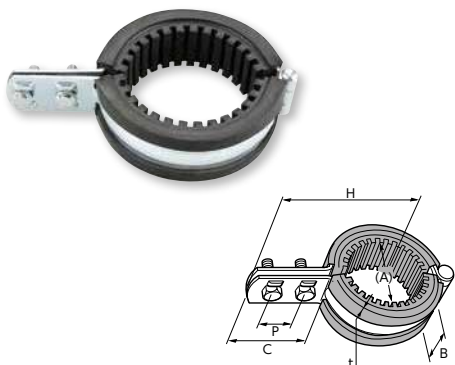

特長・用途

- 適合管：SGP
- 防振ゴム：CR(硬度50±5)
- 鉄製(電気亜鉛めっき)

コードNo.	管径称	適合配管径(A)	t×B	C	P	締付ボルトナット	H	ゴム厚	入数(1袋×数)
0150	15A	21.7	2.0×25	45	20	M6×20	67	10.0	150(10×15)
0200	20A	27.2	2.0×25	45	20	M6×20	70	10.0	130(10×13)
0250	25A	34.0	2.0×25	45	20	M6×20	73	10.0	100(10×10)
0320	32A	42.7	2.0×25	45	20	M6×20	77	10.0	100(10×10)
0400	40A	48.6	2.0×25	45	20	M6×20	81	10.0	100(10×10)
0500	50A	60.5	2.0×25	45	20	M6×20	87	10.0	50(10×5)
0650	65A	76.3	2.0×25	45	20	M6×20	95	10.0	50(10×5)
0800	80A	89.1	2.0×25	45	20	M6×20	102	10.0	50(10×5)
1000	100A	114.3	2.0×25	45	20	M6×20	115	10.0	50(10×5)

ステンレス絶縁防振立バンドBN付



10130010297

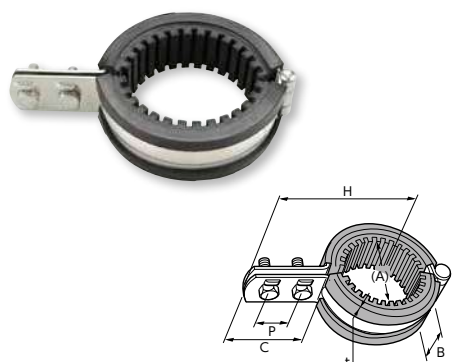

特長・用途

- 適合管：SGP
- 防振ゴム：CR(硬度50±5)
- ステンレス製(SUS304)

コードNo.	管径称	適合配管径(A)	t×B	C	P	締付ボルトナット	H	ゴム厚	入数(1袋×数)
0150	15A	21.7	2.0×25	45	20	M6×20	67	10.0	150(10×15)
0200	20A	27.2	2.0×25	45	20	M6×20	70	10.0	130(10×13)
0250	25A	34.0	2.0×25	45	20	M6×20	73	10.0	100(10×10)
0320	32A	42.7	2.0×25	45	20	M6×20	77	10.0	100(10×10)
0400	40A	48.6	2.0×25	45	20	M6×20	81	10.0	100(10×10)
0500	50A	60.5	2.0×25	45	20	M6×20	87	10.0	50(10×5)
0650	65A	76.3	2.0×25	45	20	M6×20	95	10.0	50(10×5)
0800	80A	89.1	2.0×25	45	20	M6×20	102	10.0	50(10×5)
1000	100A	114.3	2.0×25	45	20	M6×20	115	10.0	50(10×5)

プリゾール用立バンドBN付



10130010246

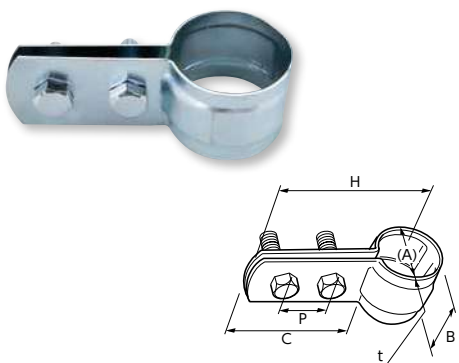

特長・用途

- 適合管：プリゾールチューブ
- 鉄製(電気亜鉛めっき)

コードNo.	管径称	適合配管径(A)	t×B	C	P	締付ボルトナット	H	入数(1袋×数)
0130	13A	23	0.8×25	42	20	M6×20	54	200(25×8)
0200	20A	31	0.8×25	42	20	M6×20	58	200(25×8)

ステンレスプリゾール用立バンドBN付



10130010248

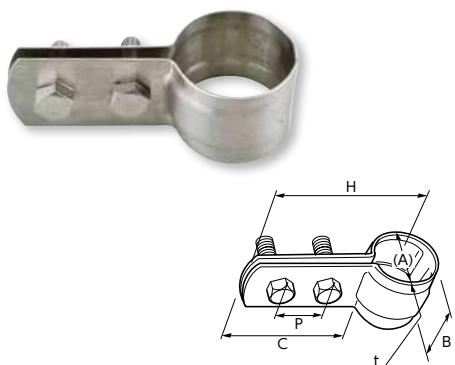

特長・用途

- 適合管：プリゾールチューブ
- ステンレス製(SUS304)

コードNo.	管径称	適合配管径(A)	t×B	C	P	締付ボルトナット	H	入数(1袋×数)
0130	13A	23	0.8×25	42	20	M6×20	54	200(25×8)
0200	20A	31	0.8×25	42	20	M6×20	58	200(25×8)

立バンド

▶ 耐火二層管用配管支持金具

硬質塩化ビニル管に繊維モルタルの外管を被覆した耐火二層管は、パイプメーカーにより管外径が異なります。
フネンパイプ(フネンアクロス株式会社)…FTP

TP立バンドBN付



10130010222

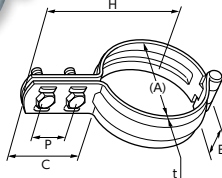

▶▶▶特長・用途

■適合管：耐火二層管 ■鉄製(電気亜鉛めっき)

コードNo.	管径称	適合配管径(A)	t×B	C	P	締付ボルトナット	H	入数(1袋×数)
0400	40A	63	2.0×25	44	20	M6×20	80	200
0500	50A	76	2.0×25	44	20	M6×20	87	150
0650	65A	92	2.0×25	44	20	M6×25	95	120
0800	75A	105	2.0×25	44	20	M6×25	102	100
1000	100A	131	2.0×25	44	20	M6×25	115	100
1250	125A	159	3.0×32	55	25※	M10×30	143	50
1500	150A	186	3.0×32	55	25※	M10×30	155	40

※取付足の穴の寸法を確認してください。
※在庫なくなり次第、廃盤とさせていただきます。

ステンレスTP立バンドBN付

10130010262

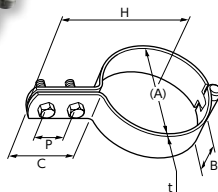

▶▶▶特長・用途

■適合管：耐火二層管 ■ステンレス製(SUS304)

コードNo.	管径称	適合配管径(A)	t×B	C	P	締付ボルトナット	H	入数(1袋×数)
0400	40A	63	2.0×25	45	20	M6×20	80	200
0500	50A	76	2.0×25	45	20	M6×20	85	150
0650	65A	92	2.0×25	45	20	M6×20	95	120
0800	75A	105	2.0×25	45	20	M6×20	100	100
1000	100A	131	2.0×25	45	20	M6×20	113	100
1250	125A	159	3.0×32	55	25※	M10×30	138	50
1500	150A	186	3.0×32	55	25※	M10×30	153	40

※取付足の穴の寸法を確認してください。
※在庫なくなり次第、廃盤とさせていただきます。

FTP立バンドBN付



10130010232

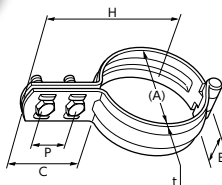

▶▶▶特長・用途

■適合管：耐火二層管(フネンパイプ) ■鉄製(電気亜鉛めっき)

コードNo.	管径称	適合配管径(A)	t×B	C	P	締付ボルトナット	H	入数(1袋×数)
0260	25A-45	45.0	2.0×25	45	20	M6×20	68	150(10×15)
0250	25A	47.0	2.0×25	44	20	M6×20	68	150(10×15)
0300	30A	53.0	2.0×25	44	20	M6×20	71	150(10×15)
0400	40A	61.0	2.0×25	44	20	M6×20	76	180(10×18)
0410	40A-62	62.0	2.0×25	44	20	M6×20	79	150(10×15)
0500	50A	73.7	2.0×25	44	20	M6×20	83	150(10×15)
0650	65A	89.7	2.0×25	44	20	M6×20	92	120(10×12)
0750	75A	102.9	2.0×25	44	20	M6×20	97	100(10×10)
1000	100A	129.0	2.0×25	44	20	M6×20	110	100(10×10)
1250	125A	156.0	3.0×32	55	25※	M10×30	135	50
1500	150A	183.0	3.0×32	55	25※	M10×30	150	40

※取付足の穴の寸法を確認してください。

ステンレスFTP立バンドBN付

10130010289

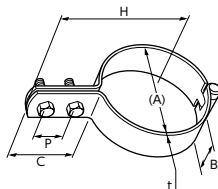

▶▶▶特長・用途

■適合管：耐火二層管(フネンパイプ) ■ステンレス製(SUS304)

コードNo.	管径称	適合配管径(A)	t×B	C	P	締付ボルトナット	H	入数(1袋×数)
0250	25A	47.0	2.0×25	43	20	M6×20	72	150
0300	30A	53.0	2.0×25	43	20	M6×20	75	125
0400	40A	61.0	2.0×25	45	20	M6×20	78	200
0500	50A	73.7	2.0×25	45	20	M6×20	83	150
0650	65A	89.7	2.0×25	45	20	M6×20	96	120
0750	75A	102.9	2.0×25	45	20	M6×20	100	100
1000	100A	129.0	2.0×25	45	20	M6×20	103	100
1250	125A	156.0	3.0×32	55	25※	M10×30	138	50
1500	150A	183.0	3.0×32	55	25※	M10×30	150	40

※取付足の穴の寸法を確認してください。

サイズの単位はmmです。

KCPE立バンドBN付



10130017201

ドブKCPE立バンドBN付

10130017211

ステンレスKCPE立バンドBN付

10130017221

特長・用途

- 適合管：フボタケミックス建築設備用ポリエチレンパイプ (HPPE)
- 鉄製 (電気亜鉛めっき / 溶融亜鉛めっき) / ステンレス製 (SUS304)

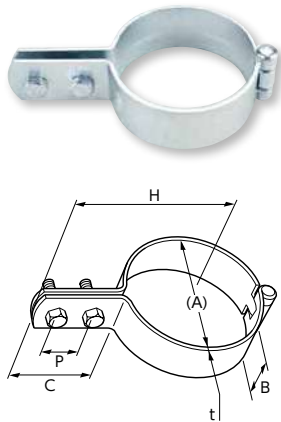

コード No.	型番	管径称	適合配管径 (A)	t×B	締付ボルトナット	C	P	H
0200	KCPE-20	20A	27	2.0×25	M6×25	45	20	60
0250	KCPE-25	25A	32	2.0×25	M6×25	45	20	64
0300	KCPE-30	30A	40	2.0×25	M6×25	45	20	67
0400	KCPE-40	40A	50	2.0×25	M6×25	45	20	73
0500	KCPE-50	50A	63	2.0×25	M6×25	45	20	80
0650	KCPE-65	65A	75	2.0×25	M6×25	45	20	86
0750	KCPE-75	75A	90	2.0×25	M6×25	45	20	93
1000	KCPE-100	100A	125	2.0×25	M6×25	45	20	110
1250	KCPE-125	125A	160	2.0×32	M8×30	55	25	137
1500	KCPE-150	150A	180	2.0×32	M8×30	55	25	148
2000	KCPE-200	200A	250	2.0×32	M8×30	55	25	185

KCPE防振ハード立バンドBN付



10130017202

ステンレスKCPE防振ハード立バンドBN付

10130017222

特長・用途

- 適合管：フボタケミックス建築設備用ポリエチレンパイプ (HPPE)
- 防振ゴム (3mm) : CR (硬度60±5)
- 鉄製 (電気亜鉛めっき) / ステンレス製 (SUS304)
- 防振ゴム付製品の使用範囲については、P024の防振補助用配管支持金具をご参照ください。

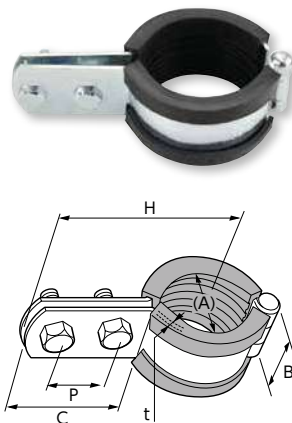

コード No.	型番	管径称	適合配管径 (A)	t×B	締付ボルトナット	C	P	H
0200	KCPE-20	20A	27	2.0×25	M6×25	45	20	63
0250	KCPE-25	25A	32	2.0×25	M6×25	45	20	66
0300	KCPE-30	30A	40	2.0×25	M6×25	45	20	70
0400	KCPE-40	40A	50	2.0×25	M6×25	45	20	77
0500	KCPE-50	50A	63	2.0×25	M6×25	45	20	80
0650	KCPE-65	65A	75	2.0×32	M6×25	45	20	85
0750	KCPE-75	75A	90	2.0×25	M6×25	45	20	95
1000	KCPE-100	100A	125	2.0×25	M6×25	45	20	115
1250	KCPE-125	125A	160	2.0×32	M8×30	55	25	145
1500	KCPE-150	150A	180	2.0×32	M8×30	55	25	153
2000	KCPE-200	200A	250	2.0×32	M8×30	55	25	185

KCPE絶縁防振立バンドBN付



10130017203

ステンレスKCPE絶縁防振立バンドBN付

10130017223

特長・用途

- 適合管：フボタケミックス建築設備用ポリエチレンパイプ (HPPE)
- 絶縁防振ゴム (10mm) : CR (硬度50±5)
- 鉄製 (電気亜鉛めっき / 溶融亜鉛めっき) / ステンレス製 (SUS304)
- 防振ゴム付製品の使用範囲については、P024の防振補助用配管支持金具をご参照ください。

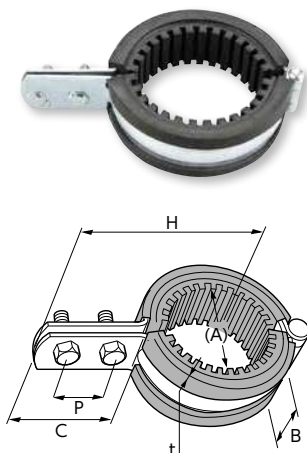

コード No.	型番	管径称	適合配管径 (A)	t×B	締付ボルトナット	C	P	H
0200	KCPE-20	20A	27	2.0×25	M6×25	45	20	70
0250	KCPE-25	25A	32	2.0×25	M6×25	45	20	75
0300	KCPE-30	30A	40	2.0×25	M6×25	45	20	78
0400	KCPE-40	40A	50	2.0×25	M6×25	45	20	80
0500	KCPE-50	50A	63	2.0×25	M6×25	45	20	90
0650	KCPE-65	65A	75	2.0×25	M6×25	45	20	95
0750	KCPE-75	75A	90	2.0×25	M6×25	45	20	103
1000	KCPE-100	100A	125	2.0×25	M6×25	45	20	120
1250	KCPE-125	125A	160	2.0×32	M8×30	55	25	150
1500	KCPE-150	150A	180	2.0×32	M8×30	55	25	158
2000	KCPE-200	200A	250	2.0×32	M8×30	55	25	195

提灯立バンドBN付



10130010226

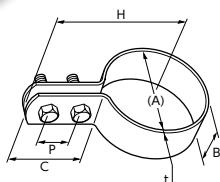

特長・用途

■ 適合管：SGP (VP40A～VP150Aも併用できます) ■ 鉄製 (電気亜鉛めっき)

コードNo.	管径称	適合配管径 (A)	t×B	C	P	締付ボルトナット	H	入数 (1袋×数)
0150	15A	21.7	1.2×25	45	20	M6×20	58	250
0200	20A	27.2	1.2×25	45	20	M6×20	60	200
0250	25A	34.0	1.6×25	45	20	M6×20	63	150
0320	32A	42.7	2.0×25	45	20	M6×20	68	150
0400	40A	48.6	2.0×25	45	20	M6×20	72	120
0500	50A	60.5	2.0×25	45	20	M6×20	78	100
0650	65A	76.3	2.0×25	45	20	M6×20	85	60
0800	80A	89.1	2.0×25	45	20	M6×20	92	50
1000	100A	114.3	2.0×25	45	20	M6×20	103	50
1250	125A	139.8	3.0×32	55	25※	M10×30	128	20
1500	150A	165.2	3.0×32	55	25※	M10×30	140	20

※取付足の穴の寸法を確認してください。

铸铁立バンドBN付



10130010224

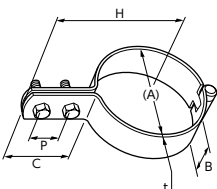

特長・用途

■ 適合管：铸铁管 (CIP)
■ 鉄製 (電気亜鉛めっき)

コードNo.	管径称	適合配管径 (A)	t×B	C	P	締付ボルトナット	H	入数 (1袋×数)
0500	50A	59	2.0×25	45	2.3	M6×20	77	120
0650	65A	74	2.0×25	45	2.3	M6×20	84	130

※在庫なくなり次第、廃盤とさせていただきます。

デップCUT型バンドN



1013N012200

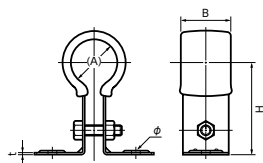

特長・用途

■ 適合管：銅管 (CU)
■ 浮き上がり配管用です。
■ 本体：ステンレス製 (SUS430)
■ ボルト：鉄製 (電気亜鉛めっき)

コードNo.	管径称	適合配管径 (A)	H	t×B	φ	入数
1530	15A	15.9	35	0.8×24	4.5	200
1550	15A	15.9	50	0.8×24	4.5	200
2030	20A	22.2	35	0.8×24	4.5	200
2050	20A	22.2	50	0.8×24	4.5	200

T型バンド (SGP用)



10130011208

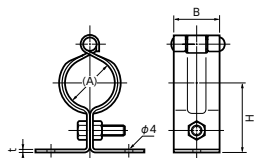

特長・用途

■ 適合管：SGP
■ 浮き上がり配管用です。
■ 鉄製 (電気亜鉛めっき)

コードNo.	管径称	適合配管径 (A)	適合サイズ	H	t×B	入数
1530	15A	21.7	15A×35H用	35	1.6×25	200
1550	15A	21.7	15A×50H用	50	1.6×25	200
2030	20A	27.2	20A×35H用	37	1.6×25	200
2050	20A	27.2	20A×50H用	53	1.6×25	200
2530	25A	34	25A×35H用	40	1.6×25	200
2550	25A	34	25A×50H用	55	1.6×25	200

サイズの単位はmmです。

T足(ニツ穴)



10130010431

特長・用途

■立バンド用取付足(プレスタイプ) ■鉄製(電気亜鉛めっき)

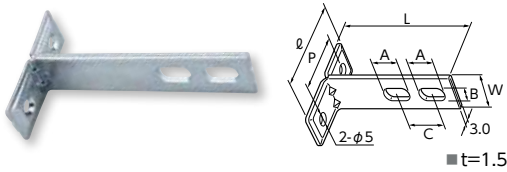

コードNo.	L	W	A×B	C	φ	P	入数(1袋×数)
0030	50	25	13.5×8.5	20	60	37	400(10×40)
0040	65	25	13.5×8.5	20	60	37	350(10×35)
0050	75	25	13.5×8.5	20	60	37	300(10×30)
0060	100	25	13.5×8.5	20	60	37	200(10×20)
0070	125	25	13.5×8.5	20	60	37	200(10×20)
0080	150	25	13.5×8.5	20	60	37	200(10×20)
0090	200	25	13.5×8.5	20	60	37	150(10×15)

ステンレスT足(長穴)



10130010433

特長・用途

■立バンド用取付足(プレスタイプ) ■ステンレス製(SUS304)

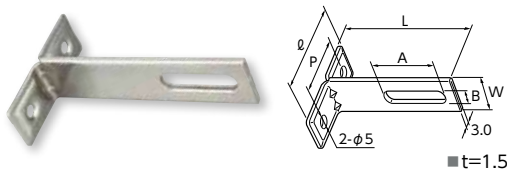

コードNo.	L	W	A×B	φ	P	入数(1袋×数)
0500	50	25	34.5×9	60	37	400(10×40)
0600	60	25	34.5×9	60	37	350(10×35)
0700	70	25	34.5×9	60	37	300(10×30)
0800	80	25	34.5×9	60	37	300(10×30)
1000	100	25	34.5×9	60	37	250(10×25)
1200	120	25	34.5×9	60	37	200(10×20)
1500	150	25	34.5×9	60	37	200(10×20)
2000	200	25	34.5×9	60	37	150(10×15)
5000	50	32	43×11	72	49	300(10×30)
5010	60	32	43×11	72	49	200(10×20)
5020	80	32	43×11	72	49	180(10×18)
5030	100	32	43×11	72	49	150(10×15)
5040	120	32	43×11	72	49	130(10×13)
5050	150	32	43×11	72	49	130(10×13)
5060	200	32	43×11	72	49	100(10×10)

長穴T足



10130010411

特長・用途

■立バンド用取付足(プレスタイプ) ■鉄製(電気亜鉛めっき) ■溶融亜鉛めっきも用意できます。

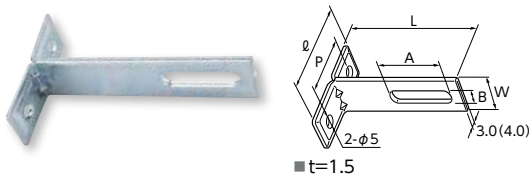

コードNo.	L	W	A×B	φ	P	入数(1袋×数)
2510	50	25	34×9	60	37	400(10×40)
2520	60	25	34×9	60	37	350(10×35)
2600	70	25	34×9	60	37	300(10×30)
2530	80	25	34×9	60	37	300(10×30)
2540	100	25	34×9	60	37	250(10×25)
2550	120	25	34×9	60	37	200(10×20)
2560	150	25	34×9	60	37	200(10×20)
2570	200	25	34×9	60	37	150(10×15)
3210	50	32	43×11	72	49	300(10×30)
3220	60	32	43×11	72	49	200(10×20)
3230	80	32	43×11	72	49	180(10×18)
3240	100	32	43×11	72	49	150(10×15)
3250	120	32	43×11	72	49	130(10×13)
3260	150	32	43×11	72	49	130(10×13)
3270	200	32	43×11	72	49	100(10×10)

1ツ穴T足



10130010419

特長・用途

■省スペース用立バンド取付足(プレスタイプ) ■鉄製(電気亜鉛めっき)

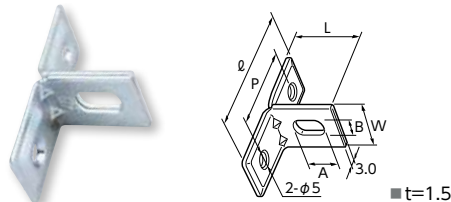

コードNo.	L	W	A×B	φ	P	入数(1袋×数)
0300	30	25	13×9.0	60	38	500(10×50)
0400	40	25	13×9.0	60	38	500(10×50)

ステンレス1ツ穴T足



10130010420

特長・用途

■省スペース用立バンド取付足(プレスタイプ) ■ステンレス製(SUS304)

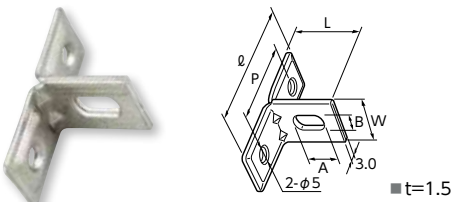

コードNo.	L	W	A×B	φ	P	入数(1袋×数)
0300	30	25	13×9.0	60	38	500(10×50)
0400	40	25	13×9.0	60	38	500(10×50)

サイズの単位はmmです。

溶接T足 25幅



10130010423

特長・用途

■立バンド用取付足(溶接タイプ) ■鉄製(電気亜鉛めっき)

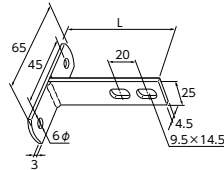

コードNo.	L	入数	コードNo.	L	入数	コードNo.	L	入数	コードNo.	L	入数
0500	50	200	1150	115	120	1800	180	80	2450	245	60
0550	55	200	1200	120	120	1850	185	80	2500	250	60
0600	60	200	1250	125	120	1900	190	60	2550	255	60
0650	65	200	1300	130	120	1950	195	80	2600	260	60
0700	70	150	1350	135	120	2000	200	60	2650	265	60
0750	75	150	1400	140	120	2050	205	60	2700	270	60
0800	80	150	1450	145	120	2100	210	60	2750	275	60
0850	85	150	1500	150	120	2150	215	60	2800	280	60
0900	90	150	1550	155	100	2200	220	60	2850	285	60
0950	95	150	1600	160	100	2250	225	60	2900	290	60
1000	100	150	1650	165	100	2300	230	60	2950	295	60
1050	105	130	1700	170	100	2350	235	60	3000	300	50
1100	110	130	1750	175	100	2400	240	60			

溶接T足 32幅



10130010427

特長・用途

■立バンド用取付足(溶接タイプ) ■鉄製(電気亜鉛めっき)

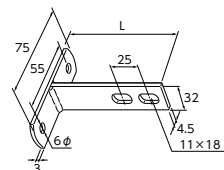

コードNo.	L	入数
0800	80	180
1000	100	150
1200	120	120
1500	150	120
2000	200	—

1ツ穴溶接T足



10130010421

特長・用途

■省スペース用立バンド取付足(溶接タイプ) ■鉄製(電気亜鉛めっき)

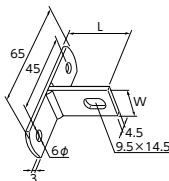

コードNo.	L	W	入数
0300	30	25	300
0350	35	25	300
0400	40	25	250
0450	45	25	300

ステンレス溶接T足

10130010424

特長・用途

■立バンド用取付足(溶接タイプ) ■ステンレス製(SUS304)

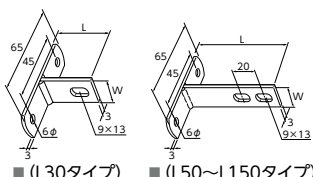

コードNo.	L	W	入数
0300	30	25	250
0500	50	25	250
0600	60	25	200
0650	65	25	200
0750	75	25	150
0800	80	25	150
1000	100	25	130
1250	125	25	120
1500	150	25	120

ステンレスたて付T足



10130010424

特長・用途

■立バンド用取付足(溶接タイプ) ■角波サイディングへの取付けに適しています。
■ステンレス製(SUS304)

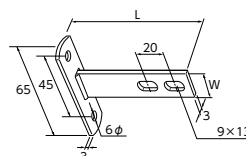

コードNo.	L	W
6000	30	25
6010	50	25
6020	60	25
6030	65	25
6040	75	25
6050	80	25
6060	100	25
6070	125	25
6080	150	25

座付羽子板



10130010403

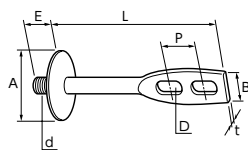

特長・用途

- 立バンド用ねじ込みタイプの取付足
- 鉄製(電気亜鉛めっき)

コードNo.	L	d	t×B	D	P	E	A	入数(1袋×数)
0500	50	3/8	3.4×21	8.5×11.5	20	14	37.5	550(10×55)
0650	65	3/8	3.4×21	8.5×14	20	14	37.5	500(10×50)
0750	75	3/8	3.4×21	8.5×14	20	14	37.5	400(10×40)
1000	100	3/8	3.4×21	8.5×14	20	14	37.5	350(10×35)
1250	125	3/8	3.4×21	8.5×14	20	14	37.5	250(10×25)
1500	150	3/8	3.4×21	8.5×14	20	14	37.5	200(10×20)
2000	200	3/8	3.4×21	8.5×14	20	14	37.5	150(10×15)

ステンレス座付羽子板



10130010404

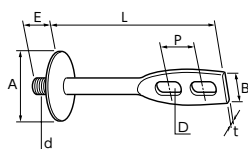

特長・用途

- 立バンド用ねじ込みタイプの取付足
- ステンレス製(SUS304)

コードNo.	L	d	t×B	D	P	E	A	入数(1袋×数)
0500	50	3/8	3.4×21	8.5×11.5	20	14	37.5	550(10×55)
0650	65	3/8	3.4×21	8.5×14	20	14	37.5	500(10×50)
0750	75	3/8	3.4×21	8.5×14	20	14	37.5	400(10×40)
1000	100	3/8	3.4×21	8.5×14	20	14	37.5	350(10×35)
1250	125	3/8	3.4×21	8.5×14	20	14	37.5	250(10×25)
1500	150	3/8	3.4×21	8.5×14	20	14	37.5	200(10×20)
2000	200	3/8	3.4×21	8.5×14	20	14	37.5	150(10×15)

1ツ穴座付羽子板



10130010417

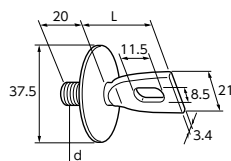

特長・用途

- 省スペース立バンド用ねじ込みタイプの取付足
- 鉄製(電気亜鉛めっき)

コードNo.	L	d	入数(1袋×数)
0300	30	3/8	700(10×70)

ステンレス1ツ穴座付羽子板



10130010422

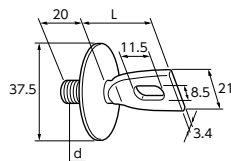

特長・用途

- 省スペース立バンド用ねじ込みタイプの取付足
- ステンレス製(SUS304)

コードNo.	L	d	入数(1袋×数)
0300	30	3/8	700(10×70)

化粧座金



10130080101

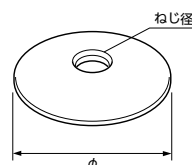

特長・用途

- 羽子板用化粧座金
- 鉄製(電気亜鉛めっき)

コードNo.	ねじ径	φ	入数
0100	W3/8	37.5	1000
0120	W1/2	39	—

ステンレス化粧座金



10130080102

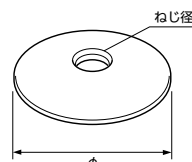

特長・用途

- 羽子板用化粧座金
- ステンレス製(SUS304)

コードNo.	ねじ径	φ	入数
0100	W3/8	37.5	1000
0120	W1/2	39	—

サイズの単位はmmです。

ターボ羽子板



10130010407

特長・用途

- 立バンド用ねじ込みタイプの取付足
- 全ねじタイプなので、様々な用途に使用できます。
- 鉄製(電気亜鉛めっき)

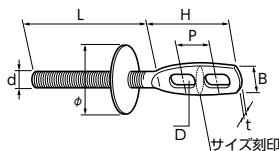

コードNo.	L	d	t×B	D	P	H	φ	入数(1袋×数)
0500	50	3/8	2.8×19	9×12	20	45	37.5	400(10×40)
0650	65	3/8	2.8×19	9×12	20	45	37.5	400(10×40)
0750	75	3/8	2.8×19	9×12	20	45	37.5	350(10×35)
1000	100	3/8	2.8×19	9×12	20	45	37.5	250(10×25)
1250	125	3/8	2.8×19	9×12	20	45	37.5	200(10×20)
1500	150	3/8	2.8×19	9×12	20	45	37.5	200(10×20)
2000	200	3/8	2.8×19	9×12	20	45	37.5	180(10×18)
2500	250	3/8	2.8×19	9×12	20	45	37.5	130(10×13)
3000	300	3/8	2.8×19	9×12	20	45	37.5	100(10×10)
3500	350	3/8	2.8×19	9×12	20	45	37.5	120
4000	400	3/8	2.8×19	9×12	20	45	37.5	125
4010	100	3/8	2.8×19	11×18	27	60	37.5	250(10×25)
4020	150	3/8	2.8×19	11×18	27	60	37.5	200(10×20)
4030	200	3/8	2.8×19	11×18	27	60	37.5	180(10×18)
4100	100	1/2	4.2×22.5	11×18	27	60	39	200
4150	150	1/2	4.2×22.5	11×18	27	60	39	125
4200	200	1/2	4.2×22.5	11×18	27	60	39	100

ステンレスターボ羽子板



10130010408

特長・用途

- 立バンド用ねじ込みタイプの取付足
- 全ねじタイプなので、様々な用途に使用できます。
- ステンレス製(SUS304)

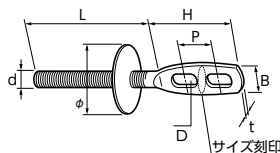

コードNo.	L	d	t×B	D	P	H	φ	入数(1袋×数)
0500	50	3/8	2.8×19	9×12	20	45	37.5	400(10×40)
0650	65	3/8	2.8×19	9×12	20	45	37.5	400(10×40)
0750	75	3/8	2.8×19	9×12	20	45	37.5	350(10×35)
1000	100	3/8	2.8×19	9×12	20	45	37.5	250(10×25)
1250	125	3/8	2.8×19	9×12	20	45	37.5	200(10×20)
1500	150	3/8	2.8×19	9×12	20	45	37.5	200(10×20)
2000	200	3/8	2.8×19	9×12	20	45	37.5	180(10×18)
2500	250	3/8	2.8×19	9×12	20	45	37.5	130(10×13)
3000	300	3/8	2.8×19	9×12	20	45	37.5	100(10×10)
3500	350	3/8	2.8×19	9×12	20	45	37.5	125
4000	400	3/8	2.8×19	9×12	20	45	37.5	120
4010	100	3/8	2.8×19	11×18	27	60	37.5	250(10×25)
4020	150	3/8	2.8×19	11×18	27	60	37.5	200(10×20)
4030	200	3/8	2.8×19	11×18	27	60	37.5	180(10×18)
4100	100	1/2	4.2×22.5	11×18	27	60	39	180
4150	150	1/2	4.2×22.5	11×18	27	60	39	130
4200	200	1/2	4.2×22.5	11×18	27	60	39	100

ドブターボ羽子板



10130010406

特長・用途

- 立バンド用ねじ込みタイプの取付足
- 全ねじタイプなので、様々な用途に使用できます。
- 鉄製(溶融亜鉛めっき)

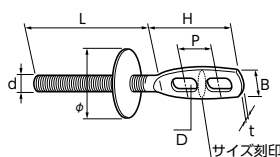

コードNo.	L	d	t×B	D	P	H	φ	入数(1袋×数)
0500	50	3/8	2.8×19	9×12	20	45	37.5	400(10×40)
0650	65	3/8	2.8×19	9×12	20	45	37.5	400(10×40)
0750	75	3/8	2.8×19	9×12	20	45	37.5	350(10×35)
1000	100	3/8	2.8×19	9×12	20	45	37.5	250(10×25)
1250	125	3/8	2.8×19	9×12	20	45	37.5	200(10×20)
1500	150	3/8	2.8×19	9×12	20	45	37.5	200(10×20)
2000	200	3/8	2.8×19	9×12	20	45	37.5	180(10×18)
2500	250	3/8	2.8×19	9×12	20	45	37.5	130(10×13)
3000	300	3/8	2.8×19	9×12	20	45	37.5	100(10×10)

ツバ付足



10130010409

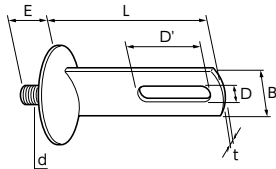

特長・用途

- 立バンド用ねじ込みタイプの取付足
- 鉄製(電気亜鉛めっき)
- 溶融亜鉛めっきも用意できます。

コードNo.	L	d	t×B	E	D×D'	入数
2490	30	3/8	3.0×25	12	9	350
2510	50	3/8	3.0×25	12	9×35	350
2520	60	3/8	3.0×25	12	9×35	350
2530	80	3/8	3.0×25	12	9×35	250
2540	100	3/8	3.0×25	12	9×35	200
2550	120	3/8	3.0×25	12	9×35	150
2560	150	3/8	3.0×25	12	9×35	120
2570	200	3/8	3.0×25	12	9×35	100
2590	70	3/8	3.0×25	12	9×35	300
2660	180	3/8	3.0×25	12	9×35	100
3210	50	3/8	3.0×32	12	11×35	250
3220	60	3/8	3.0×32	12	11×40	250
3230	80	3/8	3.0×32	12	11×40	200
3240	100	3/8	3.0×32	12	11×40	150
3250	120	3/8	3.0×32	12	11×40	120
3260	150	3/8	3.0×32	12	11×40	100
3270	200	3/8	3.0×32	12	11×40	100
3280	180	3/8	3.0×32	12	11×40	100
3290	70	3/8	3.0×32	12	11×40	220
3830	80	3/8	3.0×38	12	11×40	180
3840	100	3/8	3.0×38	12	11×40	150
3850	120	3/8	3.0×38	12	11×40	—
3860	150	3/8	3.0×38	12	11×40	—
5030	80	3/8	3.0×50	12	14×50	150
5040	100	3/8	3.0×50	12	14×50	130
5050	120	3/8	3.0×50	12	14×50	—
5060	150	3/8	3.0×50	12	14×50	—

立バンド

ステンレスツバ付足

10130010410

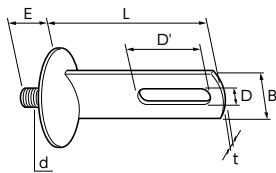

特長・用途

- 立バンド用ねじ込みタイプの取付足
- ステンレス製(SUS304)

コードNo.	L	d	t×B	E	D×D'	入数
2490	30	3/8	3.0×25	12	9	350
2510	50	3/8	3.0×25	12	9×35	350
2520	60	3/8	3.0×25	12	9×35	350
2580	70	3/8	3.0×25	12	9×35	300
2530	80	3/8	3.0×25	12	9×35	250
2540	100	3/8	3.0×25	12	9×35	200
2550	120	3/8	3.0×25	12	9×35	150
2560	150	3/8	3.0×25	12	9×35	120
2570	200	3/8	3.0×25	12	9×35	100
3290	30	3/8	3.0×32	12	11	—
3300	40	3/8	3.0×32	12	11	—
3210	50	3/8	3.0×32	12	11×35	—
3220	60	3/8	3.0×32	12	11×40	250
3280	70	3/8	3.0×32	12	11×40	—
3230	80	3/8	3.0×32	12	11×40	200
3310	90	3/8	3.0×32	12	11×40	—
3240	100	3/8	3.0×32	12	11×40	150
3320	110	3/8	3.0×32	12	11×40	—
3250	120	3/8	3.0×32	12	11×40	120
3330	130	3/8	3.0×32	12	11×40	—
3340	140	3/8	3.0×32	12	11×40	—
3260	150	3/8	3.0×32	12	11×40	100
3350	160	3/8	3.0×32	12	11×40	—
3360	170	3/8	3.0×32	12	11×40	—
3370	180	3/8	3.0×32	12	11×40	—
3380	190	3/8	3.0×32	12	11×40	—
3270	200	3/8	3.0×32	12	11×40	—
3830	80	3/8	3.0×38	12	11×40	180
3840	100	3/8	3.0×38	12	11×40	150
5030	80	3/8	3.0×50	12	14×50	150
5040	100	3/8	3.0×50	12	14×50	130

サイズの単位はmmです。

ALCツバ付足



10130010429

特長・用途

- 立バンド用ねじ込みタイプの取付足
- ALCアンカーや木ねじ用アンカーを使用します。
- 鉄製(電気亜鉛めっき)

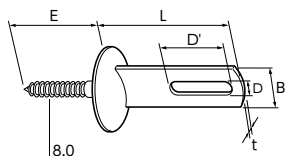

コードNo.	L	t×B	E	D×D'	入数
2510	50	3.0×25	55	9×35	—
2520	60	3.0×25	55	9×35	250
2530	80	3.0×25	55	9×35	200
2540	100	3.0×25	55	9×35	170
2550	120	3.0×25	55	9×35	120
2560	150	3.0×25	55	9×35	100
3220	60	3.0×32	55	11×40	200
3230	80	3.0×32	55	11×40	150
3240	100	3.0×32	55	11×40	100
3250	120	3.0×32	55	11×40	100
3260	150	3.0×32	55	11×40	100

立バンド

メガネ用平板



10130010441

特長・用途

- 吊バンドや立バンドを組合せ、メガネバンドとして使用します。
- Lは、5mmごとに用意しております。
- P=使用支持金具 径(φ1÷2+φ2÷2)+鉄メガネ用平板のL寸法。
- 鉄製(電気亜鉛めっき)

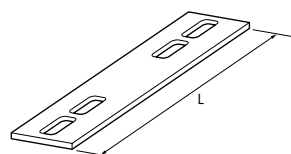

L	形状	使用支持金具
45~65		吊バンド+吊バンド
70~85		吊バンド+立バンド
90~200		立バンド+立バンド

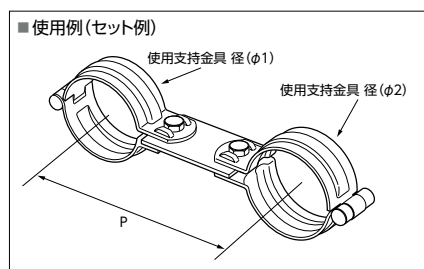

うなぎ足



10130010450

特長・用途

- 木材固定羽子板
- 鉄製(電気亜鉛めっき)

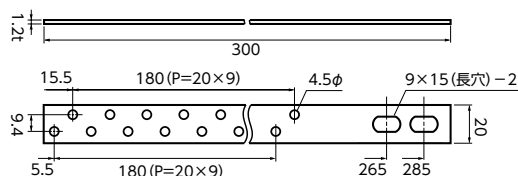

コードNo.	サイズ	入数
0010	300L	350

釘穴吊ボルト



10130010451

特長・用途

- 木材固定吊ボルト
- 鉄製(電気亜鉛めっき)

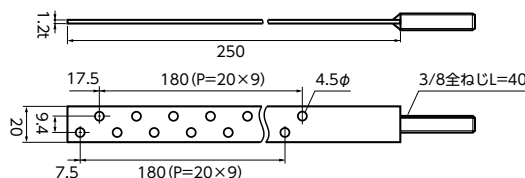

コードNo.	サイズ	入数
0010	3/8×250L	350

04

床バンド

▶ 床貫通配管支持金具

床貫通立て管の振れ止め支持するための配管支持金具

床バンド類に使用される主材質

- 鉄製
- ステンレス製(SUS304)

表面処理(鉄製)

- 電気亜鉛めっき

床バンド類に使用されるその他材料

- 防振ゴム(CR/NR)

▶▶ 支持間隔(推奨)

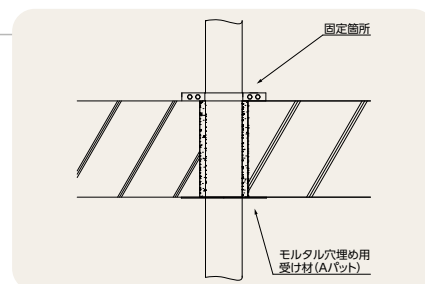

分類		固定箇所
固定	鋼管及びステンレス鋼管	最下階の床又は最上階の床
	鋳鉄管	最下階の床

⚠ 床貫通配管支持金具ご使用上の注意

- ①床バンド類は、基本的に立て管の振れ止め支持を目的にした支持金具です。
- ②床バンド類は、立て管自体の重量を支える形状にはなっていません。
- ③記載されている配管分類の径にあった支持金具を、適切な支持間隔で正しくご使用ください。
- ④耐火二層管用床バンドは、耐火二層管の特性上、配管径が異なる場合がありますのでご相談ください。
- ⑤防振床バンド類は、内面に装着したゴムパットにより、パイプに対する衝撃緩和の役目を果たしておりますが、その目的は防

- 振支持の補助であり、振動伝達率を明確に軽減する効果はありません。尚、防振ゴムの耐熱温度は常温60℃までになります。
- ⑥床貫通部で防水処理等が行なわれる場合、施工状況を十分に確認の上、ご使用ください。なお、防振ゴム付の商品は常温60℃まで且つ、直射日光が当たらない屋内配管にご使用ください。
 - ⑦ステンレス床バンド類で、SGP管に使用される場合、防食テープ処理を行ってから使用してください。
 - ⑧その他、カタログ記載注意事項等をご確認の上、ご使用ください。

床バンドBN付



10140010602

▶▶ 特長・用途

- 適合管：SGP(VP40A～VP100Aも併用できます) ■ 鉄製(電気亜鉛めっき)
- 15Aは平板製となります。

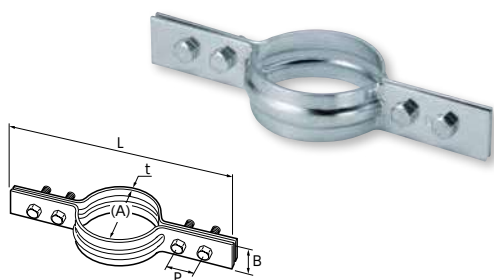

コードNo.	管径称	適合配管径(A)	t×B	締付ボルトナット	L	P	入数
0150	15A	21.7	2.3×25	M6×25	133	20	200
0200	20A	27.2	2.3×25	M6×25	139	20	100
0250	25A	34.0	2.3×25	M6×25	145	20	100
0320	32A	42.7	2.3×25	M6×25	154	20	80
0400	40A	48.6	2.3×25	M6×25	160	20	80
0500	50A	60.5	2.3×25	M6×25	175	20	80
0650	65A	76.3	3.0×25	M8×25	224	25	50
0800	80A	89.1	3.0×25	M8×25	237	25	40
1000	100A	114.3	3.0×25	M8×25	262	25	30

PC床バンドBN付



10140010630

▶▶ 特長・用途

- 適合管：塩ビライニング鋼管(VD/PC) ■ 鉄製(電気亜鉛めっき)

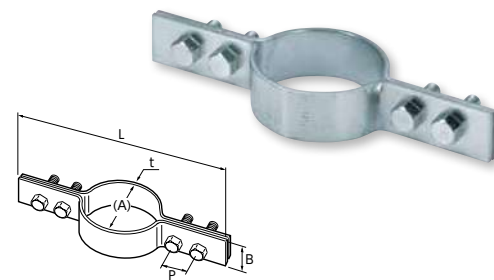

コードNo.	管径称	適合配管径(A)	t×B	締付ボルトナット	L	P	入数
0150	15A	25.7	2.0×25	M8×25	152	20	50
0200	20A	31.2	2.0×25	M8×25	157	20	50
0250	25A	37.6	2.0×25	M8×25	164	20	50
0320	32A	46.3	2.0×25	M8×25	172	20	50
0400	40A	52.2	2.0×25	M8×25	178	20	50
0500	50A	64.1	2.0×25	M8×25	190	20	50
0650	65A	79.9	2.6×25	M8×25	227	25	50
0800	80A	92.7	2.6×25	M8×25	240	25	50
1000	100A	118.3	2.6×25	M8×25	265	25	50

ハード床バンドBN付



10140010610

特長・用途

■適合管：SGP(VP40A～VP250Aも併用できます) ■鉄製(電気亜鉛めっき)

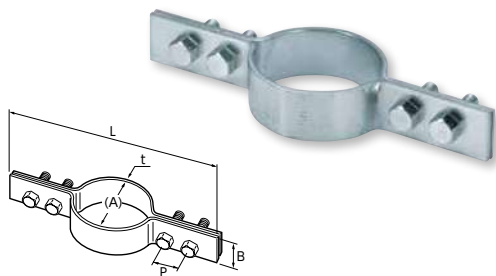

コードNo.	管径称	適合配管径(A)	t×B	締付ボルトナット	L	P	入数
0150	15A	21.7	3.0×25	M8×25	149	20	50
0200	20A	27.2	3.0×25	M8×25	154	20	50
0250	25A	34.0	3.0×25	M8×25	162	20	50
0320	32A	42.7	3.0×25	M8×25	170	20	50
0400	40A	48.6	3.0×25	M8×25	177	20	50
0500	50A	60.5	3.0×25	M8×25	189	20	50
0650	65A	76.3	4.5×25	M8×30	218	30	20
0800	80A	89.1	4.5×25	M8×30	237	30	20
1000	100A	114.3	4.5×25	M8×30	262	30	20
1250	125A	139.8	4.5×32	M10×35	355	30	20
1500	150A	165.2	4.5×32	M10×35	380	30	20
2000	200A	216.3	6.0×38	M12×45	534	60	5
2500	250A	267.4	6.0×50	M12×45	644	70	5

ステンレス床バンドBN付



10140010614

特長・用途

■適合管：ステンレス鋼管(厚肉)VP40A～VP150Aも併用できます。
■SGPIにも併用できます(電食防止処理が必要です) ■ステンレス製(SUS304)

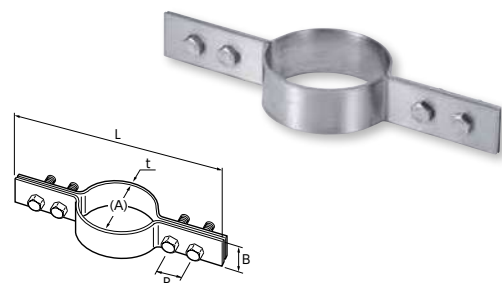

コードNo.	管径称	適合配管径(A)	t×B	締付ボルトナット	L	P	入数
0150	15A	21.7	2.0×25	M6×20	147	20	—
0200	20A	27.2	2.0×25	M6×20	152	20	—
0250	25A	34.0	2.0×25	M6×20	159	20	—
0320	32A	42.7	2.0×25	M6×20	168	20	—
0400	40A	48.6	2.0×25	M6×20	174	20	—
0500	50A	60.5	2.0×25	M6×20	186	20	—
0650	65A	76.3	3.0×25	M8×25	224	25	—
0800	80A	89.1	3.0×25	M8×25	237	25	—
1000	100A	114.3	3.0×25	M8×25	262	25	—
1250	125A	139.8	3.0×32	M10×30	348	40	—
1500	150A	165.2	3.0×32	M10×30	373	40	—

TP床バンドBN付



10140010604

特長・用途

■適合管：耐火二層管(TP/FTP)
■鉄製(電気亜鉛めっき)
■ステンレス製も用意できます。

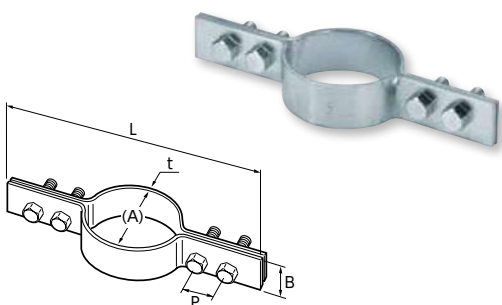

コードNo.	管径称	適合配管径(A)	t×B	締付ボルトナット	L	P	入数
0250	25A	47.0	2.3×25	M8×25	172	20	—
0300	30A	53.0	2.3×25	M8×25	179	20	—
0400	40A	63.0	2.3×25	M8×25	189	20	50
0500	50A	76.0	2.3×25	M8×25	201	20	50
0650	65A	92.0	3.0×25	M8×25	239	25	40
0800	75A	105.0	3.0×25	M8×25	253	25	30
1000	100A	131.0	3.0×25	M8×25	279	25	30
1250	125A	159.0	3.0×32	M10×40	367	45	20
1500	150A	186.0	3.0×32	M10×40	394	45	20

鋳鉄床バンドBN付



10140010606

特長・用途

■適合管：鋳鉄管(CIP)
■鉄製(電気亜鉛めっき)
■ステンレス製も用意できます。

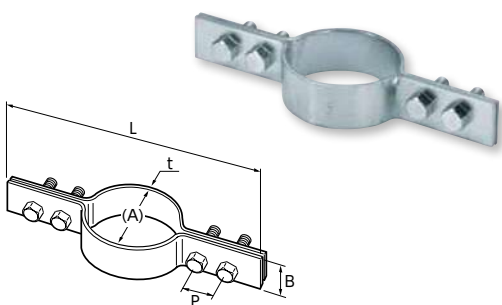

コードNo.	管径称	適合配管径(A)	t×B	締付ボルトナット	L	P	入数
0500	50A	59	4.0×25	M8×25	190	20	100
0650	65A	74	4.0×25	M8×25	205	20	60
0800	80A	84	4.0×25	M8×25	234	25	50
1250	125A	134	4.5×25	M10×40	345	40	25
1500	150A	159	4.5×25	M10×40	390	40	25

※在庫なくなり次第、廃盤とさせていただきます。

サイズの単位はmmです。

KCPE床バンドBN付



10140017601

ステンレスKCPE床バンドBN付

10140017621

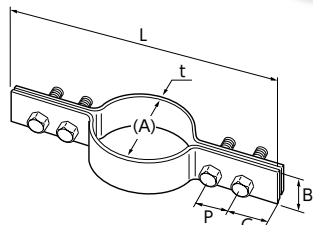

特長・用途

- 適合管：クボタケミックス建築設備用ポリエチレンパイプ(HPPE)
- 鉄製(電気亜鉛めっき)/ステンレス製(SUS304)

コード No.	型番	管径称	適合配管径 (A)	t×B	締付ボルトナット	L	P	C
0200	KCPE-20	20A	27	2.0×25	M8×25	145	20	18.5
0250	KCPE-25	25A	32	2.0×25	M8×25	150	20	18.5
0300	KCPE-30	30A	40	2.0×25	M8×25	158	20	18.5
0400	KCPE-40	40A	50	2.0×25	M8×25	168	20	18.5
0500	KCPE-50	50A	63	2.0×25	M8×25	181	20	18.5
0650	KCPE-65	65A	75	2.0×25	M8×25	199	30	15
0750	KCPE-75	75A	90	2.0×25	M8×25	214	30	15
1000	KCPE-100	100A	125	2.0×25	M8×25	249	30	15
1250	KCPE-125	125A	160	3.0×32	M10×35	386	30	40
1500	KCPE-150	150A	180	3.0×32	M10×35	406	30	40
2000	KCPE-200	200A	250	3.0×32	M10×35	556	60	45

KCPE防振ハード床バンドBN付



10140017602

ステンレスKCPE防振ハード床バンドBN付

10140017622

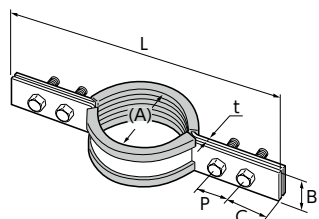

特長・用途

- 適合管：クボタケミックス建築設備用ポリエチレンパイプ(HPPE)
- 防振ゴム(3mm)：CR(硬度60±5)
- 鉄製(電気亜鉛めっき)/ステンレス製(SUS304)

コード No.	型番	管径称	適合配管径 (A)	t×B	締付ボルトナット	L	P	C
0200	KCPE-20	20A	27	2.0×25	M8×25	151	20	18.5
0250	KCPE-25	25A	32	2.0×25	M8×25	156	20	18.5
0300	KCPE-30	30A	40	2.0×25	M8×25	164	20	18.5
0400	KCPE-40	40A	50	2.0×25	M8×25	174	20	18.5
0500	KCPE-50	50A	63	2.0×25	M8×25	187	20	18.5
0650	KCPE-65	65A	75	2.0×25	M8×25	205	30	15
0750	KCPE-75	75A	90	2.0×25	M8×25	220	30	15
1000	KCPE-100	100A	125	2.0×25	M8×25	255	30	15
1250	KCPE-125	125A	160	3.0×32	M10×35	392	30	40
1500	KCPE-150	150A	180	3.0×32	M10×35	412	30	40
2000	KCPE-200	200A	250	3.0×32	M10×35	562	60	45

KCPE絶縁防振床バンドBN付



10140017603

ステンレスKCPE絶縁防振床バンドBN付

10140017623

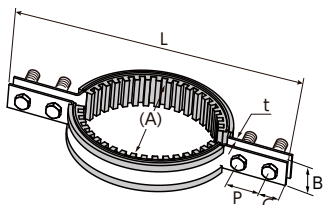

特長・用途

- 適合管：クボタケミックス建築設備用ポリエチレンパイプ(HPPE)
- 鉄製(電気亜鉛めっき)/ステンレス製(SUS304)
- 防振ゴム(10mm)：CR(硬度50±5)

コード No.	型番	管径称	適合配管径 (A)	t×B	締付ボルトナット	L	P	C
0200	KCPE-20	20A	27	2.0×25	M8×25	165	20	18.5
0250	KCPE-25	25A	32	2.0×25	M8×25	170	20	18.5
0300	KCPE-30	30A	40	2.0×25	M8×25	178	20	18.5
0400	KCPE-40	40A	50	2.0×25	M8×25	188	20	18.5
0500	KCPE-50	50A	63	2.0×25	M8×25	201	20	18.5
0650	KCPE-65	65A	75	2.0×25	M8×25	219	30	15
0750	KCPE-75	75A	90	2.0×25	M8×25	234	30	15
1000	KCPE-100	100A	125	2.0×25	M8×25	269	30	15
1250	KCPE-125	125A	160	3.0×32	M10×35	406	30	40
1500	KCPE-150	150A	180	3.0×32	M10×35	426	30	40
2000	KCPE-200	200A	250	3.0×32	M10×35	576	60	45

サイズの単位はmmです。

防振ゴム付製品は、硬質ポリ塩化ビニル管・ポリブテン管・架橋ポリエチレン管には使用できません。管や継手に影響を及ぼす可能性があります。

防振ハード床バンドBN付



10140013620

特長・用途

- 適合管：SGP
- 防振ゴム：CR(硬度60±5)
- 鉄製(電気亜鉛めっき)

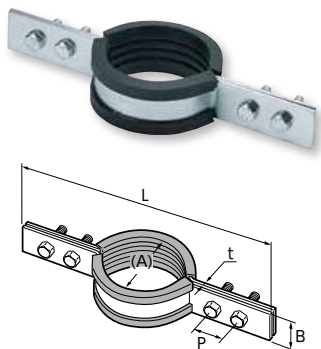

コードNo.	管径称	適合配管径(A)	t×B	締付ボルトナット	L	P	ゴム厚	入数
0150	15A	21.7	2.3×25	M6×25	154	20	3.0	50
0200	20A	27.2	2.3×25	M6×25	159	20	3.0	50
0250	25A	34.0	2.3×25	M6×25	166	20	3.0	50
0320	32A	42.7	2.3×25	M6×25	175	20	3.0	50
0400	40A	48.6	2.3×25	M6×25	181	20	3.0	50
0500	50A	60.5	2.3×25	M6×25	193	20	3.0	40
0650	65A	76.3	2.6×25	M8×25	227	20	3.0	40
0800	80A	89.1	2.6×25	M8×25	242	20	3.0	30
1000	100A	114.3	2.6×25	M8×25	267	25	3.0	20

絶縁防振床バンドBN付



10140010625

特長・用途

- 適合管：SGP
- 防振ゴム：CR
- 鉄製(電気亜鉛めっき)

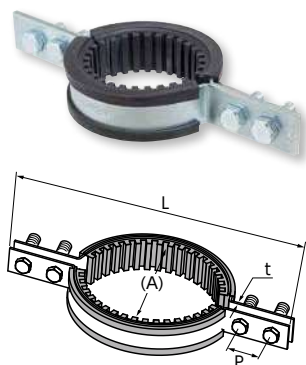

コードNo.	管径称	適合配管径(A)	t×B	締付ボルトナット	L	P	ゴム厚	入数
0150	15A	21.7	2.3×25	M8×25	168	20	10.0	50
0200	20A	27.2	2.3×25	M8×25	174	20	10.0	50
0250	25A	34.0	2.3×25	M8×25	180	20	10.0	50
0320	32A	42.7	2.3×25	M8×25	189	20	10.0	50
0400	40A	48.6	2.3×25	M8×25	195	20	10.0	40
0500	50A	60.5	2.3×25	M8×25	207	20	10.0	40
0650	65A	76.3	2.6×25	M8×25	243	25	10.0	30
0800	80A	89.1	2.6×25	M8×25	256	25	10.0	20
1000	100A	114.3	3.0×25	M8×25	281	25	10.0	15

銅管ゴム付床バンドBN付



10140010608

特長・用途

- 適合管：銅管(CU)
- 防振ゴム：CR(硬度60±5)
- 鉄製(電気亜鉛めっき)
- 15Aは平板製となります。

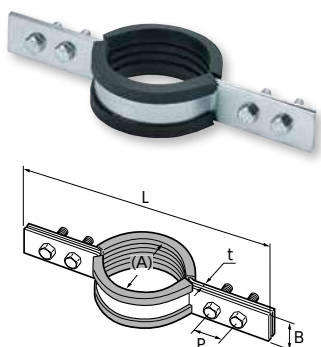

コードNo.	管径称	適合配管径(A)	t×B	締付ボルトナット	L	P	ゴム厚	入数
0150	15A	15.88	2.3×25	M6×25	133	20	3.0	150
0200	20A	22.23	2.3×25	M6×25	139	20	3.0	130
0250	25A	28.58	2.3×25	M6×25	145	20	3.0	110
0320	32A	34.93	2.3×25	M6×25	154	20	3.0	100
0400	40A	41.28	2.3×25	M6×25	160	20	3.0	70
0500	50A	53.98	2.3×25	M6×25	175	20	3.0	50

床バンド用アングルピース



10140010642

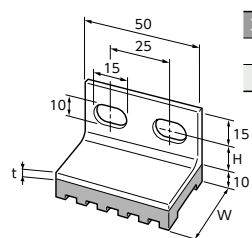

コードNo.	サイズ	t	H	W
0000	30幅	3.0	15	30
0020	50幅	4.0	35	50

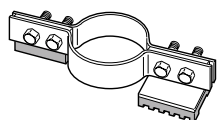

■ アングルピース付床バンド

床バンド用アングル足



製作品

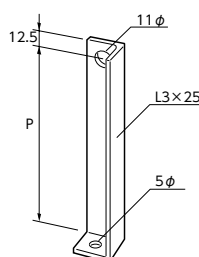

■ P寸法を指定してください。

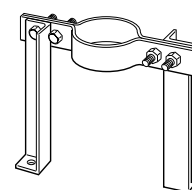

■ アングル足付床バンド

固定型床バンドBN付



10140010612

特長・用途

- 適合管：SGP(VP40A～VP100Aも併用できます)
- 鉄製(電気垂鉛めっき)

コードNo.	管径称	適合配管径(A)	締付ボルトナット	l	L
0150	15A	21.7	M6×20	55	135
0200	20A	27.2	M6×20	55	140
0250	25A	34.0	M6×20	55	148
0320	32A	42.7	M6×20	55	156
0400	40A	48.6	M6×20	55	162
0500	50A	60.5	M6×20	55	174
0650	65A	76.3	M8×25	75	230
0800	80A	89.1	M8×25	75	245
1000	100A	114.3	M8×25	75	270

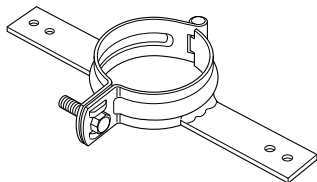

■スタンダードタイプ

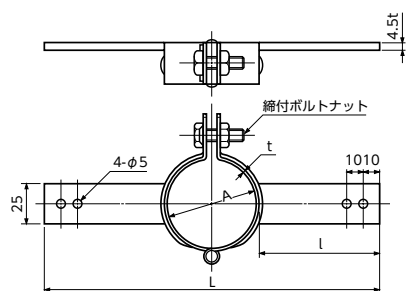

■コーナータイプ

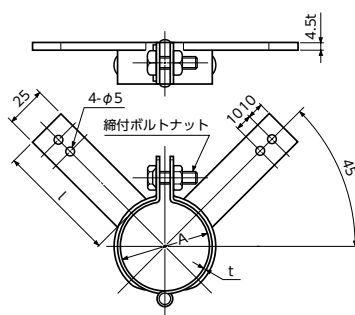

■スラブ上固定パターン

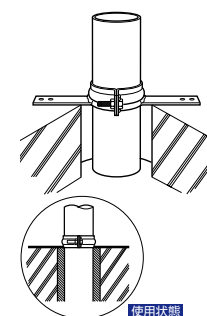

■スラブ内固定パターン

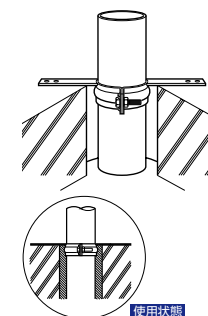

05

▶ レベルバンド

▶ レベルバンド

排水管の勾配を取るための配管支持金具

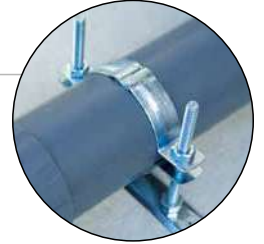

レベルバンド類に使用される主材質

- 鉄製
- ステンレス製(SUS304)

表面処理(鉄製)

- 電気亜鉛めっき

レベルバンド類に使用されるその他材料

- 防振ゴム(CR/NR)

▶▶▶ 支持間隔・勾配(推奨)

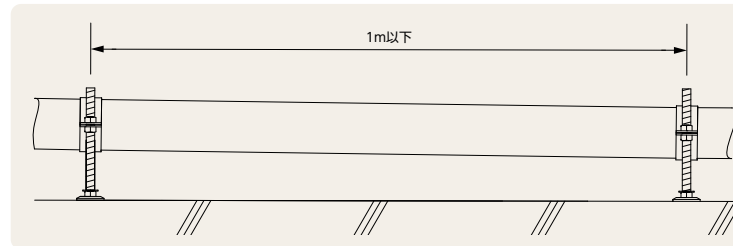

- (注)1 配管の支持間隔は、左記を標準とし、曲がり部及び分岐箇所は必要に応じ支持する。
- (注)2 排水勾配は、原則として65A以下は最小1/50、75A以上は最小1/100とするが、現場仕様に応じて勾配を設定する。

⚠ レベルバンドご使用上の注意

- ①レベルバンド類は、基本的に排水管の勾配支持をする為の振れ止め金具です。
- ②壁面固定の立て管振れ止め支持や天井固定の横走り吊配管支持に応用が可能ですが、使用されるアンカー等の強度や配管重量に留意し、硬質塩化ビニル管などの軽量配管としてください。吊配管支持の場合、1ヶ所にかかる支持荷重は、40kg未満とし、形鋼等での落下防止や振れ止め施工が必要です。
- ③立て管支持の場合、振れ止め支持とし、配管荷重をレベルバンドにかからないようにしてください。
- ④レベルバンドには、配管重量以外はかけないでください。金具の変形や勾配が狂う原因になります。
- ⑤装着している防振ゴム類は、各継手に対しての衝撃緩和や異種金属による防食保護の役目を果たしておりますが、防振支持等の補助であり、振動伝達率を明確に軽減する効果はありません。

- ⑥なお、防振ゴム付の商品は常温60℃まで目付、直射日光が当たらない屋内配管にご使用ください。
- ⑦クイックレベルの上部合せバンドは、しっかり組合せたことを確認してから施工してください。
- ⑧床レベルに合わせて全ねじを切断した場合、切断面の防食処理等の端末処理が必要になります。
- ⑨施工状況によっては、全ねじの先端等に保護キャップ等の端末処理が必要になります。
- ⑩ステンレスレベルバンド類で、SGP管に使用される場合、防食テープ処理を行ってから使用してください。
- ⑪床貫通部付近での防水処理等が行なわれる場合、施工状況を十分に確認の上、ご使用ください。
- ⑫その他、カタログ記載注意事項等をご確認の上、ご使用ください。

Function

優れた機能

ナットとバンドを
はずさず、施工ラクラク。



ボルトの取り外し自由自在。



センターマーク
墨出し位置への施工
がらくらく。



作業比較

時間別施工数

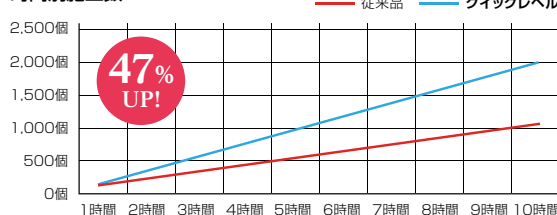

費用別施工数

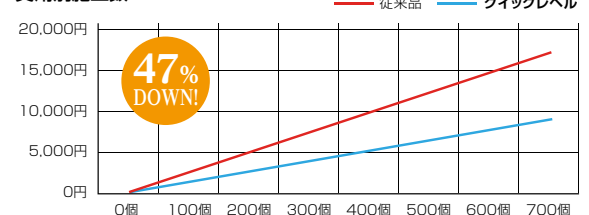

クイックレベル(GP・VP)



10150010720

特長・用途

- 適合管：SGP・VP
- 鉄製(電気亜鉛めっき)

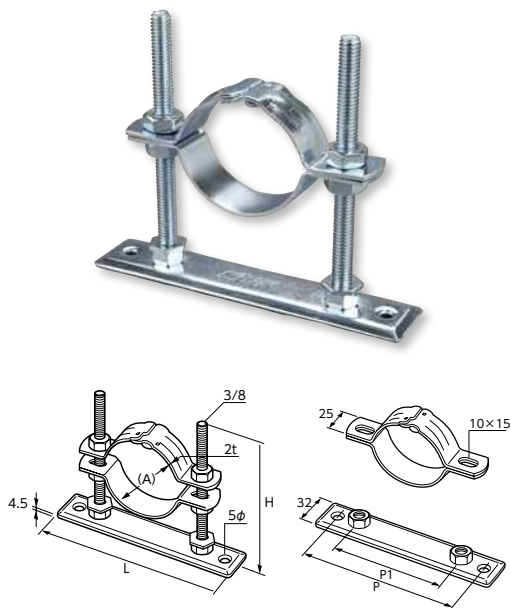

コードNo.	管径称	適合配管径(A)	H	レベル範囲	ベース	L	P	P1	入数
1020	40A	48.6	100	30~90	NO.1	158	133	90	50
1030	50A	60.5		35~90	NO.1	158	133	90	50
1040	65A	76.3		45~90	NO.2	188	163	120	40
1050	80A	89.1		50~90	NO.2	188	163	120	40
1060	100A	114.3		60~90	NO.3	228	203	160	30
1220	40A	48.6	120	30~110	NO.1	158	133	90	50
1230	50A	60.5		35~110	NO.1	158	133	90	50
1240	65A	76.3		45~110	NO.2	188	163	120	40
1250	80A	89.1		50~110	NO.2	188	163	120	40
1260	100A	114.3		60~110	NO.3	228	203	160	30
1520	40A	48.6	150	30~140	NO.1	158	133	90	45
1530	50A	60.5		35~140	NO.1	158	133	90	45
1540	65A	76.3		45~140	NO.2	188	163	120	35
1550	80A	89.1		50~140	NO.2	188	163	120	35
1560	100A	114.3		60~140	NO.3	228	203	160	25
2020	40A	48.6	200	30~190	NO.1	158	133	90	40
2030	50A	60.5		35~190	NO.1	158	133	90	40
2040	65A	76.3		45~190	NO.2	188	163	120	35
2050	80A	89.1		50~190	NO.2	188	163	120	30
2060	100A	114.3		60~190	NO.3	228	203	160	25
2520	40A	48.6	250	30~90	NO.1	158	133	90	25
2530	50A	60.5		35~90	NO.1	158	133	90	25
2540	65A	76.3		45~90	NO.2	188	163	120	20
2550	80A	89.1		50~90	NO.2	188	163	120	20
2560	100A	114.3		60~90	NO.3	228	203	160	15
3020	40A	48.6	300	30~90	NO.1	158	133	90	20
3030	50A	60.5		35~90	NO.1	158	133	90	20
3040	65A	76.3		45~90	NO.2	188	163	120	15
3050	80A	89.1		50~90	NO.2	188	163	120	15
3060	100A	114.3		60~90	NO.3	228	203	160	10

クイックレベルTP用



10150010721

特長・用途

- 適合管：耐火二層管(TP/FTP)
- 鉄製(電気亜鉛めっき)

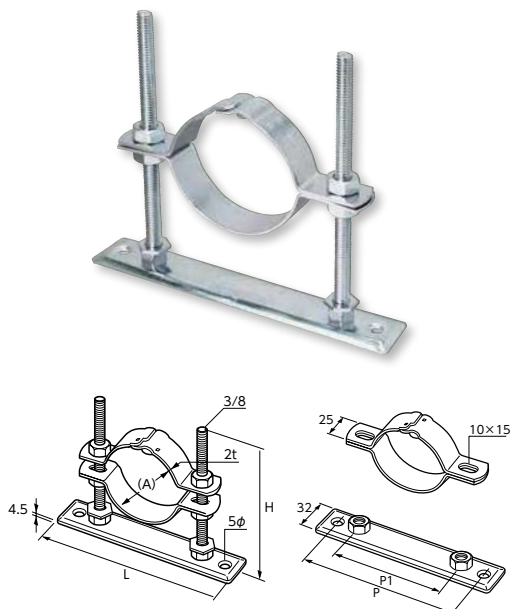

コードNo.	管径称	適合配管径(A)	H	レベル範囲	ベース	L	P	P1	入数
1020	40A	63	100	37~90	NO.2	188	163	120	40
1030	50A	76		43~90	NO.2	188	163	120	40
1040	65A	92		51~90	NO.3	228	203	160	30
1050	75A	105		58~90	NO.3	228	203	160	30
1060	100A	131		71~90	NO.3	228	203	160	25
1220	40A	63	120	37~110	NO.2	188	163	120	40
1230	50A	76		43~110	NO.2	188	163	120	40
1240	65A	92		51~110	NO.3	228	203	160	30
1250	75A	105		58~110	NO.3	228	203	160	30
1260	100A	131		71~110	NO.3	228	203	160	25
1520	40A	63	150	37~140	NO.2	188	163	120	35
1530	50A	76		43~140	NO.2	188	163	120	35
1540	65A	92		51~140	NO.3	228	203	160	25
1550	75A	105		58~140	NO.3	228	203	160	25
1560	100A	131		71~140	NO.3	228	203	160	20
2020	40A	63	200	37~190	NO.2	188	163	120	35
2030	50A	76		43~190	NO.2	188	163	120	35
2040	65A	92		51~190	NO.3	228	203	160	25
2050	75A	105		58~190	NO.3	228	203	160	25
2060	100A	131		71~190	NO.3	228	203	160	20
2520	40A	63	250	37~90	NO.2	188	163	120	20
2530	50A	76		43~90	NO.2	188	163	120	20
3040	65A	92		51~90	NO.3	228	203	160	15
2550	75A	105		58~90	NO.3	228	203	160	15
2560	100A	131		71~90	NO.3	228	203	160	15
3020	40A	63	300	37~90	NO.2	188	163	120	15
3030	50A	76		43~90	NO.2	188	163	120	15
3040	65A	92		51~90	NO.3	228	203	160	10
3050	75A	105		58~90	NO.3	228	203	160	10
3060	100A	131		71~90	NO.3	228	203	160	10

サイズの単位はmmです。

レベルバンドDC (GP・VP)

10150010790

特長・用途

- 適合管：SGP・VP
- 鉄製（電気亜鉛めっき）

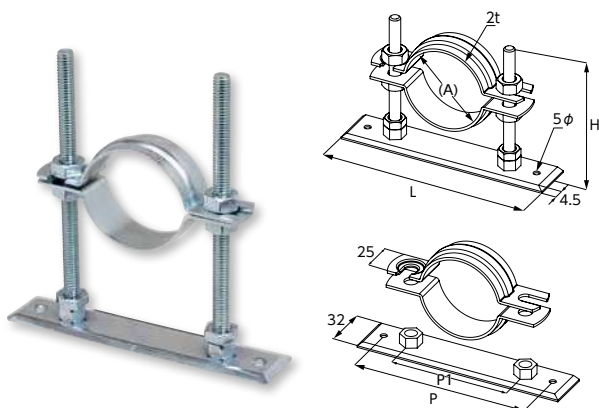

※図面はSGP管用です。TP用は形状が異なります。

優れた機能



手順1

- ナットの取り外し不要
- 抜け防止付き



手順2

- フリー脱着式
- スムーズに外せ、しっかりロック

コードNo.	H	管径称	適合配管径 (A)	ベース	L	P	P1	入数				
1010	100	32A	42.7	NO.1	158	133	90	50				
1020		40A	48.6					50				
1030		50A	60.5					50				
1040		65A	76.3					NO.2	188	163	120	40
1050		80A	89.1									40
1060	100A	114.3	NO.3	228	208	160	30					
1210	120	32A	42.7	NO.1	158	133	90	50				
1220		40A	48.6					50				
1230		50A	60.5					50				
1240		65A	76.3					NO.2	188	163	120	40
1250		80A	89.1									40
1260	100A	114.3	NO.3	228	208	160	30					
1510	150	32A	42.7	NO.1	158	133	90	45				
1520		40A	48.6					45				
1530		50A	60.5					45				
1540		65A	76.3					NO.2	188	163	120	35
1550		80A	89.1									35
1560	100A	114.3	NO.3	228	208	160	25					
2010	200	32A	42.7	NO.1	158	133	90	40				
2020		40A	48.6					40				
2030		50A	60.5					40				
2040		65A	76.3					NO.2	188	163	120	35
2050		80A	89.1									30
2060	100A	114.3	NO.3	228	208	160	25					
2510	250	32A	42.7	NO.1	158	133	90	25				
2520		40A	48.6					25				
2530		50A	60.5					25				
2540		65A	76.3					NO.2	188	163	120	20
2550		80A	89.1									20
2560	100A	114.3	NO.3	228	208	160	15					
3010	300	32A	42.7	NO.1	158	133	90	20				
3020		40A	48.6					20				
3030		50A	60.5					20				
3040		65A	76.3					NO.2	188	163	120	15
3050		80A	89.1									15
3060	100A	114.3	NO.3	228	208	160	10					

レベルバンドDC (TP)

10150010792

特長・用途

- 適合管：耐火二層管(TP/FTP)
- 鉄製（電気亜鉛めっき）

コードNo.	H	管径称	適合配管径 (A)	ベース	L	P	P1	入数				
1010	100	40A	63	NO.2	188	163	120	40				
1020		50A	76					40				
1030		65A	92					30				
1040		75A	105					NO.3	228	203	160	30
1050		100A	131									25
1210	120	40A	63	NO.2	188	163	120	40				
1220		50A	76					40				
1230		65A	92					30				
1240		75A	105					NO.3	228	203	160	30
1250		100A	131									25
1510	150	40A	63	NO.2	188	163	120	35				
1520		50A	76					35				
1530		65A	92					25				
1540		75A	105					NO.3	228	203	160	25
1550		100A	131									20

コードNo.	H	管径称	適合配管径 (A)	ベース	L	P	P1	入数				
2010	200	40A	63	NO.2	188	163	120	35				
2020		50A	76					35				
2030		65A	92					25				
2040		75A	105					NO.3	228	203	160	25
2050		100A	131									20
2510	250	40A	63	NO.2	188	163	120	20				
2520		50A	76					20				
2530		65A	92					NO.3	228	203	160	15
2540		75A	105									15
2550		100A	131									15
3010	300	40A	63	NO.2	188	163	120	15				
3020		50A	76					15				
3030		65A	92					NO.3	228	203	160	10
3040		75A	105									10
3050		100A	131									10

サイズの単位はmmです。

レベルバンドF (GP・VP)



10150010743

特長・用途

- 適合管：SGP・VP
- 鉄製 (電気亜鉛めっき)

優れた機能



- ナットの取り外し不要
- バンドの抜け防止機能

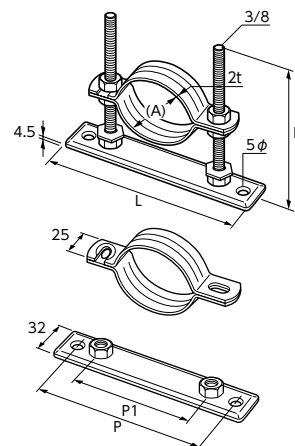

コードNo.	H	管径称	ベース	L	P	P1	入数			
1010	100	15A-25A	NO.1	158	133	90	50			
1020		30A-50A					50			
1030		65A-80A	NO.2				188	163	120	40
1040		100A	NO.3				228	203	160	30
1210	120	15A-25A	NO.1	158	133	90	50			
1220		30A-50A					50			
1230		65A-80A	NO.2				188	163	120	40
1240		100A	NO.3				228	203	160	30
1510	150	15A-25A	NO.1	158	133	90	45			
1520		30A-50A					45			
1530		65A-80A	NO.2				188	163	120	35
1540		100A	NO.3				228	203	160	25
2010	200	15A-25A	NO.1	158	133	90	45			
2020		30A-50A					45			
2030		65A-80A	NO.2				188	163	120	30
2040		100A	NO.3				228	203	160	25
2510	250	15A-25A	NO.1	158	133	90	30			
2520		30A-50A					30			
2530		65A-80A	NO.2				188	163	120	25
2540		100A	NO.3				228	203	160	20
3010	300	15A-25A	NO.1	158	133	90	20			
3020		30A-50A					20			
3030		65A-80A	NO.2				188	163	120	15
3040		100A	NO.3				228	203	160	10

レベルバンドF (TP)

10150010744

特長・用途

- 適合管：耐火二層管 (TP/FTP)
- 鉄製 (電気亜鉛めっき)

コードNo.	H	管径称	ベース	L	P	P1	入数			
1010	100	25A-30A	NO.1	158	133	90	45			
1020		40A-50A	NO.2	188	163	120	40			
1030		65A-75A	NO.3	228	203	160	30			
1040		100A					25			
1210	120	25A-30A	NO.1				158	133	90	45
1220		40A-50A	NO.2				188	163	120	40
1230		65A-75A	NO.3	228	203	160	30			
1240		100A					25			
1510	150	25A-30A	NO.1				158	133	90	40
1520		40A-50A	NO.2				188	163	120	35
1530		65A-75A	NO.3	228	203	160	25			
1540		100A					20			
2010	200	25A-30A	NO.1				158	133	90	35
2020		40A-50A	NO.2				188	163	120	35
2030		65A-75A	NO.3	228	203	160	25			
2040		100A					20			
—	250	25A-30A	NO.1				158	133	90	—
—		40A-50A	NO.2				188	163	120	—
—		65A-75A	NO.3	228	203	160	—			
—		100A					—			
—	300	25A-30A	NO.1				158	133	90	—
—		40A-50A	NO.2				188	163	120	—
—		65A-75A	NO.3	228	203	160	—			
—		100A					—			

レベルバンド(GP・VP)



10150010701

特長・用途

- 適合管：SGP・VP
- 鉄製(電気垂鉛めっき)
- 他のHも用意できます。

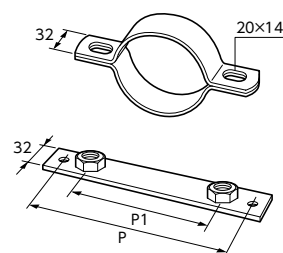
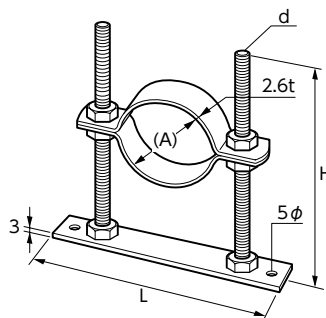

コードNo.	H	管径称	適合配管径(A)	d	レベル範囲	ベース	L	P	P1	入数
2070	200	125A	139.8	1/2	75~190	NO.4	310	290	237	10
2080		150A	165.2		90~190					10

レベルバンドTP用



10150010711

特長・用途

- 適合管：耐火二層管(TP/FTP)
- 鉄製(電気垂鉛めっき)
- 他のHも用意できます。

コードNo.	H	管径称	適合配管径(A)	d	レベル範囲	ベース	L	P	P1	入数
2070	200	125A	159	1/2	85~190	NO.4	310	290	237	10
2080		150A	189		100~190	NO.5	319	300	250	10

フリーレベルバンド(GP・VP)



10150010720



特長・用途

- 適合管：SGP・VP
- 40A-65Aは、TP30A~50Aも併用できます。
- 32A-80Aは、TP25A~50Aも併用できます。
- 鉄製(電気垂鉛めっき)
- 他のH(250H・300H)も用意できます。

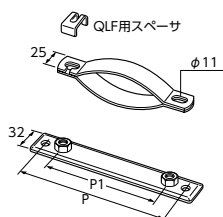
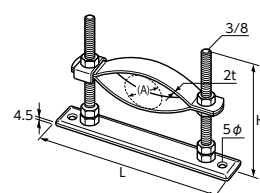

コードNo.	管径称	適合配管径(A)	H	レベル範囲	ベース	L	P	P1	入数
1290	32A-80A	42.7~89.1	120	30~110	NO.2	188	163	120	40
1590	32A-80A		150	30~140					35
2090	32A-80A		200	30~190					30

防振フリーレベルバンド(GP・VP)



10150010722



特長・用途

- 適合管：SGP
- 32A~80AはTP25A~50Aも併用できます。
- 鉄製(電気垂鉛めっき)
- 他のH(250H・300H)も用意できます。

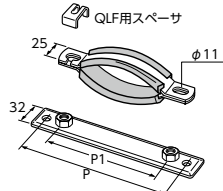
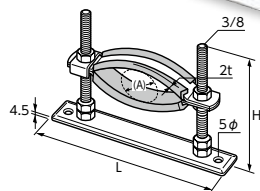

コードNo.	管径称	適合配管径(A)	H	レベル範囲	ベース	L	P	P1	入数
1090	32A-80A	42.7~89.1	100	30~90	NO.2	188	163	120	40
1290	32A-80A		120	30~110					40
1590	32A-80A		150	30~140					35
2090	32A-80A		200	30~190					30

防振ゴム付製品は、硬質ポリ塩化ビニル管・ポリブテン管・架橋ポリエチレン管には使用できません。管や継手に影響を及ぼす可能性があります。

サイズの単位はmmです。

HL金具



10150010755

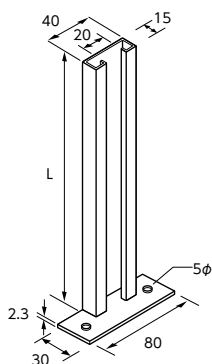

特長・用途

- 適合管：VP・TP
- 排水の勾配支持でレベルバンドが使用できない狭い場所に適しています。
- HLレベル金具用片サドルやチャンネルクリップにて配管支持を行います。
- 鉄製(電気亜鉛めっき)

HLレベル金具用片サドル

コードNo.	サイズ	L
2000	200H	200
2500	250H	250

コード	サイズ
101700107530500	VP50A
101700107540500	TP50A

排水L金具



10150501580

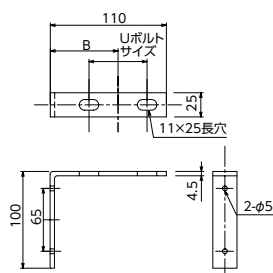

特長・用途

- 適合管：VP
- 流し台下の排水ブラケットです。
- 鉄製(電気亜鉛めっき)

コードNo.	Uボルトサイズ	B	
0010	40A~50A	40A	50~60
		50A	50

ステンレスレベルバンドF (GP・VP)



10150010747

特長・用途

- 適合管：SGP・VP
- ステンレス製(SUS304)
- 他のH(250H・300H)も用意できます。

優れた機能



- ナットの取り外し不要
- バンドの抜け防止機能

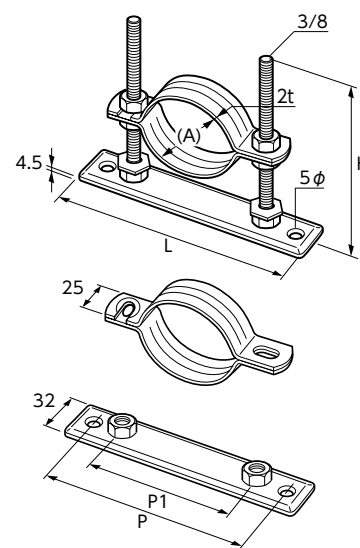

コードNo.	H	管径称	ベース	L	P	P1	入数			
1010	100	15A-25A	NO.1	158	133	90	50			
1020		30A-50A					50			
1030		65A-80A	NO.2				188	163	120	40
1040		100A	NO.3				228	203	160	30
1210	120	15A-25A	NO.1	158	133	90	50			
1220		30A-50A					50			
1230		65A-80A	NO.2				188	163	120	40
1240		100A	NO.3				228	203	160	30
1510	150	15A-25A	NO.1	158	133	90	45			
1520		30A-50A					45			
1530		65A-80A	NO.2				188	163	120	35
1540		100A	NO.3				228	203	160	25
2010	200	15A-25A	NO.1	158	133	90	45			
2020		30A-50A					45			
2030		65A-80A	NO.2				188	163	120	30
2040		100A	NO.3				228	203	160	25

ステンレスレベルバンド(GP・VP)

納 10150010704

特長・用途

- 適合管：SGP・VP
- ステンレス製(SUS304)
- 他のHも用意できます。

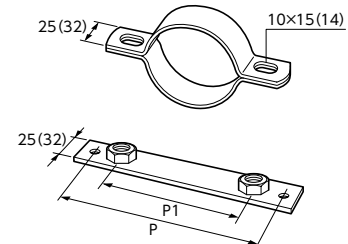
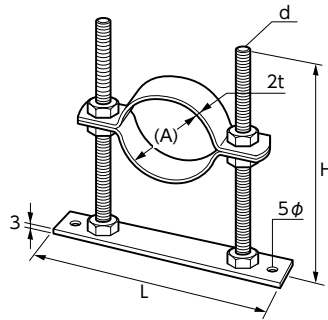

■ 125A・150Aは()寸法になります。

コードNo.	管径称	適合配管径(A)	H	d	レベル範囲	ベース	L	P	P1	入数
2070	125A	139.8	200	1/2	75~190	NO.4	310	290	235	10
2080	150A	165.2			90~190					10

ステンレスレベルバンドTP用

納 10150010714

特長・用途

- 適合管：耐火二層管(TP/FTP)
- ステンレス製(SUS304)
- 他のHも用意できます。

コードNo.	管径称	適合配管径(A)	H	d	レベル範囲	ベース	L	P	P1	入数
1220	40A	63	120	3/8	37~110	NO.2	178	158	119	40
1230	50A	76			43~110					40
1240	65A	92			51~110	NO.3				30
1250	75A	105			58~110					30
1260	100A	131			71~110					25
1520	40A	63	150	3/8	37~140	NO.2	178	158	119	35
1530	50A	76			43~140					35
1540	65A	92			51~140	NO.3				25
1550	75A	105			58~140					25
1560	100A	131			71~140					20
2070	125A	159	200	1/2	85~190	NO.4	310	290	235	1
2080	150A	189			100~190					NO.5

サイズの単位はmmです。

▶ 集合住宅排水用支持金具

集合住宅で使用される排水特殊継手(集合管)と排水立て管及び横枝管の支持金具

セッター類に使用される主材質

- 鉄製

表面処理(鉄製)

- 電気亜鉛めっき

セッター類に使用されるその他材料

- 防振ゴム(CR/SBR/NR)

・排水立管及び横枝管配管支持例・

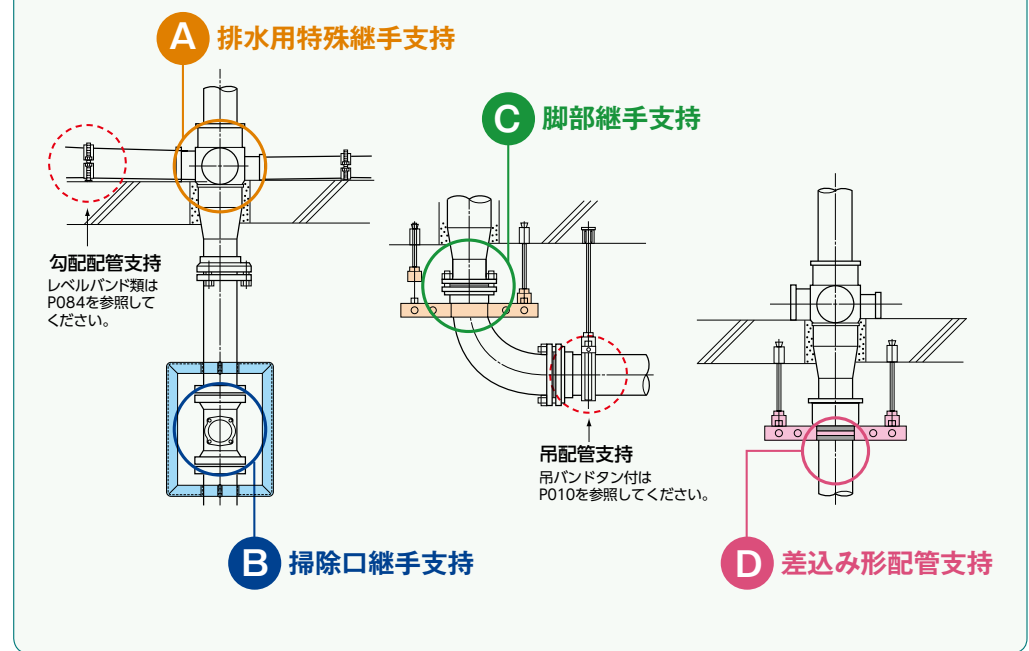

⚠ 集合住宅排水廻り用支持金具ご使用上の注意

- ①排水用特殊継手用支持金具類は、基本的に排水用特殊継手の振れ止め支持を目的にした支持金具です。
- ②排水用特殊継手用支持金具類は、立て管自体の重量を支える形状にはなっていません。
- ③スラブ埋込式固定タイプは、スリーブ寸法によって使用できない場合があります。ご確認の上、ご使用ください。
- ④立て管パイプシャフトの寸法によって、使用できない場合があります。ご確認の上、ご使用ください。
- ⑤立管ジョイント金具は、掃除口継手と立て管及び床貫通での立て管の振れ止めを目的にした製品です。層間変位を軽減させる機能はありません。
- ⑥単管式排水継手用支持金具、フノン遮音システム用支持金具類は、基本的に排水用特殊継手の振れ止め支持を目的にした支持金具です。
- ⑦単管式排水継手用支持金具、フノン遮音システム用支持金具類は、管自体の重量を支える形状にはなっていません。
- ⑧フノンスラプセッターは、スリーブ寸法によって使用できない場合があります。ご確認の上、ご使用ください。
- ⑨装着している防振ゴム類は、各継手に対しての衝撃緩和や異種金属による防食保護の役目を果たしておりますが、防振支持等の補助であり、振動伝達率を明確に軽減する効果はありません。尚、防振ゴムの耐熱温度は常温60℃までになります。
- ⑩その他、カタログ記載注意事項等をご確認の上、ご使用ください。

A 排水用特殊継手支持

スラブ上固定タイプ

DJセッター



10160010676

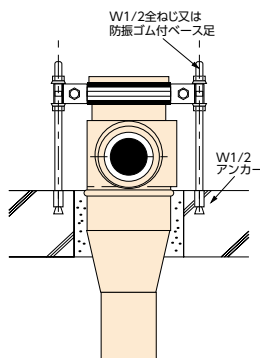
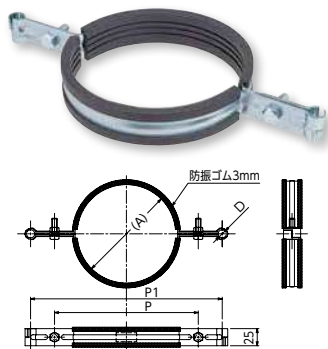

特長・用途

- 排水特殊継手(集合管)用支持金具です。
- 鉄製(電気亜鉛めっき)
- 取付足は付属しません。

コードNo.	管径称	(A)	P	P1	D
0750	75A	120	190	260	φ12
1000	100A	144	210	280	φ12
1250	125A	171	270	380	φ12

集合管用バンド

KSTセッター



10160010671

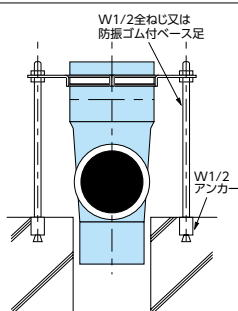
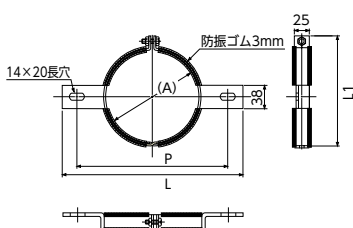

特長・用途

- KSTジョイント(株小島製作所製)用ですが、他の排水特殊継手(集合管)にも設置できます。
- 鉄製(電気亜鉛めっき)
- 取付足は付属しません。

コードNo.	管径称	(A)	P	L	L1
0800	80A	118	250	280	160
1000	100A	144	300	330	186

防振ゴム付ベース足



10160010670

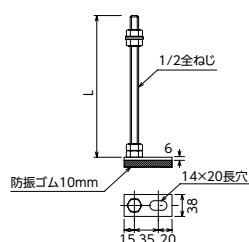

特長・用途

- 表内のH寸法を参照してください。
- 電気亜鉛めっき(防振ゴムはNR)
- 販売単位：1本

コードNo.	L	排水特殊継手型番	メーカー
2400	240	3SL	株式会社 クボタケミックス
		4SL・4CL	
		4HF	
		5HF	
2100	210	CK60-80A	株式会社小島製作所
2200	220	CP60-100A	
2600	260	CP120	
2800	280	KST-80A	
3400	340	KST-100A	

注意：社名50音順

サイズの単位はmmです。

CPセッター



10160010660

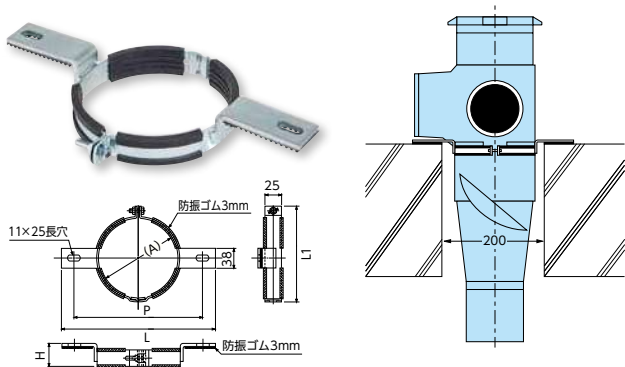

特長・用途

- 排水特殊継手(集合管)100(150φ)に設置可能です。
- 鉄製(電気亜鉛めっき)
- CPセッターSは特注製作いたします。

コードNo.	品名	管径称	(A)	P	L	L1	H
1500	CPセッター-150	100A	150	300	340	185	45
1510	CPセッター-S	100A	150	250	300	185	45

B 掃除口継手支持

立管ジョイント金具



10160010686

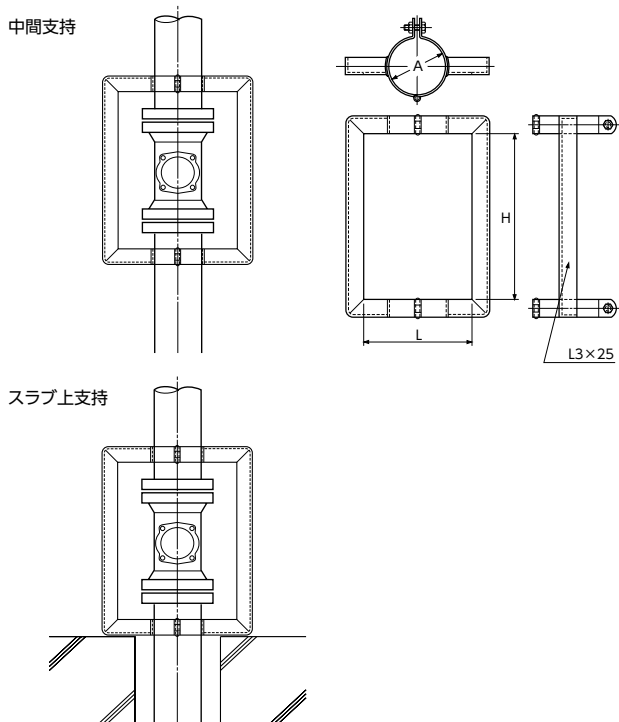

特長・用途

- 掃除口上下の立て管振れ止め及び床貫通ズレ止金具
- 各種掃除口付きソケットは寸法が異なります。使用前に確認願います。
- 鉄製(電気亜鉛めっき)

コードNo.	管径称	A	H	L
0800	80A	89.1	330	200
1000	100A	114.3	350	220
1250	125A	139.8	450	250

C 脚部継手支持

— ベンド用吊バンドタン付10tゴム付



10160010687

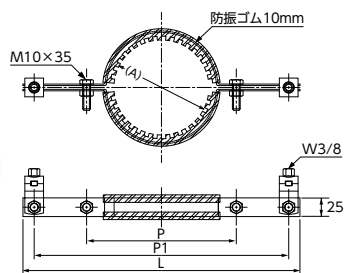

特長・用途

- 脚部継手 (株式会社クボタケミックス、積水化学工業株式会社) 用支持金具
- 鉄製 (電気亜鉛めっき)
- ※ 社名50音順

コードNo.	管径称	(A)	P	P1	L
0750	75A	102	160	300	330
1000	100A	127	200	340	370
1250	125A	153	230	380	420

D 差込み形RJ管支持

— スラブ下バンドタン付



10160010688

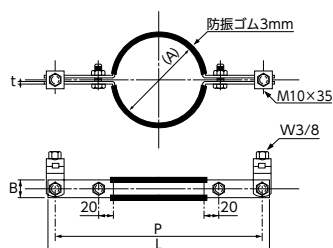

特長・用途

- スラブ下立て管用支持金具
- 鉄製 (電気亜鉛めっき)

コードNo.	管径称	(A)	t×B	L	P
0800	80A	89.1	2×25	275	255
1000	100A	114.3	2×25	300	280
1250	125A	139.8	3×32	430	400

フネンアクロスジョイント用排水特殊継手用支持金具の選定方法

集合管用バンド

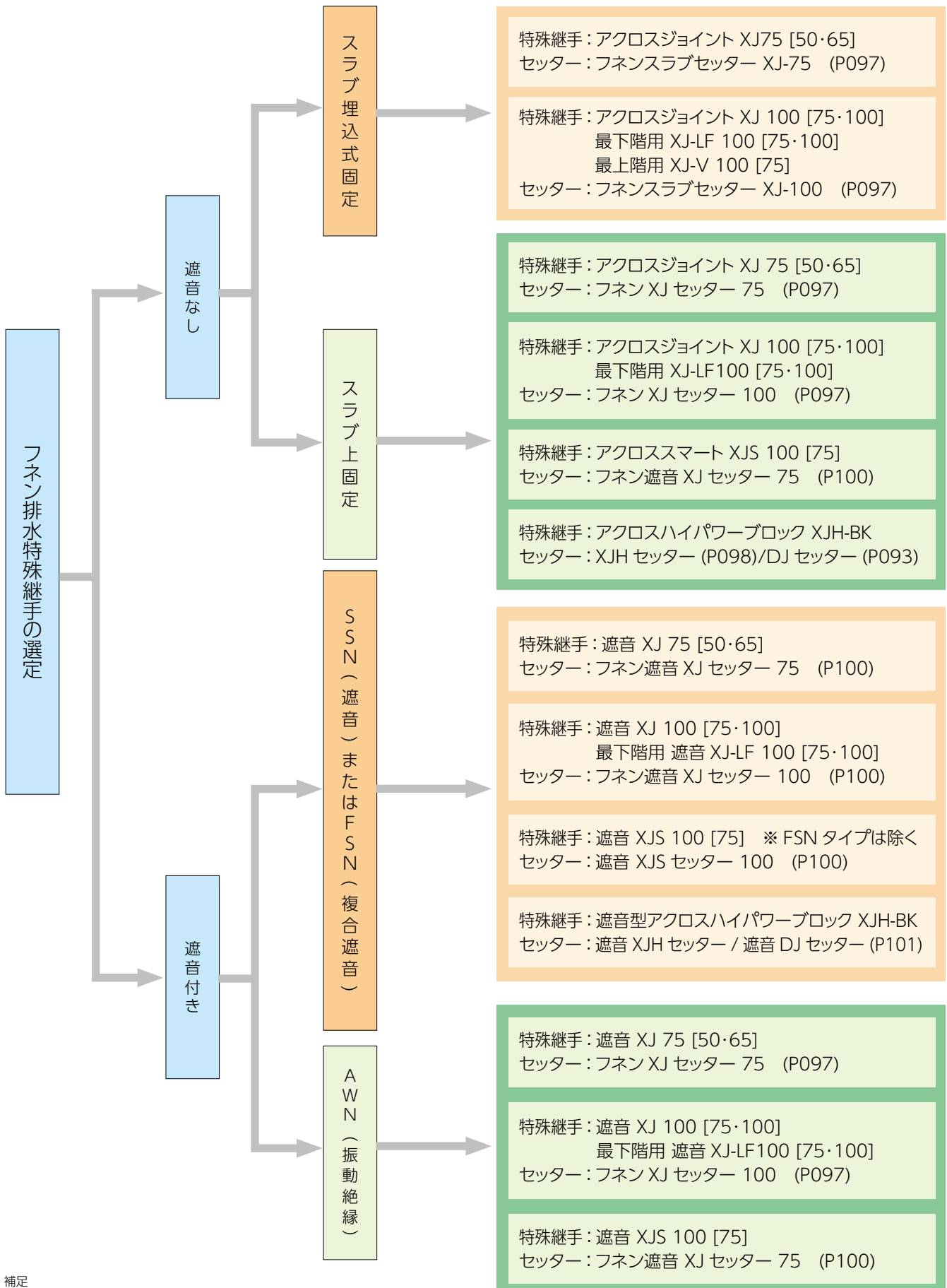

補足

- ・上記以外の組み合わせにつきましては、営業までご相談ください。
- ・特殊継手名称での [] 内の数字は枝管規格です。

サイズの単位はmmです。

フネンクロスジョイント排水システム用支持金具

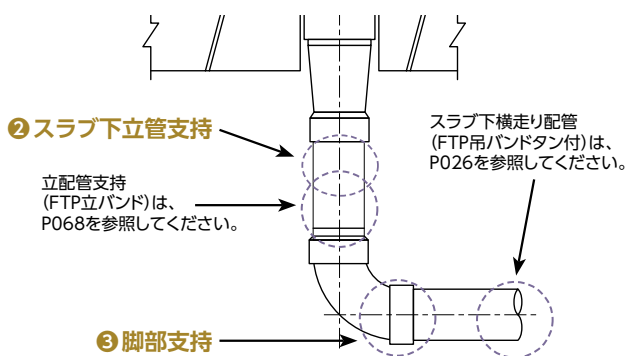
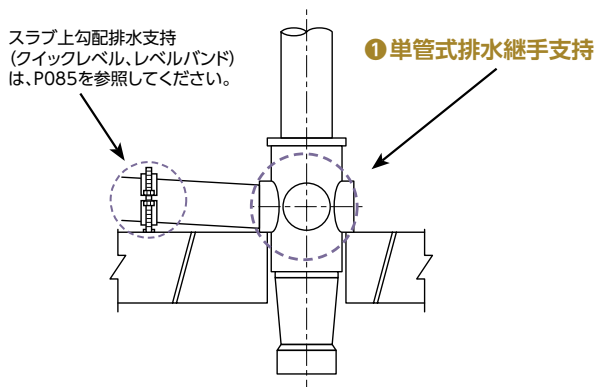

■ フネンクロス株式会社「耐火二層管単管式排水継手」支持金具になります。

① 単管式排水継手支持

スラブ埋込式固定タイプ

フネンスラブセッター



10160010680

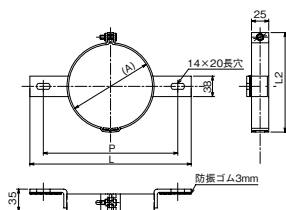

特長・用途

- 単管式排水継手 (XJ・XM-L) 用支持金具です。
- 鉄製 (電気亜鉛めっき)

コードNo.	品名	(A)	P	L	L2
0750	XJ 75	140	262	302	170
1000	XJ 100	178	300	340	203

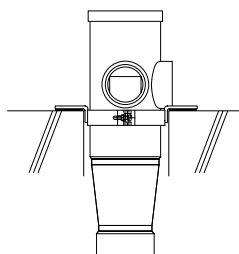

スラブ上固定タイプ

フネンXJセッター



10160010681

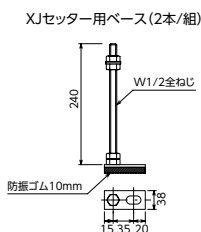
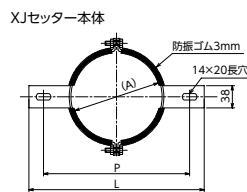

特長・用途

- 単管式排水継手 (XJ) 用支持金具です。
- 鉄製 (電気亜鉛めっき)

コードNo.	品名	(A)	P	L
0750	XJ 75	140	230	270
1000	XJ 100	178	230	270

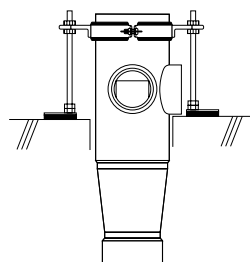

XJHセッター



10160010673



特長・用途

- 単管式排水継手(XJH)用支持金具です。
- 鉄製(電気圧鉛めつき)
- 本体のみお求めの際はP093のDJセッターをご確認ください。

コードNo.	管径称	(A)	P	P1	D
1000	100A	φ144	210	280	φ12

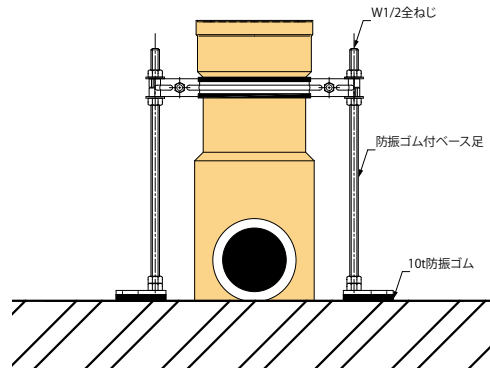
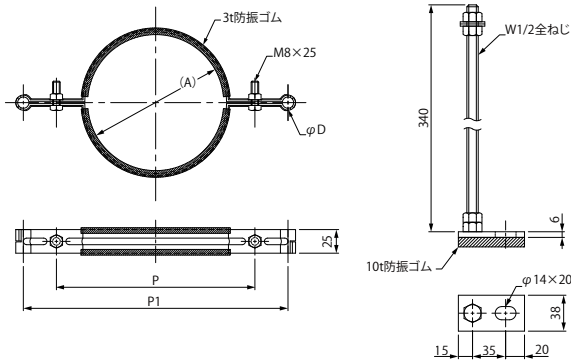

集合管用バンド

② スラブ下立管支持

フネンスラブ下FP吊バンド



10160010685



特長・用途

- 立て管(フネンパイプ)用支持金具です。
- 鉄製(電気圧鉛めつき)

コードNo.	サイズ	(A)	L	L1
0750	FP75	102.4	170	270
1000	FP100	128.5	195	295

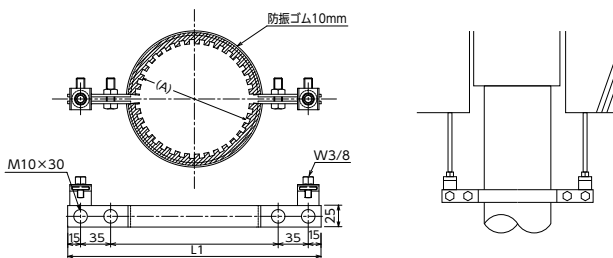

サイズの単位はmmです。

③ 脚部支持

フネンXJ-B吊バンド



10160010683

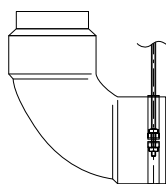
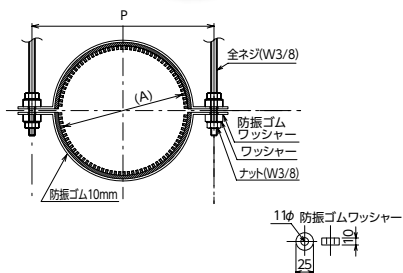

特長・用途

- 脚部継手 (XJ-B) 用支持金具です。
- 全ねじは付属しません。
- 特殊寸法・ステンレス製は受注生産品です。
- 鉄製 (電気亜鉛めっき)

コードNo.	サイズ	(A)	P
1070	100	146	230
1210	125	175	260
1500	150	209	295

集合管用バンド

フネンXJ-B(R)吊バンド



10160010679

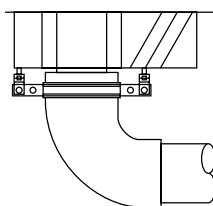
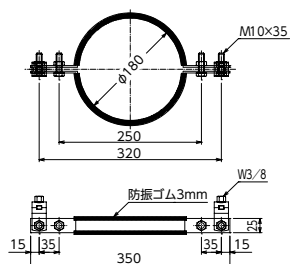

特長・用途

- ゴム輪付き脚部エルボ (XJ-BR) 用支持金具です。
- 鉄製 (電気亜鉛めっき)

コードNo.	サイズ
1210	125

フネン遮音システム用支持金具

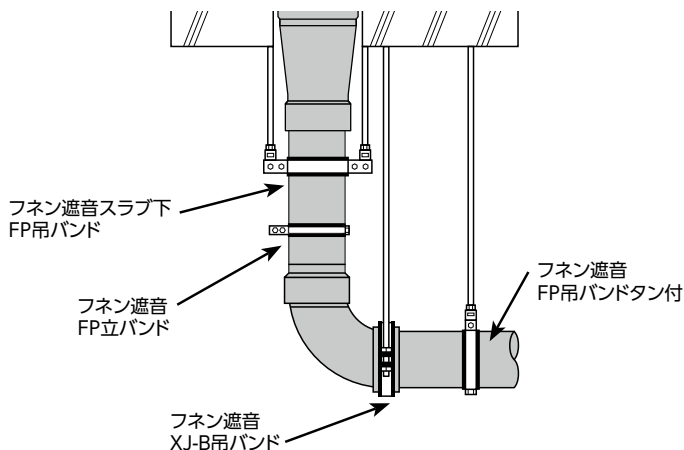
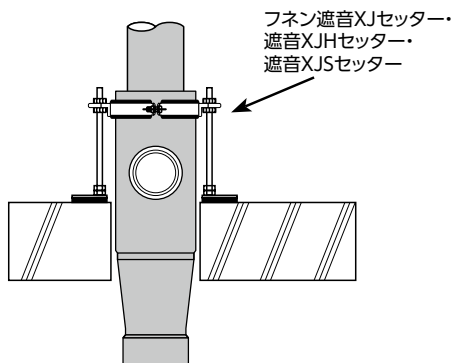

■フネンアクロス株式会社「フネン遮音システムN」支持金具になります。

集合管用バンド

フネン遮音XJセッター



10160010661

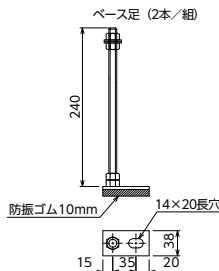
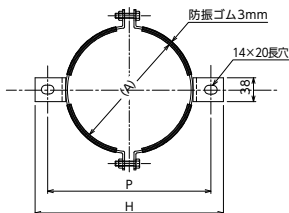

特長・用途

- 遮音型アクロスジョイントN(XJタイプ)用支持金具です。
- 遮音XJセッター75はアクロススマートXJS100に使用可能です。
- 鉄製(電気亜鉛めっき)

コードNo.	管径称	(A)	P	H
0750	75A	160	260	300
1000	100A	191	260	300

遮音XJSセッター



10160010668

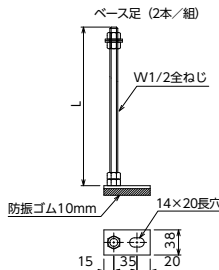
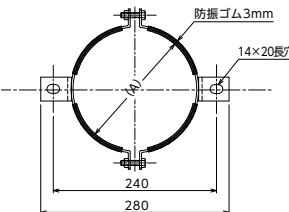

特長・用途

- アクロススマート遮音XJS100用支持金具です。
- 鉄製(電気亜鉛めっき)

コードNo.	管径称	(A)	L
1000	100A	171	240

サイズの単位はmmです。

遮音XJHセッター



10160010674

特長・用途

- 遮音型アクロスハイパーブロック(XJH-BK)用支持金具です。
- 鉄製(電気亜鉛めっき)

コードNo.	管径称	(A)	B	C	D
1000	100	156	210	280	φ12

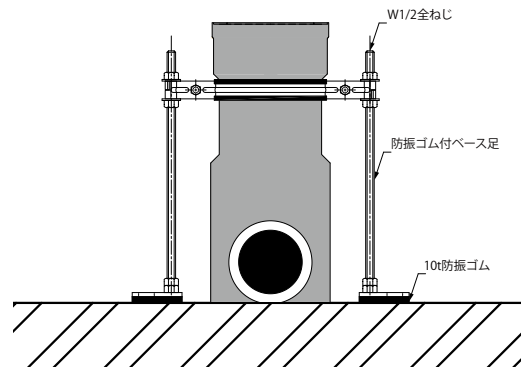
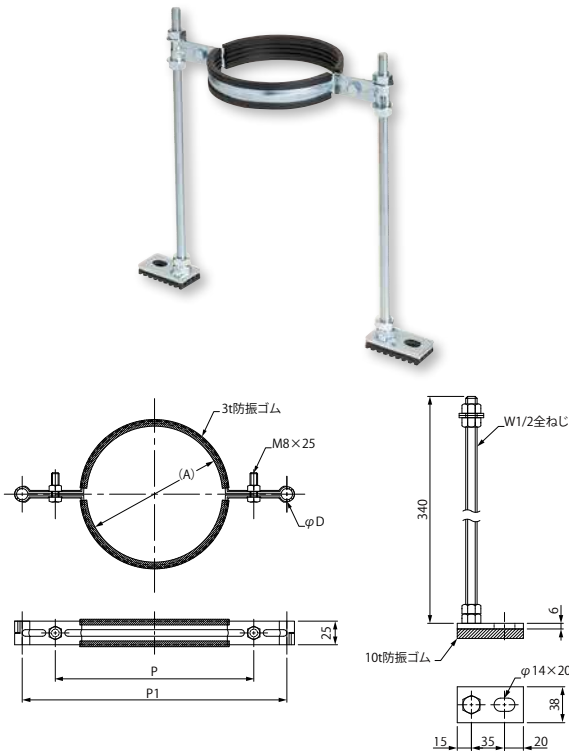

集合管用バンド

遮音DJセッター



10160010669

特長・用途

- 遮音型アクロスハイパーブロック(XJH-BK)用支持金具です。
- 取付足は付属しません。
- 鉄製(電気亜鉛めっき)

コードNo.	管径称	(A)	B	C	φD
1000	100	156	210	280	12



防振ゴム付ベース足はP093をご参照ください。

フネン遮音スラブ下FP吊バンド



10160010665

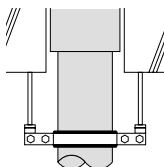
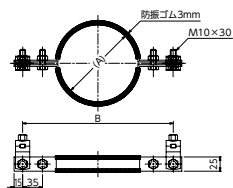

特長・用途

- フネン遮音パイプN用支持金具です。
- 鉄製(電気垂鉛めっき)

コードNo.	管径称	(A)	B
0750	75	106	238
1000	100	135	265

フネン遮音XJ-B吊バンド



10160010663

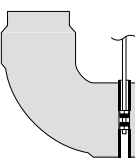
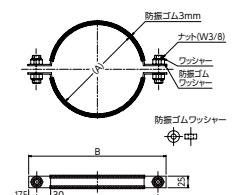

特長・用途

- 遮音型アクロスジョイントN(XJB-SN)用支持金具です。
- 全ねじは付属しません。
- 特殊寸法・ステンレス製は受注生産品です。
- 鉄製(電気垂鉛めっき)

コードNo.	サイズ	(A)	B	P
1070	100	156	263	223
1210	125	191	297	257
1510	150	216	322	282

フネン遮音FP吊バンドタン付



10160010666

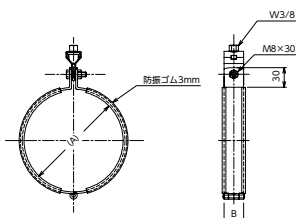

特長・用途

- フネン遮音パイプN用吊バンドタン付です。
- 鉄製(電気垂鉛めっき)

コードNo.	サイズ	(A)	B
0400	40	73	25
0500	50	85	25
0650	65	101	25
0750	75	114	25
1000	100	141	25
1250	125	168	32
1500	150	195	32

フネン遮音FP立バンド



10160010667

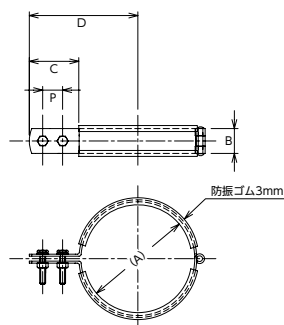

特長・用途

- フネン遮音パイプN用立バンドです。
- 鉄製(電気垂鉛めっき)

コードNo.	サイズ	(A)	t×B	P	C	D	締付ボルトナット
0400	40	73	2×25	20	44	85.5	M8×30
0500	50	85	2×25	20	44	91.5	M8×30
0650	65	101	2×25	20	44	99.5	M8×30
0750	75	114	2×25	20	44	106	M8×30
1000	100	141	2.3×32	20	44	119.8	M8×30
1250	125	168	2.3×32	25	55	144.3	M10×30
1500	150	195	2.3×32	25	55	157.8	M10×30

サイズの単位はmmです。

07

▶ サドルバンド

▶ サドルバンド

壁や床面へ配管を直付けする配管支持金具

サドルバンド類に 使用される主材質

- 鉄製
- ステンレス製(SUS304)
- 溶融亜鉛めっき鋼板
- 塩ビ製

サドルバンド類に 使用されるその他材料

- 防振ゴム(NR)
- 軟質塩ビコーティング



⚠ サドルバンドご使用上の注意

- ①耐火二層管用サドルバンド・FTPサドルバンドは、耐火二層管の特性上、配管径が異なる場合がありますのでご相談ください。
- ②デップCUサドルバンド・防振ゴム付の商品は常温60℃までの直射日光に当たらない屋内配管にご使用ください。

- ③防振サドル類は、内面に装着したゴムパットにより、パイプに対しての衝撃緩和の役目を果たしておりますが、その目的は防振支持の補助であり、振動伝達率を明確に軽減する効果はありません。
- ④ステンレスサドルバンド類で、SGP管に使用される場合、防食テープ処理を行ってから使用してください。

■ サドルバンド



10170010303

■ サドルバンドVP30用



10170010347

▶▶▶ 特長・用途

- 適合管：SGP・VP
- 鉄製(電気亜鉛めっき)
- 高耐食めっき(サドルバンドVP30用)

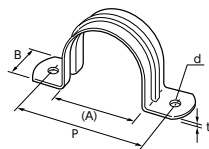

コードNo.	管径称	適合配管径(A)	t	B	d	P	小箱×数
0130	13A	18.0	0.6	18	4.3	39	140×20
0160	16A	22.0	0.6	18	4.3	42	90×20
0200	20A	27.0	0.6	18	4.3	46	70×20
0250	25A	33.0	0.6	18	4.3	55	60×20
0320	32A	42.7	0.8	21	4.3	63	30×18
0400	40A	48.0	0.8	21	4.3	68	30×18
0500	50A	60.0	0.8	21	4.3	89	30×18
0650	65A	76.0	1.5	25	6	107	140
0800	80A	89.0	1.5	25	6	122	105
1000	100A	114.0	1.5	25	6	148	70

コードNo.	管径称	適合配管径(A)	t	B	d	P	小箱×数
0300	VP30A	38.0	0.8	20	4.3	65	500

■ ステンレスサドルバンド

10170010304

▶▶▶ 特長・用途

- 適合管：ステンレス鋼管(厚肉)
- SGPにも併用できます(電食防止処理が必要です)
- ステンレス製(SUS304)

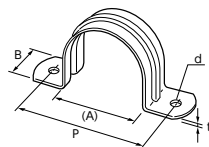

コードNo.	管径称	適合配管径(A)	t	B	d	P	小箱×数
0130	13A	18.0	0.6	18	4.3	37	140×20
0160	16A	22.0	0.6	18	4.3	42	90×20
0200	20A	27.0	0.6	18	4.3	46	70×20
0250	25A	33.0	0.6	18	4.3	57	60×20
0320	32A	42.7	0.8	21	4.3	62	30×18
0400	40A	48.0	0.8	21	4.3	73	30×18
0500	50A	60.0	0.8	21	4.3	87	30×18

厚口サドルバンド



10170010305

特長・用途

- 適合管：SGP (VP40A～VP200Aも併用できます)
- 鉄製 (電気亜鉛めっき)

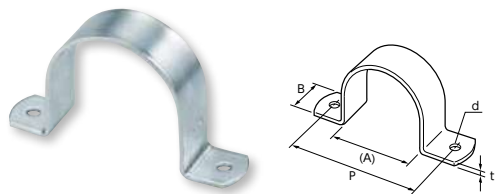

コードNo.	管径称	適合配管径 (A)	t	B	d	P	小箱×数
0150	15A	21.7	2.3	25	6	53	500
0200	20A	27.2	2.3	25	6	56	500
0250	25A	34.0	2.3	25	6	65	400
0320	32A	42.7	2.3	25	6	74	300
0400	40A	48.6	2.3	25	6	80	300
0500	50A	60.5	2.3	25	6	90	200
0650	65A	76.3	2.3	25	6	110	150
0800	80A	89.1	2.3	25	6	121	140
1000	100A	114.3	2.3	25	6	146	120
5320	32A	42.7	2.3	25	11	74	300
5400	40A	48.6	2.3	25	11	80	300
5500	50A	60.5	2.3	25	11	90	200
5650	65A	76.3	2.3	25	11	110	150
5800	80A	89.1	2.3	25	11	121	140
6000	100A	114.3	2.3	25	11	146	120
1250	125A	139.8	3.0	32	11	181	60
1500	150A	165.2	3.0	32	11	205	60
2000	200A	216.3	3.0	32	11	257	50

ステンレス厚口サドルバンド

10170010306

特長・用途

- 適合管：ステンレス鋼管 (厚肉)・VP40A～VP200Aも併用できます。
- SGPにも併用できます (電食防止処理が必要です)
- ステンレス製 (SUS304)
- 125A以上は平板製となります。

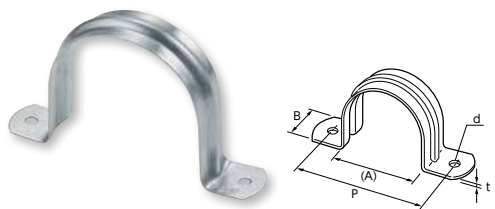

コードNo.	管径称	適合配管径 (A)	t	B	d	P	小箱×数
0150	15A	21.7	1.0	25	5.5	53	500
0200	20A	27.2	1.0	25	5.5	55	450
0250	25A	34.0	1.0	25	5.5	65	400
0320	32A	42.7	1.0	25	5.5	76	350
0400	40A	48.6	1.0	25	5.5	85	300
0500	50A	60.5	1.0	25	5.5	97	200
0650	65A	76.3	2.0	25	5.5	115	200
0800	80A	89.1	2.0	25	5.5	128	140
1000	100A	114.3	2.0	25	5.5	153	120
5320	32A	42.7	1.0	25	11	76	350
5400	40A	48.6	1.0	25	11	85	300
5500	50A	60.5	1.0	25	11	97	200
5650	65A	76.3	2.0	25	11	115	200
5800	80A	89.1	2.0	25	11	128	140
6000	100A	114.3	2.0	25	11	153	120
1250	125A	139.8	3.0	32	11	181	60
1500	150A	165.2	3.0	32	11	205	50
2000	200A	216.3	3.0	32	11	258	50

TP用サドルバンド



10170010320

特長・用途

- 適合管：耐火二層管 (TP)
- 鉄製 (電気亜鉛めっき)

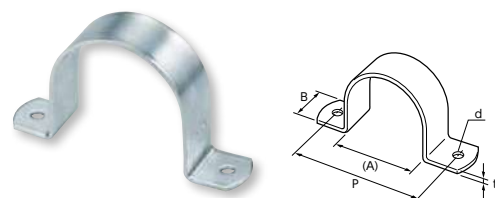

コードNo.	管径称	適合配管径 (A)	t	B	d	P	小箱×数
0400	40A	63	2.3	25	5	95	125
0500	50A	76	2.3	25	5	108	150
0650	65A	92	2.3	25	5	123	150
0800	75A	105	2.3	25	5	137	130
1000	100A	131	2.3	25	5	163	100
1250	125A	159	3.0	32	11	200	60
1500	150A	186	3.0	32	11	227	50

※在庫なくなり次第、廃番とさせていただきます。

サイズの単位はmmです。

サドルバンド

FTPサドルバンド



10170010350

特長・用途

- 適合管：耐火二層管(フネンパイプ/FTP)
- 鉄製(電気亜鉛めっき)

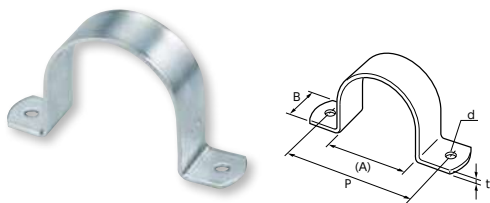

コードNo.	管径称	適合配管径(A)	t	B	d	P	小箱×数
0400	40A	61.0	2.3	25	6	94	150
0500	50A	73.2	2.3	25	6	106	150
0650	65A	89.2	2.3	25	6	122	150
0750	75A	102.4	2.3	25	6	135	130
1000	100A	128.5	2.3	25	6	161	100

塩ビSUサドルバンド



10170010324

特長・用途

- 適合管：塩ビ管(SU)
- 鉄製(電気亜鉛めっき)



コードNo.	管径称	適合配管径(A)	t	B	d	P	小箱×数
0500	50A	54	2.3	25	5	86	150
0650	65A	68	2.3	25	5	100	150
0800	80A	81	2.3	25	5	113	130
1000	100A	106	2.3	25	5	138	100

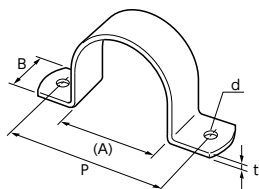

防振サドル



10170010349

特長・用途

- 適合管：SGP
- 防振ゴム：NR
- 鉄製(電気亜鉛めっき)



コードNo.	管径称	適合配管径(A)	t×B	P	ゴム厚	小箱×数
0150	15A	21.7	2.3×25	77	10.0	—
0200	20A	27.2	2.3×25	82	10.0	—
0250	25A	34.0	2.3×25	89	10.0	—
0320	32A	42.7	2.3×25	98	10.0	—
0400	40A	48.6	2.3×25	104	10.0	—
0500	50A	60.5	2.3×25	116	10.0	—
0650	65A	76.3	2.3×25	131	10.0	—
0800	80A	89.1	2.3×25	144	10.0	—
1000	100A	114.3	2.3×25	169	10.0	—

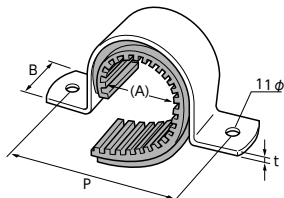

防振ゴム付製品は、硬質ポリ塩化ビニル管・ポリブテン管・架橋ポリエチレン管には使用できません。管や継手に影響を及ぼす可能性があります。

サイズの単位はmmです。

ペアチューブサドル



10170011204

特長・用途

- 適合管：ペアチューブ
- 鉄製（電気亜鉛めっき）

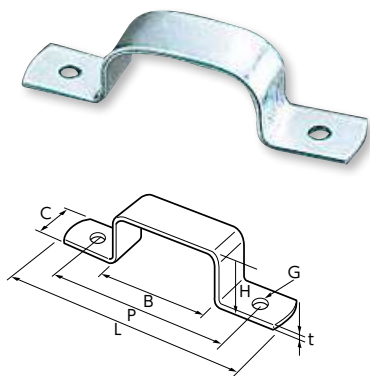

コードNo.	サイズ	H	B	L	P	C	t	G	小箱×数
1270	12.7(18×36)	20	36	80.5	60.5	15	1.6	5	1000
0810	8×1A	20	30	73	54	15	1.6	5	1000
0820	8×2A	20	60	106	86	15	1.6	5	700
0830	8×3A	20	90	134	114	15	1.6	5	600
0840	8×4A	20	120	162	142	15	1.6	5	500
0850	8×5A	20	150	192	172	15	1.6	5	500
1310	13×1A	24	40	84	64	15	1.6	5	1000
1360	12×36	13	37	83	63	15	1.6	5	1000

CDサドル



10170010325

特長・用途

- 適合管：サヤ管
- 鉄製（溶融亜鉛めっき鋼板）

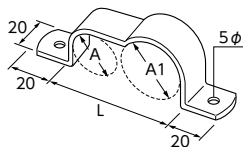
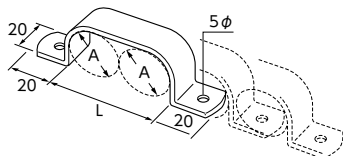
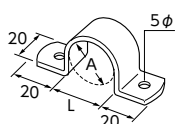

板厚1.0mm

コードNo.	品番	A/A1	L	小箱×数
2210	CD22-1連	27	27	1200
5210	CD22-1連(リブ付)	27	27	1200
2220	CD22-2連	27	54	800
2230	CD22-3連	27	81	500
2240	CD22-4連	27	108	400
2250	CD22-5連	27	135	350
3610	CD30-1連	36	36	800
5220	CD30-1連(リブ付)	36	36	800
3620	CD30-2連	36	72	500
3630	CD30-3連	36	108	400
3640	CD30-4連	36	144	400
3650	CD30-5連	36	180	300
3660	CD30-6連	36	216	300
2810	CD28-1連	34	34	1000
5200	CD22-30(リブ付)	27/36	65	500

※在庫なくなり次第、廃盤とさせていただきます。

デップCUサドルバンドN



1017N010321

特長・用途

- 適合管：銅管(CU)
- 軟質塩ビコーティング(常温60°以下)
- 鉄製（電気亜鉛めっき）

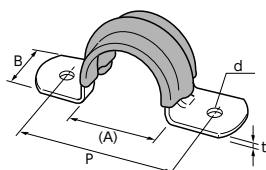

コードNo.	管径称	適合管径(A)	t×B	d	P	小箱×数
0080	8A	9.53	0.6×12	5	25	3600
0100	10A	12.70	0.8×12	5	33	1000
0150	15A	15.88	0.6×18	4.3	37	900
0200	20A	22.23	1.0×20	5	48	600
0250	25A	28.58	1.2×25	5.5	60	300

軟質塩ビコーティング製品は、硬質ポリ塩化ビニル管・ポリブテン管・架橋ポリエチレン管には使用できません。管や継手に影響を及ぼす可能性があります。

角サドル



10170010301

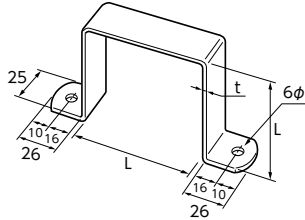

▶▶▶ 特長・用途

- 水栓角柱用
- 鉄製(電気亜鉛めっき)

コードNo.	L	t	小箱×数
0600	60	2.3	100
0650	65	2.3	100
0700	70	2.3	100
0750	75	2.3	100
0800	80	2.3	100
0850	85	2.3	90
0900	90	2.3	80
0950	95	2.3	80
1000	100	2.3	80

ステンレス角サドル

10170010302

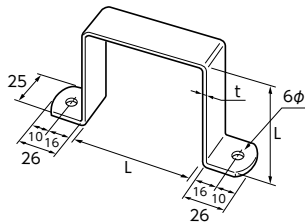

▶▶▶ 特長・用途

- 水栓角柱用
- ステンレス製(SUS304)

コードNo.	L	t	小箱×数
0600	60	2.0	100
0650	65	2.0	100
0700	70	2.0	100
0750	75	2.0	100
0800	80	2.0	100
0900	90	2.0	80
1000	100	2.0	

エルボブラケット



20210803011

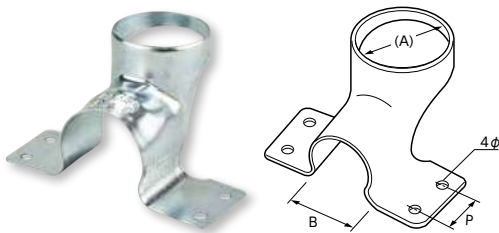

▶▶▶ 特長・用途

- 塩ビ給水栓用
- 鉄製(電気亜鉛めっき)

コードNo.	サイズ	A	B	P
0466	1/2	34	27.2	16
0473	1/2×3/4	34	34	16

樹脂エルボブラケット

20210803011

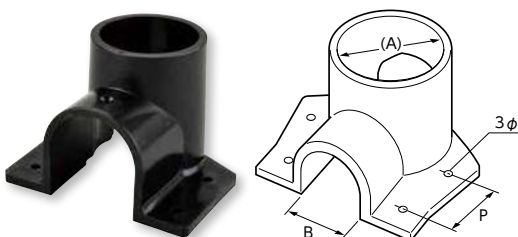

▶▶▶ 特長・用途

- 塩ビ給水栓用
- 樹脂製

コードNo.	サイズ	A	B	P
0480	1/2	34	23	23
0510	1/2×3/4	34	32	22

サイズの単位はmmです。

20457310097

片サドル

特長・用途

- 鉄製(電気亜鉛めっき)
- 電線管用片サドル

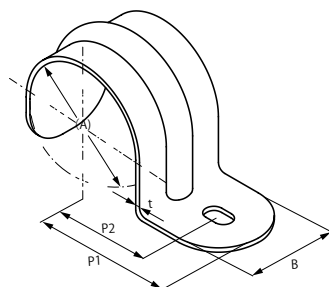

コードNo.	管径称	適合配管径(A)	P1	P2	t×B	入数
0734	KS-15	16	35	16	1.6×20	1500
0741	KS-16	21.5	36	25	1.6×20	1000
0758	KS-19	19.5	35	25	1.6×20	1000
0765	KS-22	27.0	39	30	1.8×20	1000
0772	KS-25	25.5	38	30	1.8×20	1000
0789	KS-28	33.5	46	37	2.0×25	500
0796	KS-31	32.0	45	35	1.8×25	500
0802	KS-36	42.0	51	41	2.0×25	400
0819	KS-39	38.5	49	41	2.0×25	500
0826	KS-42	48.0	54	45	2.0×25	350
0833	KS-51	51.0	56	48	2.0×25	200
0840	KS-54	60.0	60	52	2.0×25	200
0857	KS-63	64.0	62	55	2.3×25	200
0864	KS-75	76.5	75	60	2.3×30	160
0871	KS-82	88.5	70	85	1.6×35	1

サドルバンド

ステンレス片サドル

20457310097

特長・用途

- ステンレス製(SUS304)
- 電線管用片サドル

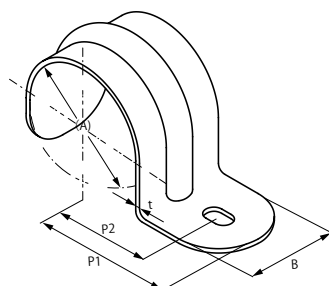

コードNo.	管径称	適合配管径(A)	P1	P2	t×B	入数
0970	SKS-15	16	31	20	1.0×20	1800
0987	SKS-16	21.5	34	25	1.0×20	1500
0994	SKS-19	19.5	32	22	1.0×20	1500
1007	SKS-22	27	37	28	1.0×20	1000
1014	SKS-25	25.5	35	26	1.0×20	1200
1021	SKS-28	33.5	43	30.5	1.2×25	500
1038	SKS-31	32	42	30.5	1.2×25	500
1045	SKS-36	42	52	41	1.2×25	500
1052	SKS-39	38.5	48	37	1.2×25	500
1069	SKS-42	48	54	43	1.2×25	400
1076	SKS-54	60	60	48	1.2×25	300

08

▶ 樹脂バンド

▶ 樹脂バンド

管の電気絶縁・きず等の保護に優れた配管支持金具

樹脂バンド類に使用される主材質

- 汎用プラスチック製(ポリプロピレン・ABS樹脂)

樹脂バンド類に使用されるその他材質

- 防振ゴム(NR)



⚠ 樹脂バンドご使用上の注意

- ①樹脂バンド本体は、吊バンド、立バンド兼用です。
- ②吊配管支持間隔は、1.5m以内としてください。
- ③樹脂立バンドは、立て管の振れ止めバンドです。支持間隔は、通常よりせばめてください。
- ④樹脂丸足と樹脂バンド台座、樹脂キャップ、樹脂丸棒は、塩ビ接着剤等で完全接着してください。
- ⑤樹脂丸棒の切断は、ノコ又は塩ビカッターで行ってください。
- ⑥樹脂バンド(サドル含む)等に使用されているPP(ポリプロピレン)材は、特性上、屋外において紫外線等の影響による耐候性の問題から、屋内配管のみにご使用ください。
- ⑦ガス式鋸打ち機で樹脂サドルを施工される場合、衝撃により破損する場合があります。
- ⑧その他、カタログ記載注意事項等をご確認の上、ご使用ください。

Function

優れた機能



見やすい表示

パイプの種類・サイズを見やすく表示。



センターマーク

墨出し位置への施工がらくらく。



センターライン

組み合わせ方向を正確に案内。



カットライン

切断のお助けマーク。



2Dビス穴

垂直、斜めと2方向からのビス止めが可能です。



廻り止め

ナットを締め付けても六角ボルトの伴廻りを防ぐニューSTOPパー。



用途に合わせた豊富なカラー

GP	VP				PC	GP防振	ヴィック	
ホワイト	グレー	Hiブルー	ホワイト	アイボリーホワイト	アイボリー	ホワイト	バニラ	
CU	ステンレス鋼管(SU)		プリゾール	サーモイン	保温材付ポリブテン・架橋ポリエチレン管			
ナチュラルクリアー	ホワイト	13SU-25SU ナチュラルクリアー	30SU-100SU ホワイト	ホワイト	ホワイト	ブルー	ピンク	グリーン

樹脂バンド(吊・立・メガネ)組み合わせ選定表



樹脂吊バンド

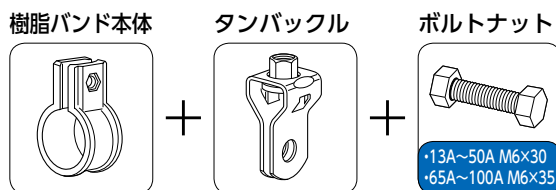

樹脂立バンド

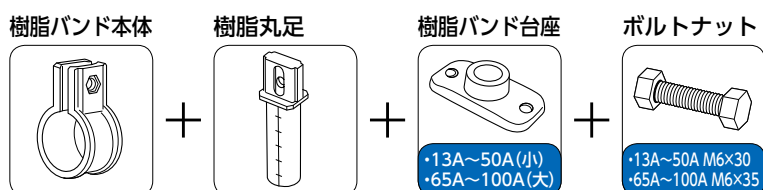

樹脂立バンド(足寸法200mm以上)

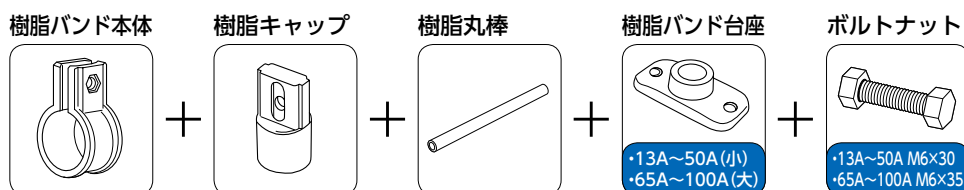

樹脂T型バンド

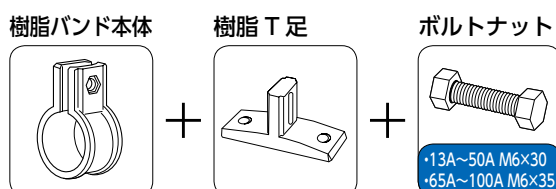

樹脂メガネバンド

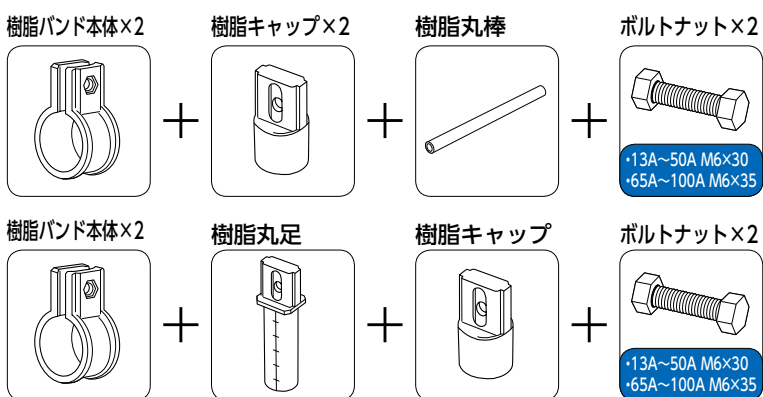

樹脂バンド

サイズの単位はmmです。

樹脂バンド 本体

10180010360

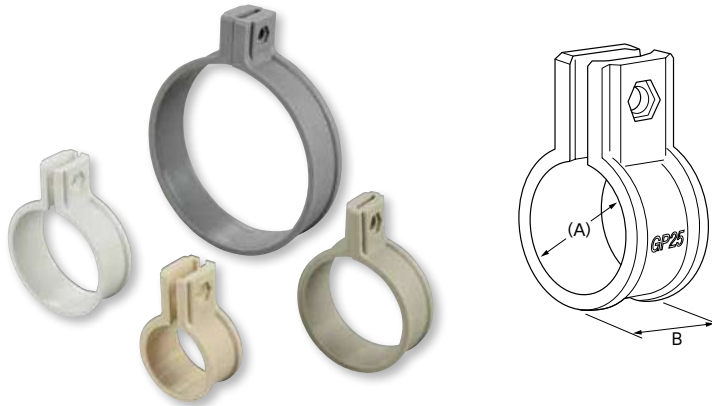

特長・用途

- 吊バンド、立バンド兼用です。
- ボルトナットは、別売りです。(鉄、ステンレスになります)
- 材質：PP

締付ボルトナット	
13A~50A	M6×30
65A~100A	M6×35

注意 ■ 吊配管支持間隔は1.5m以下としてください。

管種	型番	適合配管径(A)	B	コードNo.				入数(1袋×数)
				ホワイト	グレー	ベージュ	アイボリー	
SGP	GP15/VP16	21.7~22.0	25	0010	0020	—	—	800(20×40)
	GP20	27.2	25	0030	—	—	—	680(20×34)
	GP25	34.0	25	0040	—	—	—	600(20×30)
	GP32	42.7	25	0050	—	—	—	480(20×24)
	GP40	48.6	25	0060	—	—	—	400(20×20)
	GP50	60.5	25	0070	—	—	—	300(20×15)
	GP/VP65	76.0~76.3	30	0100	0110	—	—	200
	GP/VP80	89.0~89.1	30	0130	0140	—	—	150
VP	GP/VP100	114.0~114.3	30	0160	0170	—	—	100
	VP13	18.0	25	1010	1020	—	—	700(20×35)
	GP15/VP16	21.7~22.0	25	0010	0020	—	—	800(20×40)
	VP20	26.0	25	1030	1040	—	—	700(20×35)
	VP25	32.0	25	1050	1060	—	—	600(20×30)
	VP30	38.0	25	1070	1080	—	—	500(20×25)
	VP40	48.0	25	1090	1100	1110	—	400(20×20)
	VP50	60.0	25	1120	1130	1140	—	300(20×15)
PC	GP/VP65	76.0~76.3	30	0100	0110	0120	—	200
	GP/VP80	89.0~89.1	30	0130	0140	0150	—	150
	GP/VP100	114.0~114.3	30	0160	0170	0180	—	100
	PC15	25.7	25	—	—	—	2010	700(20×35)
CU	PC/PR20	31.0~31.2	25	2040	—	—	2020	600(20×30)
	PC25	37.6	25	—	—	—	2030	500(20×25)
	CU15	15.9	25	3010	—	—	—	900(20×45)
プリゾール	CU20	22.2	25	3020	—	—	—	800(20×40)
	CU25	28.6	25	3030	—	—	—	700(20×35)
	PR15	23.0	25	4010	—	—	—	800(20×40)
ヴェック	PC/PR20	31.0~31.2	25	2040	—	—	2020	600(20×30)
給水メッキ管	WK 1/2	20.0	25	5010	—	—	—	800(20×40)
	M13A	20.5	25	6010	—	—	—	800(20×40)

樹脂T足

10180010370

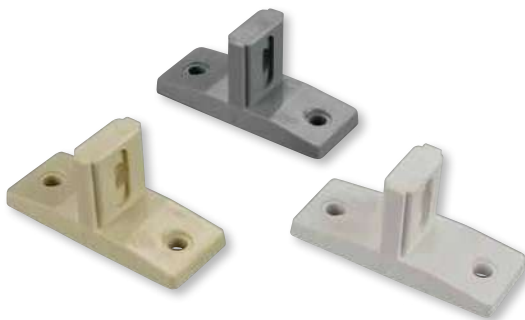

特長・用途

- 浮き上がり横走り配管用の取り付け足です。
- 樹脂サドル用台座を使用すると5mmずつの高さ調整が可能。
- 材質：ABS

コードNo.	適合樹脂サドル台座	カラー	入数(1袋×数)
0010	2号	ホワイト	400(20×20)
0020	2号	グレー	400(20×20)
0030	2号	アイボリー	400(20×20)

注意 ■ 樹脂サドル用台座と組み合わせる場合は、色・幅に多少の違いがありますので、あらかじめご了承ください。

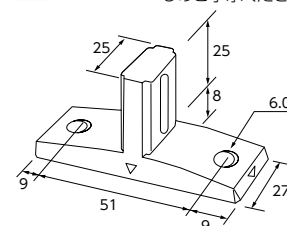

サイズの単位はmmです。

樹脂丸足



10180010372

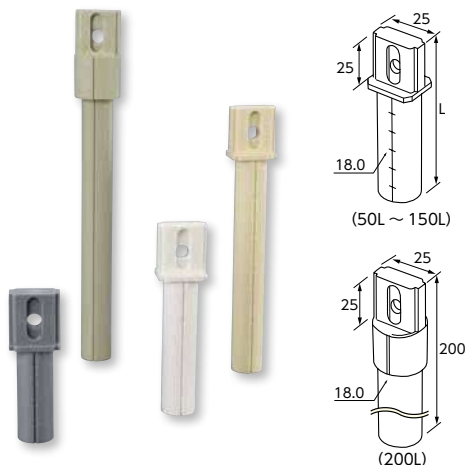

特長・用途

- 立バンドとして使用される時の取り付け足です。
- 台座との組合せは塩ビ接着剤にて接着してください。
- エンピカッターで切断できます。
- 材質：ABS

L	ホワイト(コードNo.)	グレー(コードNo.)	ベージュ(コードNo.)	アイボリー(コードNo.)	入数(1袋×数)
50	0010	0020	0030	0040	600(20×30)
65	0050	0060	0070	—	500(20×25)
75	0080	0090	0100	0110	500(20×25)
100	0120	0130	0140	0150	360(20×18)
125	0160	0170	0180	—	300(20×15)
150	0190	0200	0210	0220	280(20×14)
200	0230	0240	0250	—	160(20×8)

樹脂バンド 台座



10180010374

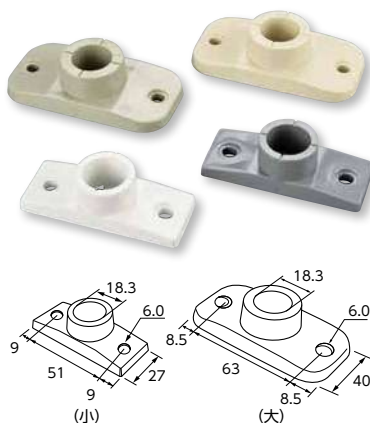

特長・用途

- 立バンドとして使用される時の樹脂丸足に取り付ける台座です。
- 組合せは、塩ビ接着剤にて接着してください。
- 樹脂サドル用台座を使用すると5mmずつの高さ調整が可能。
(樹脂バンド台座小のみ)
- 材質：ABS

サイズ	組合せ		ホワイト(コードNo.)	グレー(コードNo.)	ベージュ(コードNo.)	アイボリー(コードNo.)	入数(1袋×数)
	樹脂バンド本体	樹脂サドル用台座					
小	13A~50A	2号	0010	0020	0030	0040	900(20×45)
大	65A~100A	—	0050	0060	0070	0080	320(20×16)



注意

- 樹脂サドル用台座と組み合わせる場合は、色・幅に多少の違いがありますので、あらかじめご了承ください。

樹脂キャップ



10180010376

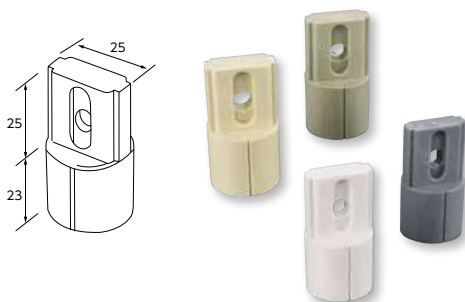

特長・用途

- 立バンド(寸法が200mm以上)、メガネバンドとして使用される時の樹脂丸棒用接続キャップです。
- 組合せは、塩ビ接着剤にて接着してください。
- 材質：ABS

ホワイト(コードNo.)	グレー(コードNo.)	ベージュ(コードNo.)	アイボリー(コードNo.)	入数(1袋×数)
0010	0020	0030	0040	480(20×24)

樹脂丸棒



10180010378

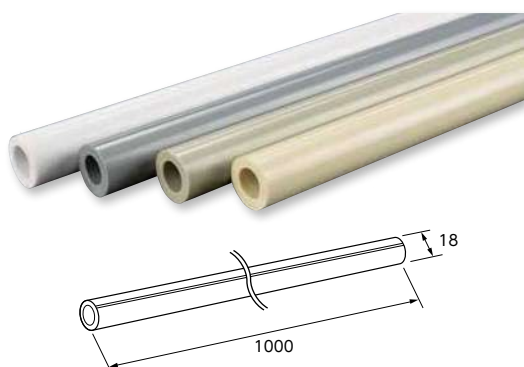

特長・用途

- 立バンド、メガネバンドの取り付け足として自由な寸法で切断し使用してください。
- 組合せは、塩ビ接着剤にて接着してください。
- エンピカッターで切断できます。
- 材質：ABS

L	ホワイト(コードNo.)	グレー(コードNo.)	ベージュ(コードNo.)	アイボリー(コードNo.)	入数(1袋×数)
1000	0010	0020	0030	0040	50



①見やすい表示

適合パイプサイズを全て表記したことで、従来の番号(ナンバー)表記による問題点を全て解決しました。

②抜群の施工性

センターマーク(四方向の矢印)を付け、墨出し位置へすばやく正確に施工できるようになりました。

③使いやすい

パイプにセットしやすくし、やわらかさと強度を実現しました。

特長・用途

- 配管継手の厚み分を浮き上がりで、無理なく施工可能にしたのが、樹脂サドルです。
- 配管支持の絶縁性、キズ等の保護、耐食性に優れたサドルバンドです。
- 材質：PP

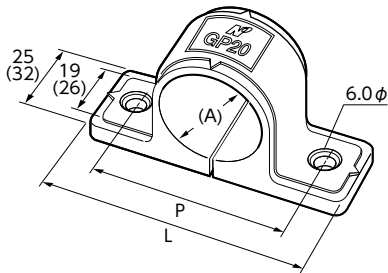

■ GP65A~100Aは、()内寸法になります。

樹脂サドル(GP)/ホワイト

10180010312



ホワイト

特長・用途

- 適合管：SGP(VP65A~VP100Aも併用できます)
- 30SU~100SUも併用できます。

コードNo.	型番	(A)	P	L	適用台座	入数(1袋×数)
0100	GP10	17.3	46	64	1号	900(20×45)
0150	GP15	21.7	46	64	1号	800(20×40)
0200	GP20	27.2	51	69	2号	600(20×30)
0250	GP25	34.0	60	80	3号	500(20×25)
0320	GP32	42.7	65	90	4号	480(20×24)
0400	GP40	48.6	75	100	5号	380(20×19)
0500	GP50	60.5	95	120	6号	300(20×15)
0650	GP65	76.3	120	150	—	120(10×12)
0800	GP80	89.1	130	160	—	100(10×10)
1000	GP100	114.3	165	195	—	60(10×6)

樹脂サドル(VP)/グレー

10180010315

樹脂サドル(VP)/HIブルー

10180010314

樹脂サドル(VP)/ホワイト

10180010316

樹脂サドル(VP)/アイボリーホワイト

10180010330



グレー



HIブルー



ホワイト



アイボリーホワイト

特長・用途

- 適合管：塩ビ管(VP)
- ホワイト(VP13~VP25)
- アイボリーホワイト(VP20~VP40)

コードNo.	型番	(A)	P	L	適用台座	入数(1袋×数)
0130	VP13	18.0	46	64	1号	800(20×40)
0160	VP16	22.0	46	64	1号	800(20×40)
0200	VP20	26.0	51	69	2号	600(20×30)
0250	VP25	32.0	60	80	3号	500(20×25)
0300	VP30	38.0	65	90	4号	480(20×24)
0400	VP40	48.0	75	100	5号	380(20×19)
0500	VP50	60.0	95	120	6号	300(20×15)

サイズの単位はmmです。



樹脂サドル

樹脂サドル(PC)/アイボリー

10180010313

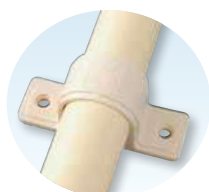

アイボリー

特長・用途

■適合管：塩ビライニング鋼管(VD/PC)

コードNo.	型番	(A)	P	L	適用台座	入数(1袋×数)
5150	PC15	25.7	51	69	2号	600(20×30)
5200	PC20	31.2	60	80	3号	500(20×25)
5250	PC25	37.6	65	90	4号	480(20×24)
5320	PC32	46.3	75	100	5号	380(20×19)
5400	PC40	52.2	75	100	5号	340(20×17)

樹脂サドル(CU)/ナチュラルクリアー

10180010311

樹脂サドル(CU)/ホワイト

10180010309

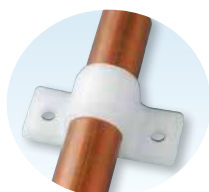

ナチュラルクリアー



ホワイト

特長・用途

■適合管：銅管(CU/13SU~25SUも併用できます)

コードNo.	型番	(A)	P	L	適用台座	入数(1袋×数)
0150	CU15	15.88	46	64	1号	900(20×45)
0190	CU19	19.05	46	64	1号	800(20×40)
0200	CU20	22.22	46	64	1号	600(20×30)
0250	CU25	28.58	51	69	2号	500(20×25)
0320	CU32	34.92	60	80	3号	480(20×24)
0400	CU40	41.28	65	90	4号	380(20×19)
0500	CU50	53.98	75	100	5号	300(20×15)

樹脂サドル(プリゾール)/ホワイト

10180010310



ホワイト

特長・用途

■適合管：プリゾールチューブ

コードNo.	型番	(A)	P	L	適用台座	入数(1袋×数)
0100	PR10	19.0	46	64	1号	900(20×45)
0150	PR15	23.0	46	64	1号	800(20×40)
0190	PR5/8	27.0	51	69	2号	600(20×30)
0200	PR20	31.0	60	80	3号	500(20×25)
0250	PR25	38.0	65	90	4号	480(20×24)

樹脂サドル(サーモイン)/ホワイト

10180010308



ホワイト

特長・用途

■適合管：サーモインチューブ

コードNo.	型番	(A)	P	L	適用台座	入数(1袋×数)
0150	SE1/2	23.0	46	64	1号	800(20×40)
0200	SE3/4	31.0	60	80	3号	500(20×25)

樹脂サドル(ヴィック)/バニラ

10180010307



バニラ

特長・用途

■適合管：ヴィックチューブ

コードNo.	型番	(A)	P	L	適用台座	入数(1袋×数)
5100	WK3/8	17.0	46	64	1号	900(20×45)
5150	WK1/2	20.0	46	64	1号	800(20×40)
5200	WK3/4	28.0	51	69	2号	640(20×32)

樹脂サドル(樹脂管)/ブルー

10180010341

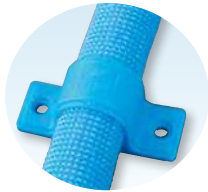

ブルー

▶▶▶ 特長・用途

■ 給水用保温材付きポリブテン・架橋ポリエチレン管

コードNo.	型番	(A)	P	L	適用台座	入数(1袋×数)
0130	P13-5	28	51	69	2号	600(20×30)
0160	P16-5	33	60	80	3号	500(20×25)

樹脂サドル(樹脂管)/ピンク

10180010341

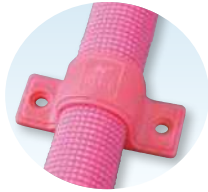

ピンク

▶▶▶ 特長・用途

■ 給湯用保温材付きポリブテン・架橋ポリエチレン管

コードNo.	型番	(A)	P	L	適用台座	入数(1袋×数)
1130	P13-5	28	51	69	2号	600(20×30)
1160	P16-5	33	60	80	3号	500(20×25)

樹脂サドル(樹脂管)/グリーン

10180010341



グリーン

▶▶▶ 特長・用途

■ 消火用ポリエチレン管

コードNo.	型番	(A)	P	L	適用台座	入数(1袋×数)
2160	P16	22	46	64	1号	800(20×40)

防振樹脂サドル(GP)/ホワイト

10180010323



ホワイト

▶▶▶ 特長・用途

■ 適合管：SGP

コードNo.	型番	(A)	P	L	適合台座	入数(1袋×数)
0150	B-15	21.7	51	69	2号	600(20×30)
0200	B-20	27.2	60	80	3号	500(20×25)

防振ゴム付製品は、硬質ポリ塩化ビニル管・ポリブテン管・架橋ポリエチレン管には使用できません。管や継手に影響を及ぼす可能性があります。

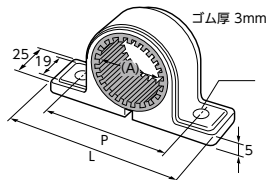



樹脂サドル用台座

樹脂サドルに合せた充実の全10色



特長・用途

- 台座にサイズ(号)を表記したことで、樹脂サドルとの組合せが容易になりました。
- 凸凹に合せ、5mm単位での高さ調整が可能な樹脂サドル用台座です。
- 材質：PP

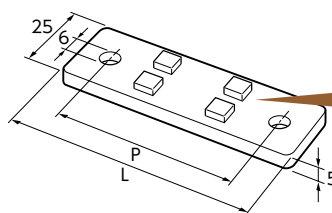

見やすい表示



樹脂サドル用台座/ホワイト 10180010317

コードNo.	型番	L	P	入数(1袋×数)
0010	1号	64	46	2000(100×20)
0020	2号	69	51	1800(100×18)
0030	3号	80	60	1600(100×16)
0040	4号	95	65	1600(100×16)
0050	5号	100	75	1400(100×14)
0060	6号	120	95	1200(100×12)

樹脂サドル用台座/グレー 10180010326

コードNo.	型番	L	P	入数(1袋×数)
0010	1号	64	46	2000(100×20)
0020	2号	69	51	1800(100×18)
0030	3号	80	60	1600(100×16)
0040	4号	95	65	1600(100×16)
0050	5号	100	75	1400(100×14)
0060	6号	120	95	1200(100×12)

樹脂サドル用台座/アイボリー 10180010319

コードNo.	型番	L	P	入数(1袋×数)
0020	2号	69	51	1800(100×18)
0030	3号	80	60	1600(100×16)
0040	4号	95	65	1600(100×16)
0050	5号	100	75	1400(100×14)

樹脂サドル用台座/HIブルー 10180010327

コードNo.	型番	L	P	入数(1袋×数)
0010	1号	64	46	2000(100×20)
0020	2号	69	51	1800(100×18)
0030	3号	80	60	1600(100×16)
0040	4号	95	65	1600(100×16)
0050	5号	100	75	1400(100×14)
0060	6号	120	95	1200(100×12)

樹脂サドル用台座/ナチュラルクリアー 10180010335

コードNo.	型番	L	P	入数(1袋×数)
0010	1号	64	46	2000(100×20)
0020	2号	69	51	1800(100×18)
0030	3号	80	60	1600(100×16)
0040	4号	95	65	1600(100×16)
0050	5号	100	75	1400(100×14)

樹脂サドル用台座/アイボリーホワイト 10180010331

コードNo.	型番	L	P	入数(1袋×数)
0020	2号	69	51	1800(100×18)
0030	3号	80	60	1600(100×16)
0040	4号	95	65	1600(100×16)
0050	5号	100	75	1400(100×14)

樹脂サドル用台座/バニラ 10180010334

コードNo.	型番	L	P	入数(1袋×数)
0010	1号	64	46	2000(100×20)
0020	2号	69	51	1800(100×18)

樹脂サドル用台座/ブルー 10180010343

コードNo.	型番	L	P	入数(1袋×数)
0020	2号	69	51	1800(100×18)
0030	3号	80	60	1600(100×16)

樹脂サドル用台座/グリーン 10180010343

コードNo.	型番	L	P	入数(1袋×数)
2010	1号	64	46	2000(100×20)

樹脂サドル用台座/ピンク 10180010343

コードNo.	型番	L	P	入数(1袋×数)
1020	2号	69	51	1800(100×18)
1030	3号	80	60	1600(100×16)

樹脂CDサドル・樹脂楕円サドル



10180010336

特長・用途

- 適合管：サヤ管、楕円サヤ管
- 材質：PP

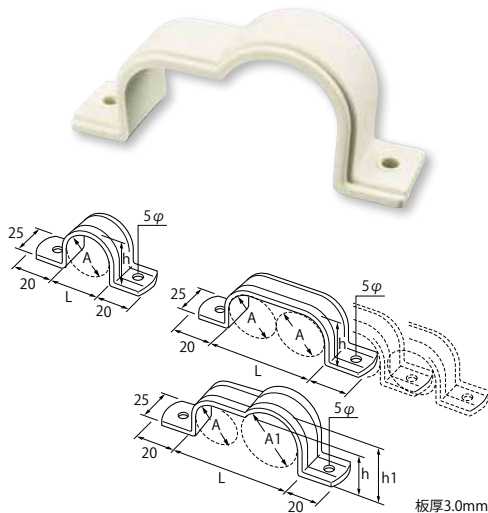

コードNo.	品番	A/A1	h/h1	L	入数(1袋×数)
2210	PP22-1連	27	27	27	800(20×40)
2220	PP22-2連	27	27	54	700(20×35)
2230	PP22-3連	27	27	81	480(20×24)
2240	PP22-4連	27	27	108	480(20×24)
2250	PP22-5連	27	27	135	380(20×19)
2260	PP22-6連	27	27	162	320(20×16)
2200	PP22-30	27/36	27/36	65	500(20×25)
3010	PP30-1連	27	27	36	800(20×40)
3020	PP30-2連	27	27	72	480(20×24)
3030	PP30-3連	27	27	108	400(20×20)
3040	PP30-4連	27	27	144	300(20×15)
3050	PP30-5連	27	27	180	260(20×13)
3060	PP30-6連	27	27	216	240(20×12)
5010	PP-D1	-	23	36.5	800(20×40)
5020	PP-D2	-	23	72.5	600(20×30)

塩ビ製サドル



20210103811

特長・用途

- 適合管：SGP (VP40A～VP80Aも併用できます)

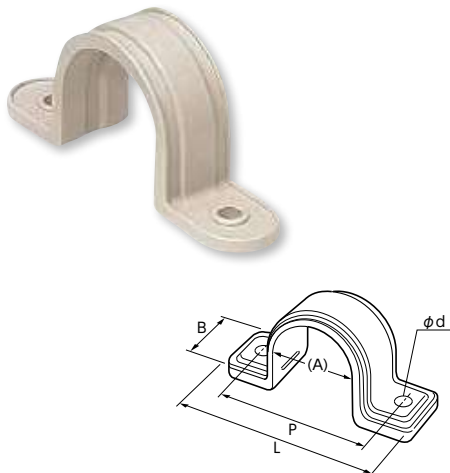

コードNo.	品番 ページ	コードNo.	品番 グレー	適合 VE管	(A)	B	L	P	φ d	ケース	最小入数
										入数	
1176	S-14J	1268	S-14	VE14	18	15	60	40	5	500	50/袋
1183	S-16J	1275	S-16	VE16	22	20	65	45	5	300	50/袋
1190	S-22J	1282	S-22	VE22	26	20	75	55	5	250	50/袋
1206	S-28J	1299	S-28	VE28	34	20	90	65	5.5	100	20/袋
1213	S-36J	1305	S-36	VE36	42	20	100	75	5.5	100	20/袋
1220	S-42J	1312	S-42	VE42	48	20	110	85	5.5	80	20/袋
1237	S-54J	1329	S-54	VE54	60	20	125	100	5.5	60	10/袋
1244	S-70J	1336	S-70	VE70	76	25	150	120	6.5	10	10
1251	S-82J	1343	S-82	VE82	89	30	165	135	6.5	10	10

キャッチイット(CD管用)



20211803011

特長・用途

- ポリブテン管、架橋ポリエチレン管、サヤ管、CD管用ワンタッチクリップサドルです。
- パイプを押し付けるだけで、パイプ固定できるワンタッチクリップサドルです。
- パイプの取り外しも、マイナスドライバーで外せます。
- 二段式の固定爪で、配管サイズの兼用が可能です。
- ()内の数値は、最大パイプ径・固定爪1段掛の寸法になります。

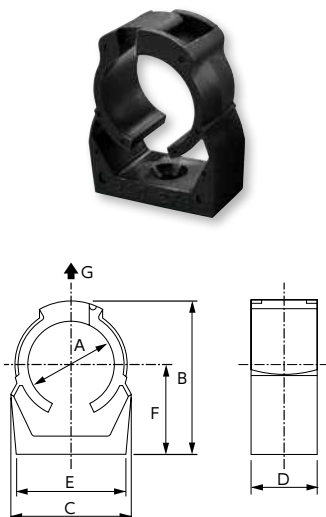

コードNo.	品番	材質/色	ビス 穴径	主要寸法						耐荷重(kg)	入数 (1袋×数)
				A	B	C	D	E	F		
1400	PP-10	PP/黒	4.5φ	12.0~14.5	29.4(30.2)	22.8	17.2	20.5	17.7(18.1)	35kg(30kg)	2000(100×20)
1394	PP-13	PP/黒	5.0φ	17.0~18.5	29.9(31.2)	24.2	16.2	24.0	15.7(16.4)	40kg(35kg)	2000(100×20)
1387	PP-16	PP/黒	5.0φ	19.5~22.5	34.7(36.0)	27.0	16.5	25.8	18.0(19.3)	40kg(35kg)	2000(100×20)
1370	PP-18	PP/黒	5.0φ	22.0~24.0	38.8(40.8)	31.7	17.0	30.0	21.3(22.6)	40kg(35kg)	1200(100×12)
1363	PP-22	PP/黒	5.0φ	24.0~27.8	40.6(42.4)	33.5	17.0	32.5	21.0(22.7)	40kg(35kg)	1200(100×12)
1356	PP-28	PP/黒	5.0φ	31.2~35.5	50.0(52.2)	39.7	18.0	37.8	27.8(29.7)	50kg(45kg)	1000(50×20)

サイズの単位はmmです。

クリックバンドdii PP

納 20211039517

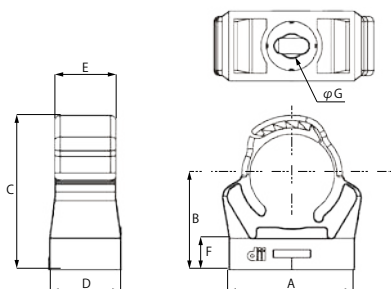

特長・用途

- サイズ兼用により、全6サイズで9.5mm~39.5mmの対応が可能です。
- ワンタッチで配管等の固定ができます。
- 絶縁性が高く、磁気等に影響されません。
- アクセサリとの組み合わせにより、さまざまな用途で使用が可能です。
- RoHS2 (EU)2015/863 準拠
- 屋内配管用
- 色：黒
- 材質：PP
- 使用温度範囲：-10℃~+70℃

コード NO.	サイズ	適合配管径	B(A)	C(B)	D(C)		E	F	取付 穴径	参考荷重 強度(N)	入数
					最小	最大					
6995	dii1012PP	9.5~12.5	18.0	18.3	26.3	28.0	18.0	16.0	4.5	75	100
7008	dii1315PP	12.5~15.5	21.0	19.2	28.7	31.0	18.0	16.0	4.5	100	100
7015	dii1618PP	15.5~18.5	23.0	21.7	34.0	36.0	18.0	16.0	4.5	195	100
7022	dii1923PP	18.5~23.5	27.0	24.4	38.6	42.0	20.0	16.0	4.5	195	100
7039	dii2431PP	23.5~31.5	35.0	27.3	44.7	49.5	20.0	17.0	4.5	195	50
7046	dii3239PP	31.5~39.5	44.0	29.2	51.7	58.5	20.0	16.0	4.5	195	50

クリックバンドdii PK

納 20211039617

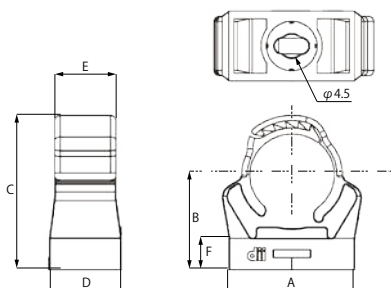

特長・用途

- サイズ兼用により、全8サイズで9.5mm~64.0mmの対応が可能です。
- ワンタッチで配管等の固定ができます。
- 絶縁性が高く、磁気等に影響されません。
- アクセサリとの組み合わせにより、さまざまな用途で使用が可能です。
- RoHS2 (EU)2015/863 準拠
- 広範囲での使用が可能
- 色：ライトグレー
- 材質：ポリカーボネート(優れた耐熱性、耐荷重性、対候性、耐薬品性を有する)
- 使用温度範囲：-25℃~+90℃

コード No.	サイズ	爪	適合 配管径	A	B	C		D	E	F	荷重強度 N(kgf)	入数
						最小	最大					
7052	dii1012	3	9.5~12.5	18.0	18.3	26.3	28.0	18.0	16.0	7.5	150(15)	100
7069	dii1315	3	12.5~15.5	21.0	19.2	28.7	31.0	18.0	16.0	8.5	195(20)	100
7076	dii1618	3	15.5~18.5	23.0	21.7	34.0	36.0	18.0	16.0	8.5	345(35)	100
7083	dii1923	4	18.5~23.5	27.0	24.4	38.6	42.0	20.0	16.0	8.5	345(35)	100
7090	dii2431	5	23.5~31.5	35.0	27.3	44.7	49.5	20.0	17.0	9.0	345(35)	50
7106	dii3239	6	31.5~39.5	44.0	29.2	51.7	58.5	20.0	16.0	8.5	345(35)	50
7113	dii4049	6	39.5~49.5	55.0	38.1	65.2	73.3	22.0	20.0	10.0	590(60)	25
7120	dii5063	6	49.5~64.0	65.0	45.5	79.5	90.7	22.0	20.0	10.0	590(60)	25

取り付け手順



①クリックを取り付けて



②パイプをはめて、押し込むだけ。



③仕上がり綺麗。



④外す時は、(-)ドライバーでひねるだけ。

クリックバンドアクセサリ

<フラットナット>

M6、M8/鉄、ステンレス有り

- クリックバンドフラットナット挿入口に差込む事で、M6、M8のねじに固定が可能です。

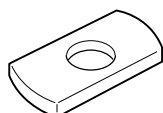

<ジョイントねじ>

M6×M6/鉄、ステンレス有り

- フラットナットと組合せをする事で、ダブルクリックバンド(メガネバンド)として使用できます。

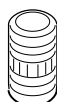

<角型スペーサー>

- 2.5mm、5mm、15mm、25mm、35mm、45mm、65mm、85mmの高さ調整台座です。

<クリックブラケット>

■ガス式鉚打ち機用固定プレートです。



▶ ヘッダー用支持金具

給水・給湯配管システム及び周辺部材を支持するための配管支持金具

▶ ヘッダー用支持金具に使用される主材質

- 鉄製
- ステンレス製(SUS304)
- 汎用プラスチック製(ポリプロピレン、ABS樹脂等)

▶ 表面処理(鉄製)

- 電気亜鉛めっき

▶ ヘッダー用支持金具類に使用されるその他材料

- 防振ゴム(CR/NR/NBR/EPDM)



ヘッダーパネル

特長・用途

- ヘッダー固定台
- ヘッダーは、ヘッダー用Uバンドで取付けます。
- サヤ管の接続には、ワンタッチコネクタを使用してください。
- ハネ出しプレートを使用すると、幅広い接続が可能です。
- 下記図面をもとに製作いたします。
- 鉄製(塗装品)

〈壁掛タイプS〉

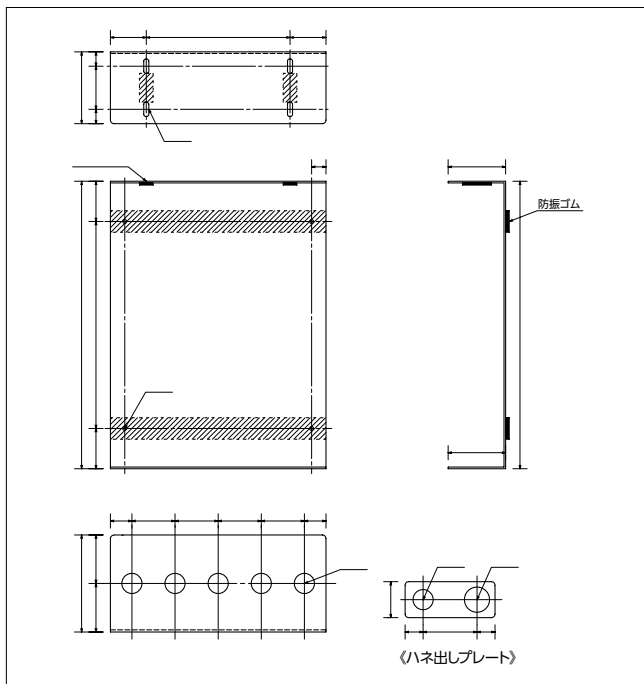

〈壁掛タイプW〉

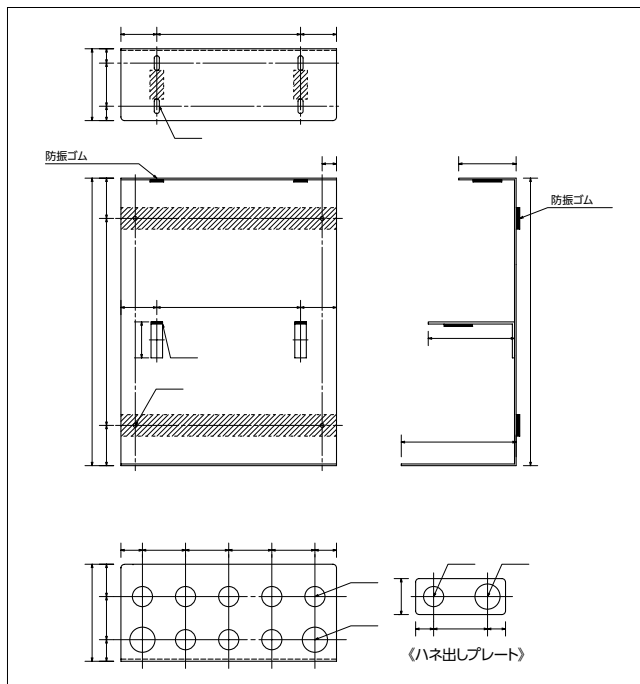

〈自立タイプS〉

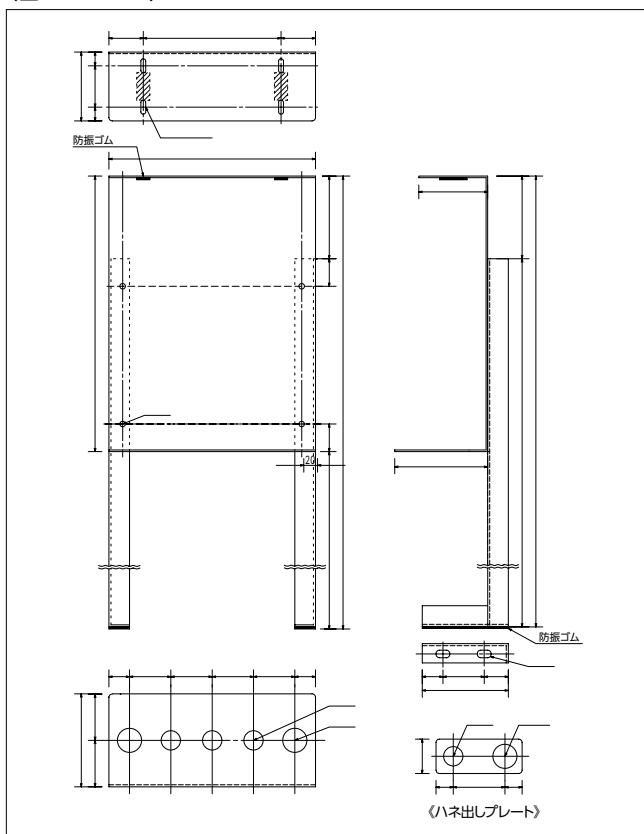

〈自立タイプW〉

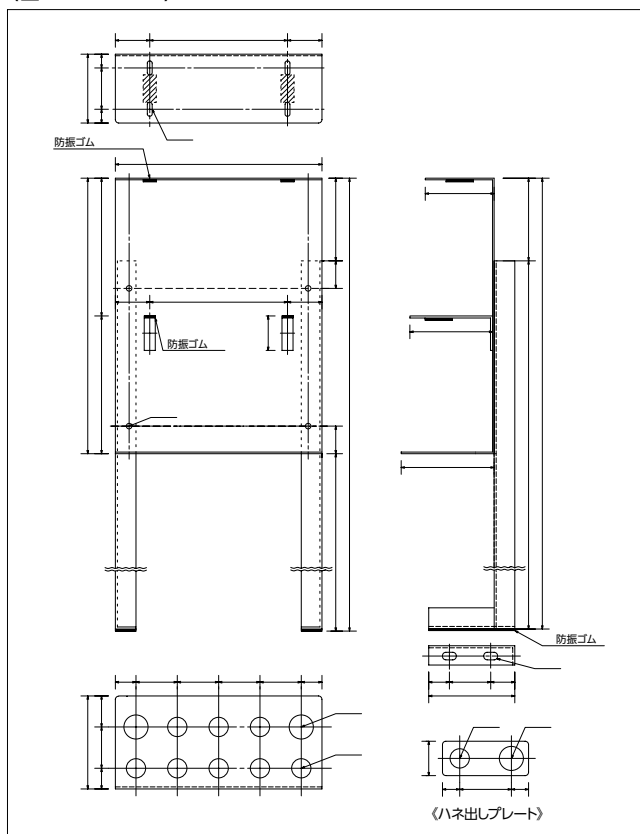

ヘッダー支持材

ヘッダー用Uバンド

特長・用途

- ヘッダー取付金具
- 鉄製(電気亜鉛めっき)

10190010658



コードNo.	品番
0010	ゴム無し
0030	ゴム付

ヘッダーブラケット

特長・用途

- ヘッダー取付金具
- ヘッダー用Uバンド、Uボルトで取付けます。
- 鉄製(電気亜鉛めっき)

10190010659



コードNo.	品番
0100	100×50
0150	150×50

防振サドル用ヘッダーブラケット

特長・用途

- ヘッダー取付金具
- 防振サドルで取付けます。
- 鉄製(電気亜鉛めっき)

10190010659



コードNo.	品番
1100	100×50
1150	150×50

サヤ管支持材

サヤ管天吊金具S

特長・用途

- 適合管：サヤ管
- サヤ管横走り支持単独配管用
- 鉄製(電気亜鉛めっき)

10190014011

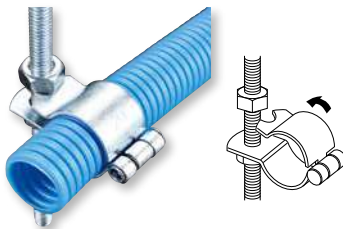

コードNo.	品番
0220	CD-22
0250	CD-25
0280	CD-28

サヤ管天吊CDハンガー

特長・用途

- 適合管：サヤ管
- サヤ管横走り支持並列配管用
- 鉄製(電気亜鉛めっき)

10190014009



コードNo.	品番
0020	2連
0030	3連
0040	4連
0050	5連

CDハンガー用平板

特長・用途

- サヤ管天吊CDハンガー用管脱落防止金具
- 鉄製(電気亜鉛めっき)

10190014008

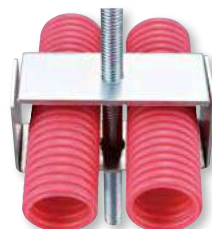

コードNo.	品番
0020	2連用
0030	3連用
0040	4連用
0050	5連用

MYハンガー

特長・用途

- 適合管：サヤ管
- サヤ管横走り支持単独配管用
- 鉄製(電気亜鉛めっき)

10190014028

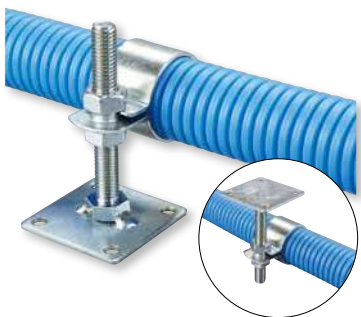

コードNo.	品番	配管径
0280	MY-28	28φ
0330	MY-33	33φ

【天井面取り付け手順】

①MYハンガーベースプレートにMYハンガー本体を図の施工寸法・向きに取り付けます。

②MYハンガーをアンカー(ビス)又は、専用接着剤で固定します。専用接着剤を使用する場合、施工要領書・安全データシート(MSDS)を必ず参照してください。

③MYハンガーに配管を乗せてからバンドをかけ、上下のナットで固定すれば施工完了です。1本の吊り荷重は、5kg以下としてください。

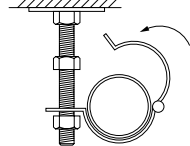
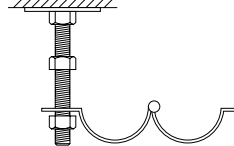
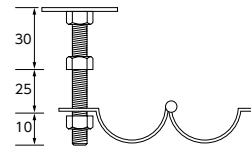

【床面取り付け手順】

①MYハンガーベースプレートにMYハンガー本体を配管レベルにあわせて取り付けます。

②MYハンガーをアンカー(ビス)又は、専用接着剤で固定します。専用接着剤を使用する場合、施工要領書・安全データシート(MSDS)を必ず参照してください。

③MYハンガーに配管を乗せてからバンドをかけ、上下のナットで固定すれば施工完了です。1本の吊り荷重は、5kg以下としてください。

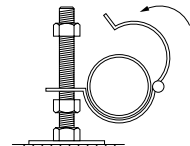
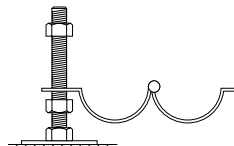
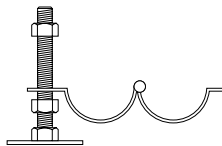

サイズの単位はmmです。

サヤ管支持材

防振ゴム付製品は、硬質ポリ塩化ビニル管・ポリブテン管・架橋ポリエチレン管には使用できません。管や継手に影響を及ぼす可能性があります。

防振ハード立バンド(T足付き)

特長・用途

- 水栓胴長アダプター支持金具
- 鉄製(電気亜鉛めっき)



品番	
防振ハード立バンド 15A	
溶接T足 25×50	
溶接T足 25×60	

ステンレス洗面用防振吊バンド(T足付き)

特長・用途

- 水栓胴長アダプター支持金具
- ステンレス製(SUS304)



品番	
ステンレス防振吊バンド 15A	
ステンレスT足 25×40	
ステンレスT足 25×60	

ステンレス防振T型バンド

特長・用途

- 水栓胴長アダプター支持金具
- ステンレス製(SUS304)



コードNo.	品番
0010	15A×50H
0020	15A×75H

樹脂CDサドル・樹脂楕円サドル

特長・用途

- 適合管：サヤ管、楕円サヤ管
- 樹脂製(PP)



コードNo.	品番
2210	PP22-1連
2220	PP22-2連
2230	PP22-3連
2240	PP22-4連
2250	PP22-5連
2260	PP22-6連
2200	PP22-30
3010	PP30-1連
3020	PP30-2連
3030	PP30-3連
3040	PP30-4連
3050	PP30-5連
3060	PP30-6連
5010	PP-D1
5020	PP-D2

CD用サドル

特長・用途

- 適合管：サヤ管、楕円サヤ管
- 溶融亜鉛めっき鋼板製



コードNo.	品番
2210	CD22-1連
5210	CD22-1連(リブ付)
2220	CD22-2連
2230	CD22-3連
2240	CD22-4連
2250	CD22-5連
3610	CD30-1連
5220	CD30-1連(リブ付)
3620	CD30-2連
3630	CD30-3連
3640	CD30-4連
3650	CD30-5連
3660	CD30-6連
2810	CD28-1連
5020	CD22×30(リブ付)

※在庫なくなり次第、廃盤とさせていただきます。

クリックバンドdii PP

特長・用途

- サヤ管、ポリブテン管、ポリエチレン管用クリップ
- 樹脂製(PP)



コードNo.	品番
6995	dii1012PP
7008	dii1315PP
7015	dii1618PP
7022	dii1923PP
7039	dii2431PP
7046	dii3239PP

▶ ウレタン

冷温水配管の結露防止、
温水・蒸気配管の熱損失防止、
配管高さ調整の支持金具

ウレタン類に使用される主材質

ウレタン部

- 硬質ポリウレタンフォーム

支持金具部

- 鉄製
- ステンレス製(SUS304)

ウレタン類に使用されるその他材料

- 防振ゴム(NR)

表面処理(鉄製/バンド部)

- 電気亜鉛めっき
- 溶融亜鉛めっき



● 公共建築工事標準仕様書に対応しております。

※平成28年度版 公共建築工事標準仕様書(機械設備工事編)より抜粋

第2章 配管工事

■ 第2節 配管付属品

2.2.31 雑材料より抜粋

合成樹脂製支持受(1)

JIS A 9511(発泡プラスチック保温材)によるA種硬質ウレタンフォームに準ずるもので、密度 300kg/m^3 及び圧縮強度 4.5MPa 以上とし、断熱特性の優れたものとする。また、燃焼性能測定法Bに合格したものとする。

2.4.2 冷温水、ブライン及び冷却水配管より抜粋

(e) 冷水、ブライン及び冷温水配管の吊バンド等の支持部は、合成樹脂製の支持受けを使用する。

⚠ ウレタンご使用上の注意

- ①AGタイプ・KGタイプは、配管径に応じた基準吊りボルト径以上の適合サイズ製品をご使用ください。
- ②記載されている使用パイプと径にあった支持金具を、適切な支持間隔で正しくご使用ください。
- ③基準に定められた保温材の厚みを選定してください。
- ④MSタイプの使用されているUバンドのねじ部は、100A以下…かしめ加工、125A以上…溶接加工になっています。
- ⑤EPタイプは、断熱効果がありません。断熱効果が必要とされる場合は、MSタイプをご使用ください。

- ⑥ウレタン本体は、 $-196^{\circ}\text{C}\sim+120^{\circ}\text{C}$ の範囲でご使用ください。
- ⑦ウレタンボードは、ウレタン密度によって、中荷重用(チョコレート色)、重荷重用(クリーム色)に分かれます。
- ⑧その他、カタログ記載注意事項等をご確認の上、ご使用ください。
- ⑨ウレタン類は屋内仕様の為、屋外での使用はできません。

ウレタンの使用目的

●ウレタンは、各種配管を断熱しながら支持する機能を持っています。

01

結露防止 (AG、AYG、KG、CA、MS、MYS、MYZ、CM、UR)

冷水等の低温流体が配管内を流れる場合、配管材料や保冷材料が冷やされ、表面に結露が生ずるのを防止する。

02

熱損失防止 (AG、AYG、KG、CA、MS、MYS、MYZ、CM、UR)

温水管、蒸気管の熱損失防止をする。

03

配管レベル調整 (MS、CM、EP)

配管高さの調整を行う。(EPタイプは、結露防止にはなりません)

ウレタンの特長

01

優れた断熱性能

独立気泡で形成されている為、断熱効果は抜群です。高密度であるにもかかわらずロックウール保温材、グラスウール保温材と同程度の断熱性能を有し、配管支持部よりの熱ロス・結露を防ぎます。

02

施工時間の50%以上の短縮

AG・KG・MS(15A~100A)、AYG・MYS・MYZ(125A~300A)には、支持金具セット用の溝付きになっている為、ウレタンと支持金具のズレを防止します。

また、保温工事においては、外装材が巻き易くなり、工事が大幅に楽になりました。その為、保温性が良くなり、仕上がり後の外観も向上し、施工時間は50%以上も短縮になりました。

03

抜群の気密性

ウレタンは分割面にパッキングが貼ってある為、外気を完全にシャットアウトします。

04

難燃性

自己消火性・酸素指数28%

05

吸水・吸湿がない

90%以上の独立気泡からなり、表面は強固な皮膜で形成されていますので、吸水・吸湿・透水がほとんどなく、特に保冷、結露防止として優れた性能を有しています。

06

耐薬品性

濃厚な無機酸(硫酸・硝酸等)を除く、酸・アルカリ水溶液及び非極性溶剤(キシレン、トルエン、ガソリン等)には安全です。

07

広い用途

液化ガス管、冷媒配管、冷温水配管、冷水配管、温水配管、高温水配管、蒸気管(低圧用)、給油配管、その他保温・保冷施工を必要とする配管に使用されます。また、温度は-196℃(液体窒素)~+120℃の広範囲で使用可能です。

ウレタンの性能

ウレタンの一般物性

密度(kg/m ³)	300(標準品)	320(中荷重用)	500(重荷重用)	試験規格
熱伝導率(W/(m・k)) (kcal/(h・m・℃))	0.057 (0.049)	0.076 (0.065)	0.098 (0.084)	JIS A 1412
圧縮強さ(MPa) (kgf/cm ²)	4.9 (50)	6.9 (70)	14.7 (150)	JIS K 7220
曲げ強さ(MPa) (kgf/cm ²)	2.5 (25)	8.8 (90)	14.7 (150)	JIS K 7221
剪断強さ(MPa) (kgf/cm ²)	1.2 (12)	4.7 (48)	11.8 (120)	ASTM-D732
線膨脹係数(cm/cm℃)	80×10 ⁻⁶ (20~70℃)	50×10 ⁻⁶ (-150~20℃)	50×10 ⁻⁶ (-150~20℃)	当社規格
吸水量(g/100cm ²)	1.0以下	1.0以下	1.0以下	JIS A 9511
燃焼性	難燃性	難燃性	難燃性	JIS K 7201
独立気泡率(%)	90以上	90以上	90以上	ASTM-D2856
使用温度範囲(℃) ()内は短期最高使用温度を示す	-196~+120 (+150)	-196~+80 (+100)	-196~+80 (+100)	

上記値は試験値を示す

ウレタンの耐薬品性

薬品の種類	状態	薬品の種類	状態	薬品の種類	状態
水(含,温水)	◎	10%力性ソーダ	◎	ヒマシ油	○
濃塩酸	×	アセトン	△	ガソリン	○
2~10%塩酸	△	メチルエチルケトン	○	アマニ油	○
氷酢酸	×	メタノール	△		
10%酢酸	○	マシン油	○		

- ◎ 変化せず
- わずかに変化
- △ 膨潤硬化変化が現われる
- × いちじるしく変化

サイズの単位はmmです。

ウレタンの使用例

01

配管を吊る場合

▶AG, AYG, KG, CAタイプ

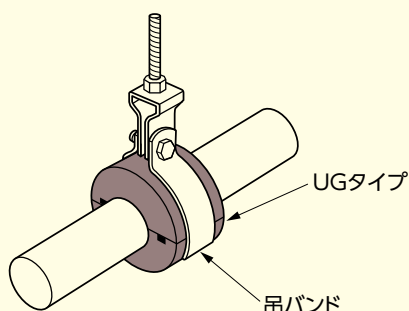

02

配管を下部より支持する場合

▶MS, MYS, MYZ, CMタイプ

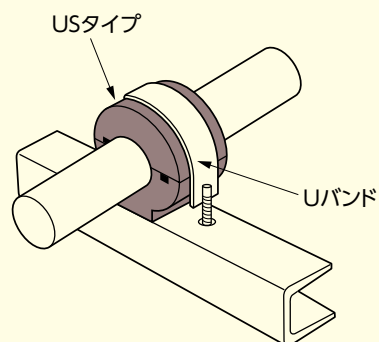

03

配管レベルの調整としてI

▶EPタイプ

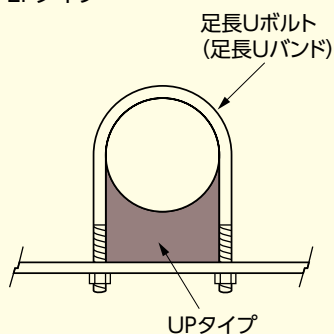

04

配管レベルの調整としてII

▶腰高タイプ

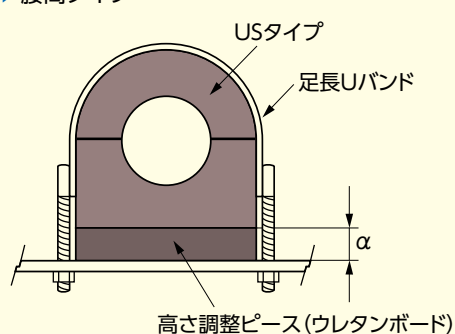

※図は350A以上を示す。

配管が軸方向へ移動する場合



URタイプ

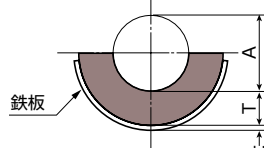

UR-Gタイプ

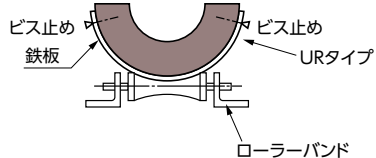

UR-Wタイプ

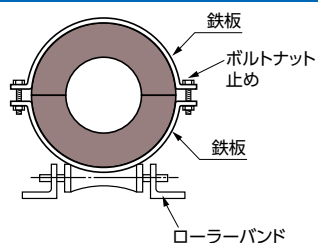

管径称	呼び径	A (mm)	鉄板厚さ t (mm)
15A	1/2	21.7	1.6
20A	3/4	27.2	1.6
25A	1	34.0	1.6
32A	1 1/4	42.7	1.6
40A	1 1/2	48.6	1.6
50A	2	60.5	1.6
65A	2 1/2	76.3	1.6
80A	3	89.1	1.6
100A	4	114.3	1.6
125A	5	139.8	2.3
150A	6	165.2	2.3
200A	8	216.3	2.3

サイズの単位はmmです。

ウレタンの形状・呼称

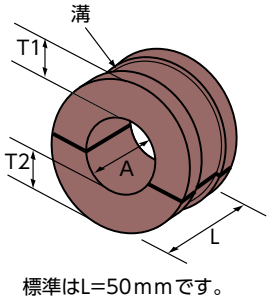

UGタイプ		USタイプ		
15A~100A	125A~700A	15A~100A	125A~300A	350A~700A

ウレタンG (銅管G/溝なし) 15A~100A (溝付) 125A~700A (溝なし)	+	ウレタンG (銅管G/溝なし) 15A~100A (溝付) 125A~700A (溝なし)	=	ウレタンUG (銅管CG) 	+	ウレタン用 蝶番式吊バンドタン付 ----- ウレタン用 組式吊バンドタン付	=	ウレタンAG (銅管CA) ----- ウレタンKG
ウレタンY 125A~300A (溝付) ※250A、300Aは L=63mmになります	+	ウレタンY 125A~300A (溝付) ※250A、300Aは L=63mmになります	=	ウレタンYG 	+	ウレタン用 蝶番式吊バンドタン付	=	ウレタンAYG
ウレタンG (銅管G/溝なし) 15A~100A (溝付) 125A~700A (溝なし)	+	ウレタンS (銅管S) 15A~700A	=	ウレタンUS (銅管CS) 	+	ウレタン用 Uバンド	=	ウレタンMS (銅管CM)
ウレタンY L=50mm 125A~200A (溝付)	+	ウレタンS 125A~200A	=	ウレタンYS 	+	ウレタン用 Uバンド	=	ウレタンMYS
ウレタンY L=63mm 250A~300A (溝付)	+	ウレタンZ L=63mm 250A~300A	=	ウレタンYZ 	+	ウレタン用 Uバンド	=	ウレタンMYZ
ウレタンUP 	+	足長Uボルト (30長) UP/T20,25,30 ----- 足長Uボルト (50長) UP/T40,50	=	ウレタンEP				

サイズの単位はmmです。

■ ウレタンAG



10200040201

■ ドブウレタンAG



10200040214

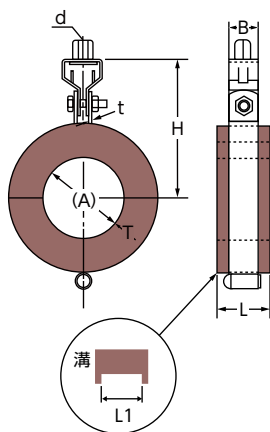

▶▶▶ 特長・用途

- 適合管：SGP
- 冷温水用吊配管型ウレタン一式
- 金具セット用溝付き(100A以下)
- 鉄製(電気亜鉛めっき/熔融亜鉛めっき)
- ステンレス仕様もご用意できます。
- 表内の()は、ステンレス仕様の寸法です。
- 125A以上は溝なしです。溝付きをお求めの場合はAYGをご使用ください。

管径称	(A)	ウレタン					幅(L)	溝幅(L1)	吊バンドタン付	
		保温厚(T)							t×B	ねじ径(d)
		20	25	30	40	50				
		H	H	H	H	H				
15A	21.7	85(85)	90(90)	95(95)	—	—	50	25	2.3×25 (2.0×25)	W3/8
20A	27.2	90(90)	95(95)	100(100)	110(110)	—				
25A	34.0	93(93)	98(98)	103(103)	113(113)	—				
32A	42.7	97(97)	102(102)	107(107)	117(117)	—				
40A	48.6	101(101)	106(106)	111(111)	121(121)	—				
50A	60.5	105(105)	110(110)	115(115)	125(125)	—				
65A	76.3	117(117)	122(122)	127(127)	137(137)	—				
80A	89.1	122(122)	127(127)	132(132)	142(142)	152(152)		32	2.3×32 (2.0×32)	W1/2
100A	114.3	—	141(141)	146(146)	156(156)	166(166)				
125A	139.8	—	158(158)	163(163)	173(173)	183(183)		—	4.0×32 (3.0×32)	W5/8
150A	165.2	—	171(171)	176(176)	186(186)	196(196)				
200A	216.3	—	—	201(201)	211(211)	221(221)				
250A	267.4	—	—	256(256)	266(266)	276(276)				
300A	318.5	—	—	—	292(292)	302(302)				
350A	355.6	—	—	—	310(310)	320(320)		6.0×38 (4.0×38)		
								6.0×50 (4.0×50)		

ウレタン

■ ウレタンAYG



10200040203

■ ドブウレタンAYG



10200040216

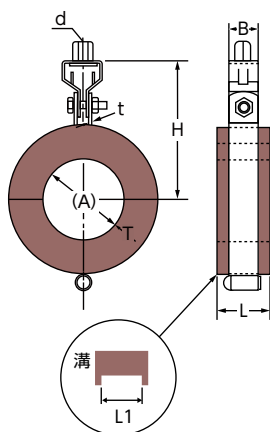

▶▶▶ 特長・用途

- 適合管：SGP
- 冷温水用吊配管型ウレタン一式
- 金具セット用溝付き(125A以上)
- 鉄製(電気亜鉛めっき/熔融亜鉛めっき)
- ステンレス仕様もご用意できます。
- 表内の()は、ステンレス仕様の寸法です。
- サイズによりバンドB寸法とウレタン溝幅(L1)が異なる場合があります。

コードNo.	管径称	(A)	ウレタン			吊バンドタン付		
			保温厚(T)	H	幅(L)	溝幅(L1)	t×B	ねじ径(d)
1230	125A	139.8	30	163	50	38	4.0×32 (3.0×32)	W1/2
1240			40	173				
1530	150A	165.2	30	176				
1540			40	186				
2030	200A	216.3	30	201				
2040			40	221				
2540	250A	267.4	40	266	63	50	6.0×38 _{※1} (4.0×50)	W5/8
2550			50	276				
3000	300A	318.5	50	302			6.0×50 (4.0×50)	

※1 タンパツクルの板幅は50mmです。

■ ウレタンKG

10200040202

■ ドブウレタンKG

10200040215

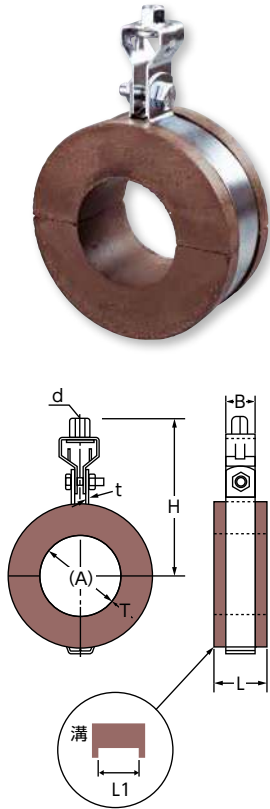

》》特長・用途

- 適合管：SGP
- 冷温水用吊配管型ウレタン一式
- 金具セット用溝付き(100A以下)
- 鉄製(電気亜鉛めっき/溶融亜鉛めっき)
- 125A以上は受注生産となります。

管径称	(A)	ウレタン					幅(L)	溝幅(L1)	吊バンドタン付	
		保温厚(T)							t×B	ねじ径(d)
		20	25	30	40	50				
		H	H	H	H	H				
15A	21.7	85	90	95	—	—	25	1.6×25	W3/8	
20A	27.2	90	95	100	110	—				
25A	34.0	93	98	103	113	—				
32A	42.7	97	102	107	117	—				
40A	48.6	101	106	111	121	—				
50A	60.5	105	110	115	125	—				
65A	76.3	117	122	127	137	—				
80A	89.1	122	127	132	142	152				
100A	114.3	—	141	146	156	166				
125A	139.8	—	—	170	—	—				
150A	165.2	—	—	188	—	—				
200A	216.3	—	—	235	248	255	—	3.0×32	W1/2	
250A	267.4	—	—	274	278	—				
300A	318.5	—	—	—	—	313	—	4.5×50	W5/8	
350A	355.6	—	—	—	—	—				

■ ウレタンCA

10200040221

■ ドブウレタンCA

10200040241

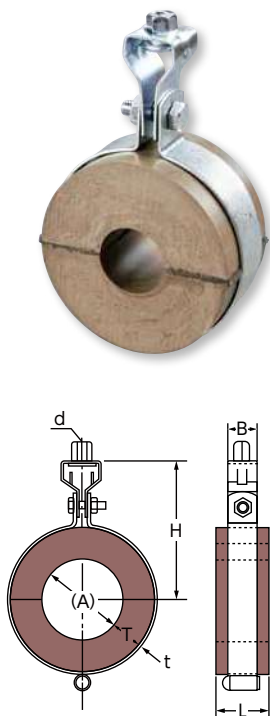

》》特長・用途

- 適合管：銅管(CU)
- 銅管用吊配管型ウレタン一式
- 鉄製(電気亜鉛めっき/溶融亜鉛めっき)
- ステンレス仕様もご用意できます。
- 表内の()は、ステンレス仕様の寸法です。

管径称	(A)	ウレタン					幅(L)	吊バンドタン付	
		保温厚(T)						t×B	ねじ径(d)
		20	25	30	40	50			
		H	H	H	H	H			
8A	9.53	75	80	85	95	105	50	1.6×25 (1.5×25)	W3/8
10A	12.7	77	82	87	97	107			
15A	15.88	78	83	88	98	108			
19A	19.05	80	85	90	100	110			
20A	22.22	81	86	91	101	111			
	25.4	83	88	93	103	113			
25A	28.58	85	90	95	105	115			
	31.8	86	91	96	106	116			
32A	34.92	88	93	98	108	118			
	38.1	89	94	99	109	119			
40A	41.28	91	96	101	111	121	2.3×32 (2.0×25)		
	50.8	96	101	106	116	126			
50A	53.98	97	102	107	117	127			
	63.5	103	108	113	123	133			
65A	66.68	104	109	114	124	134			
85A	79.38	111	116	121	131	141			
100A	104.78	123	128	133	143	153			

サイズの単位はmmです。

■ ウレタンMS

10200040207

■ ドブウレタンMS

10200040227

▶▶▶ 特長・用途

- 適合管：SGP
- 冷温水用置配管型ウレタン一式
- 金具セット用溝付き
- 鉄製（電気垂鉛めっき/溶融垂鉛めっき）
- ステンレス仕様もご用意できます。
- 表内の()は、ステンレス仕様の寸法です。
- 125A以上は溝なしです。溝付きをお求めの場合はMYS又はMYZをご使用ください。

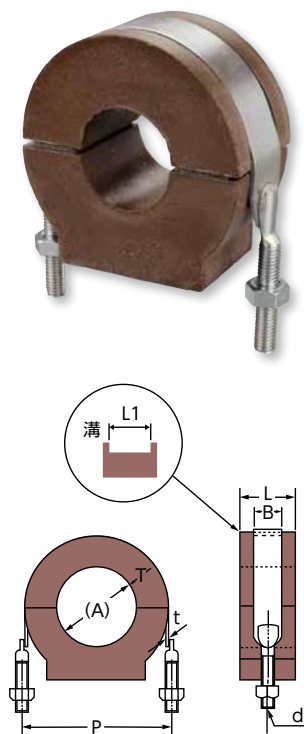

管径称	(A)	ウレタン					幅(L)	溝幅(L1)	UバンドBN付	
		保温厚(T)							t×B	ねじ径(d)
		20	25	30	40	50				
		P	P	P	P	P				
15A	21.7	68	78	88	108	128	50	25	1.6×25 (1.5×25)	W3/8
20A	27.2	73	83	93	113	133				
25A	34.0	80	90	100	120	140				
32A	42.7	88	98	108	128	148				
40A	48.6	94	104	114	134	154				
50A	60.5	106	116	126	146	166				
65A	76.3	121	131	141	161	181				
80A	89.1	134	144	154	174	194				
100A	114.3	—	169	179	199	219				
125A	139.8	—	208	218	238	258				
150A	165.2	—	233	243	263	283	—	3.0×32 (2.0×32)	W1/2	
200A	216.3	—	—	294	314	334				
250A	267.4	—	—	352	372	392	—	4.5×50 (3.0×50)	W5/8	
300A	318.5	—	—	—	424	444				
350A	355.6	—	—	—	461	481				

ウレタン

■ ウレタンMYS、MYZ

10200040208

■ ドブウレタンMYS、MYZ

10200040228

▶▶▶ 特長・用途

- 適合管：SGP
- 冷温水用置配管型ウレタン一式
- 金具セット用溝付き
- 鉄製（電気垂鉛めっき/溶融垂鉛めっき）
- ステンレス仕様もご用意できます。
- 表内の()は、ステンレス仕様の寸法です。

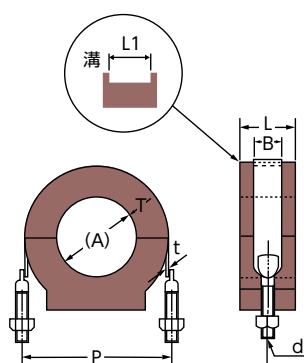

種類	コード No.	管径称	(A)	ウレタン			UバンドBN付		
				保温厚(T)	幅(L)	溝幅(L1)	P	t×B	ねじ径(d)
MYS	1230	125A	139.8	30	50	38	218	3.0×32	W1/2
	1240			40			238		
	1530	150A	165.2	30			243		
	1540			40			263		
	2030	200A	216.3	30			294		
	2040			40			314		
MYZ	2540	250A	267.4	40	63	50	372	4.5×50 (3.0×50)	W5/8
	2550			50			392		
	3000	300A	318.5	50			444		

■ ウレタンCM



10200040222

■ ドブウレタンCM



10200040242

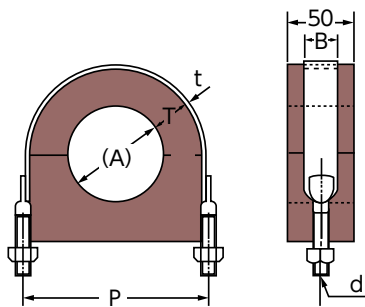

▶▶▶ 特長・用途

- 適合管：銅管 (CU)
- 銅管用置配管型ウレタン一式
- 鉄製 (電気亜鉛めっき/溶融亜鉛めっき)
- ステンレス仕様もご用意できます。
- 表内の()は、ステンレス仕様の寸法です。
- ステンレスはUバンドの形状が異なります。

管径称	(A)	ウレタン					幅(L)	UバンドBN付	
		保温厚(T)						t×B	ねじ径(d)
		20	25	30	40	50			
		P	P	P	P	P			
8A	9.53	57(62)	67(72)	77(82)	97(102)	117(122)	50	1.6×25 (1.5×25)	W3/8
10A	12.7	60(65)	70(75)	80(85)	100(105)	120(125)			
15A	15.88	63(68)	73(78)	83(88)	103(108)	123(128)			
19A	19.05	66(72)	76(82)	86(92)	106(112)	126(132)			
20A	22.22	69(75)	79(85)	89(95)	109(115)	129(135)			
	25.4	73(78)	83(88)	93(98)	113(118)	133(138)			
25A	28.58	76(81)	86(91)	96(101)	116(121)	136(141)			
	31.8	79(84)	89(94)	99(104)	119(124)	139(144)			
32A	34.92	82(87)	92(97)	102(107)	122(127)	142(147)			
	38.1	85(91)	95(101)	105(111)	125(131)	145(151)			
40A	41.28	89(94)	99(104)	109(114)	129(134)	149(154)			
	50.8	98(103)	108(113)	118(123)	138(143)	158(163)			
50A	53.98	101(107)	111(117)	121(127)	141(147)	161(167)			
	63.5	112(117)	122(127)	132(137)	152(157)	172(177)			
65A	66.68	115(120)	125(130)	135(140)	155(160)	175(180)			
80A	79.38	128(133)	138(143)	148(153)	168(173)	188(193)			
100A	104.78	153(158)	163(168)	173(178)	193(198)	213(218)			
							2.3×25 (2.0×25)		

■ 腰高ウレタンMS



10200040210

■ ドブ腰高ウレタンMS



10200040271

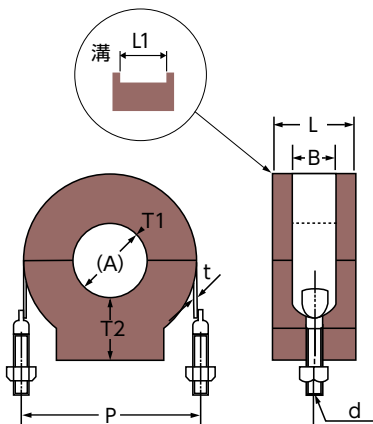

▶▶▶ 特長・用途

- 適合管：SGP
- 冷温水用置配管型ウレタン一式
- T2(10mmアップ)以外も製作可能です。
- 金具セット用溝付き(100A以下)
- 鉄製 (電気亜鉛めっき/溶融亜鉛めっき)
- ステンレス仕様もご用意できます。
- 表内の()は、ステンレス仕様の寸法です。

管径称	(A)	ウレタン					幅(L)	溝幅(L1)	UバンドBN付	
		保温厚(T1/T2)							t×B	ねじ径(d)
		20/30	25/35	30/40	40/50	50/60				
		P	P	P	P	P				
15A	21.7	68	78	88	—	—	25	1.6×25 (1.5×25)	W3/8	
20A	27.2	73	83	93	113	—				
25A	34.0	80	90	100	120	—				
32A	42.7	88	98	108	128	—				
40A	48.6	94	104	114	134	—				
50A	60.5	106	116	126	146	—				
65A	76.3	121	131	141	161	—				
80A	89.1	134	144	154	174	194				
100A	114.3	—	169	179	199	219				
125A	139.8	—	208	218	238	258				
150A	165.2	—	233	243	263	283				
200A	216.3	—	—	294	314	334				
250A	267.4	—	—	352	372	392				
300A	318.5	—	—	—	424	444				
350A	355.6	—	—	—	461	481				
							50	32	2.0×32	
									3.0×32	
									4.5×50 (3.0×50)	

サイズの単位はmmです。

■ ウレタンEP



10200040209

■ ドブウレタンEP



10200040229

》》特長・用途

- 適合管：SGP
- 高さ調整用ウレタン一式
- T20～T30は、足長Uボルト(30長)になります。
- T40～T50は、足長Uボルト(50長)になります。
- 鉄製(電気亜鉛めっき/溶融亜鉛めっき)

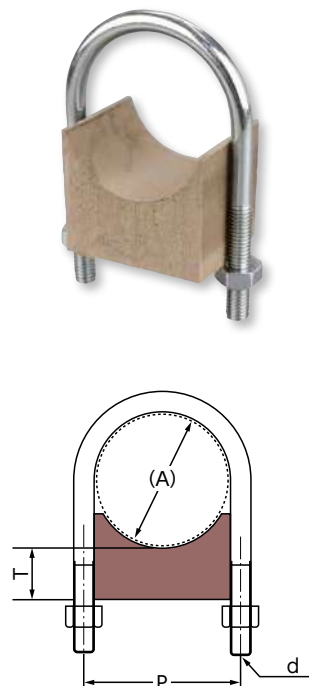

管径称	(A)	ウレタン					幅(L)	足長Uボルト ねじ径(d)
		保温厚(T)						
		20 P	25 P	30 P	40 P	50 P		
15A	21.7	31	31	31	31	31	50	W5/16
20A	27.2	37	37	37	37	37		
25A	34.0	44	44	44	44	44		
32A	42.7	52	52	52	52	52		
40A	48.6	62	62	62	62	62		
50A	60.5	74	74	74	74	74	50	W3/8
65A	76.3	88	88	88	88	88		
80A	89.1	101	101	101	101	101		
100A	114.3	126	126	126	126	126		
125A	139.8	—	154	154	154	154		
150A	165.2	—	182	182	182	182	50	W1/2
200A	216.3	—	—	232	232	232		
250A	267.4	—	—	286	286	286		
300A	318.5	—	—	—	341	341	50	W5/8

■ ステンレスウレタンEP

10200040219

》》特長・用途

- 適合管：SGP
- 高さ調整用ウレタン一式
- T20～T30は、足長Uボルト(30長)になります。
- T40～T50は、足長Uボルト(50長)になります。
- ステンレス製(SUS304)

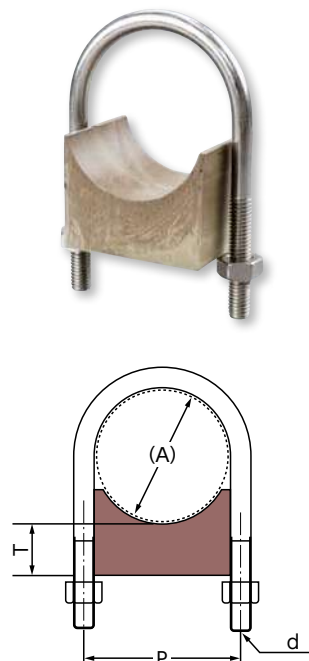

管径称	(A)	ウレタン					幅(L)	足長Uボルト ねじ径(d)
		保温厚(T)						
		20 P	25 P	30 P	40 P	50 P		
15A	21.7	34	34	34	34	34	50	W3/8
20A	27.2	40	40	40	40	40		
25A	34.0	46	46	46	46	46		
32A	42.7	56	56	56	56	56		
40A	48.6	62	62	62	62	62		
50A	60.5	74	74	74	74	74	50	W3/8
65A	76.3	88	88	88	88	88		
80A	89.1	101	101	101	101	101		
100A	114.3	126	126	126	126	126		
125A	139.8	—	154	154	154	154		
150A	165.2	—	182	182	182	182	50	W1/2
200A	216.3	—	—	232	232	232		
250A	267.4	—	—	286	286	286		
							50	W5/8

■ ウレタンAG 防振ゴム付



10200040351

■ ドブウレタンAG防振ゴム付



10200040371

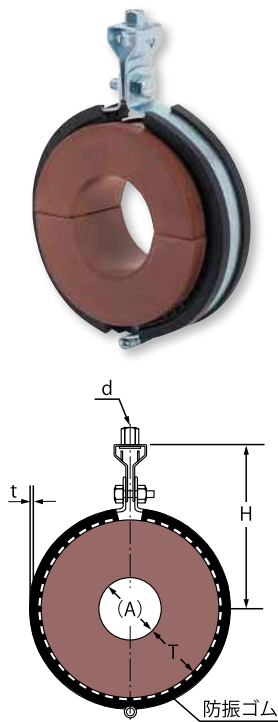

▶▶▶ 特長・用途

- 適合管：SGP
- 防振ゴム付き冷温水用吊配管型ウレタン一式
- 金具セット用溝付き(100A以下)
- 鉄製(電気亜鉛めっき/溶融亜鉛めっき)
- ステンレス仕様もご用意できます。
- 表内の()は、ステンレス仕様の寸法です。

管径称	(A)	ウレタン					防振 ゴム	吊バンドタン付			
		保温厚(T)						幅(L)	溝幅(L1)	t×B	ねじ径(d)
		20	25	30	40	50					
15A	21.7	95	100	105	—	—	10	50	25	2.3×25 (2.0×25)	W3/8
20A	27.2	100	105	110	120	—					
25A	34.0	103	108	113	123	—					
32A	42.7	107	112	117	127	—					
40A	48.6	111	116	121	131	—					
50A	60.5	115	120	125	135	—					
65A	76.3	127	132	137	147	—					
80A	89.1	132	137	142	152	162					
100A	114.3	—	151	156	166	176					
125A	139.8	—	168	173	183	193					
150A	165.2	—	181	186	196	206					
200A	216.3	—	—	211	221	231					
250A	267.4	—	—	266	276	286					
300A	318.5	—	—	—	302	312					
350A	355.6	—	—	—	320	330					

■ ウレタンMS 防振ゴム付



10200040352

■ ドブウレタンMS防振ゴム付



10200040372

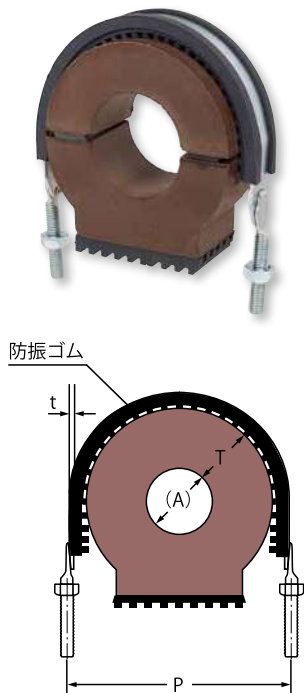

▶▶▶ 特長・用途

- 適合管：SGP
- 防振ゴム付き冷温水用置配管型ウレタン一式
- 金具セット用溝付き(100A以下)
- 鉄製(電気亜鉛めっき/溶融亜鉛めっき)
- ステンレス仕様もご用意できます。
- 表内の()は、ステンレス仕様の寸法です。

管径称	(A)	ウレタン					幅(L)	溝幅(L1)	防振 ゴム	UバンドBN付	
		保温厚(T)								t×B	ねじ径(d)
		20	25	30	40	50					
15A	21.7	88	98	108	—	—	50	10	25	1.6×25 (1.5×25)	W3/8
20A	27.2	93	103	113	133	—					
25A	34.0	100	110	120	140	—					
32A	42.7	108	118	128	148	—					
40A	48.6	114	124	134	154	—					
50A	60.5	126	136	146	166	—					
65A	76.3	141	151	161	181	—					
80A	89.1	154	164	174	194	214					
100A	114.3	—	189	199	219	239					
125A	139.8	—	228	238	258	278					
150A	165.2	—	253	263	283	303					
200A	216.3	—	—	314	334	354					
250A	267.4	—	—	372	392	412					
300A	318.5	—	—	—	444	464					
350A	355.6	—	—	—	481	501					

サイズの単位はmmです。

■ ウレタンボードTM(中荷重用)

10200040301

■ ウレタンボードTH(重荷重用)

10200040302

▶▶▶ 特長・用途

- ウレタン密度は320kg/m³になります。
- 現場での切断加工が容易です。
- 色は中荷重用がチョコレート色で重荷重用はクリーム色です。
- 長さまたは幅10mm以上で5mm単位での特注の切出し加工品も承ります。

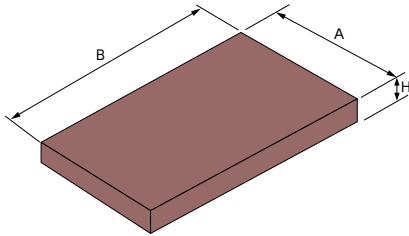

コードNo.	ウレタンボードTM 中荷重用	ウレタンボードTH 重荷重用	定尺寸法			
			A	B	H	
0010	TM10-50-1000	—	50	1000	10	
0100	TM-10	TH-10	500		1000	15
0150	TM-15	TH-15				20
0200	TM-20	TH-20				25
0250	TM-25	TH-25				30
0300	TM-30	TH-30				40
0400	TM-40	TH-40				50
0500	TM-50	TH-50				75
0750	TM-75	TH-75				100
1000	TM-100	TH-100				

■ ウレタンフランジ

10200040381

▶▶▶ 特長・用途

- ウレタンフランジは脚部の断熱材として使用します。
- 厚みは50tです。
- 20K用もご用意できます。

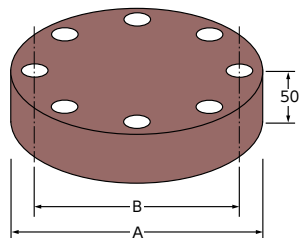

5K用

コードNo.	サイズ	A	B	ボルトの穴	
				サイズ	数
1010	15A	80	60	M10	4
1020	20A	85	65		
1030	25A	95	75		
1040	32A	115	90		
1050	40A	120	95	M12	4
1060	50A	130	105		
1070	65A	155	130		
1080	80A	180	145	M16	8
1090	100A	200	165		
1100	125A	235	200		
1110	150A	265	230		

10K用

コードNo.	サイズ	A	B	ボルトの穴	
				サイズ	数
2010	15A	95	70	M12	4
2020	20A	100	75		
2030	25A	125	90		
2040	32A	135	100		
2050	40A	140	105	M16	4
2060	50A	155	120		
2070	65A	175	140		
2080	80A	185	150		
2090	100A	210	175		
2100	125A	250	210	M20	8
2110	150A	280	240		
2120	200A	330	290		

ウレタン

▶ ローラーバンド

蒸気管などの伸縮配管を支持するための配管支持金具

ローラーバンド類に使用される主材質

ローラー部

- 鋳鉄製

ガイド・ピース等

- 鉄製
- ステンレス製 (SUS304)

表面処理 (鉄製/バンド部)

- 電気亜鉛めっき
- 溶融亜鉛めっき

表面処理 (鋳鉄製/ローラー部)

- 溶融亜鉛めっき



⚠ ローラーバンドご使用上の注意

- ① 鋳鉄製のローラー玉は、鑄造加工の為、寸法に誤差がでる場合があります。
- ② ステンレスローラーバンドの場合、ローラー玉は、ドブめっき品もしくは表面処理なし品になります。
- ③ ローラーバンド類は、ローラー玉が回る様に設計されている為、金具とローラー玉にガタツキが発生する場合があります。また、

状況によっては、緩み止めナット等での外れ防止処理を行ってください。

- ④ その他、カタログ記載注意事項等をご確認の上、ご使用ください。

■ タン付吊ローラー



10210010805

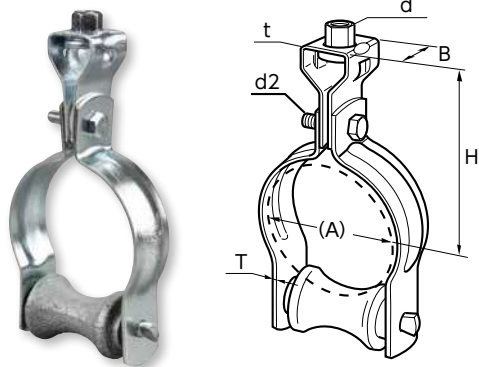

≫ 特長・用途

- 蒸気吊配管型ローラーバンド
- 鉄製(電気亜鉛めっき)
- ステンレス、溶融亜鉛めっき仕様も用意できます(ローラー玉は鋳鉄製)

コードNo.	管径称	適合配管径(A)	H	B	T	d	t	d2	入数
0010	15A-20A	21.7-27.2	80	25	1.6	3/8	1.6	M6(1/4)	160
0250	25A	34.0	90	25	1.6	3/8	1.6	M6(1/4)	150
0020	32A-40A	42.7-48.6	110	25	2.4	3/8	1.6	M6(1/4)	90
0500	50A	60.5	105	25	2.4	3/8	1.6	M6(1/4)	70
0650	65A	76.3	115	32	2.6	3/8	1.6	M8(5/16)	40
0800	80A	89.1	120	32	2.6	3/8	1.6	M8(5/16)	40
1000	100A	114.3	135	32	2.6	3/8	1.6	M8(5/16)	30

■ 吊式ローラーバンド



10210010877

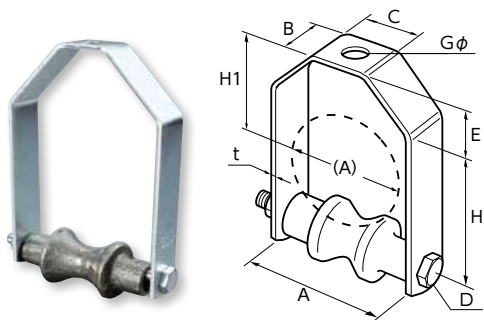

≫ 特長・用途

- 蒸気吊配管型ローラーバンド
- 鉄製(電気亜鉛めっき)
- ステンレス、溶融亜鉛めっき仕様も用意できます(ローラー玉は鋳鉄製)

コードNo.	管径称	適合配管径(A)	使用材料 t×B	使用ボルト D	A	C	E	H	H1	Gφ	入数
1250	125A	139.8	4.5×38	1/2×210	170	67	52	222	160	1/2	8
1500	150A	165.2	6.0×38	1/2×240	215	72	76	226	175	1/2	5
2000	200A	216.3	6.0×50	5/8×320	280	87	105	275	223	5/8	3

ローラーバンド

■ 置式ローラーガイド付



10210010853

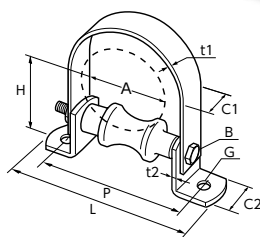

≫ 特長・用途

- 蒸気置配管型ローラーバンド
 - 配管脱落防止ガイド付き。
 - 鉄製(電気亜鉛めっき)
 - ステンレス、溶融亜鉛めっき仕様も用意できます(ローラー玉は鋳鉄製[溶融亜鉛めっき加工])
 - 15A~100AはCR玉です。
 - 125A~200Aは置式ローラー玉です。
 - 15A~100Aの置式ローラー用ガイドはアングルピースの内側にセットしてください。
- *製品画像は15A~100A、図面は125A~200Aを表記しています。

コードNo.	管径称	L	P	G	B	t1×C1	t2×C2	H	入数
0010	15A-20A	135	105	10	M6×95	2.0×25	3.0×25	46/49	60
0250	25A	145	115	10	M6×110	2.0×25	3.0×25	55	50
0320	32A	150	120	10	M8×110	2.0×25	3.0×25	59	45
0400	40A	156	126	10	M8×130	2.0×25	4.5×32	65	35
0500	50A	165	135	10	M8×130	2.0×25	4.5×32	71	30
0650	65A	210	170	11	3/8×155	2.0×32	4.5×32	87	25
0800	80A	225	185	11	3/8×175	2.0×32	4.5×32	93	20
1000	100A	261	205	14	M10×195	2.0×32	4.5×38	114	20
1250	125A	288	232	14	M12×210	2.0×32	4.5×38	131	13
1500	150A	323	267	14	M12×260	2.0×32	4.5×38	144	10
2000	200A	401	335	18	M16×320	2.0×32	6.0×50	172	3

サイズの単位はmmです。

▶ Uボルト・Uバンド

架台やブラケットでの横走り・立て管の振れ止め支持
するための配管支持金具

Uボルト・Uバンド類に使用される主材質

- 鉄製
- ステンレス製(SUS304)

表面処理(鉄製)

- 電気亜鉛めっき
- 溶融亜鉛めっき

Uボルト・Uバンド類に使用されるその他材料

- 防振ゴム(EPDM/SBR)
- 軟質塩ビコーティング
- 絶縁プレート(ポリプロピレン・塩ビ)
- 耐熱ポリマー



⚠ U字ボルトご使用上の注意

- ① Uボルトのねじ径は、使用状況等によって異なりますので、ご使用前に確認してください。
- ② Uボルト・Uバンド類は、振れ止め支持を目的とした支持金具です。配管の重量を支える形状にはなっていません。
- ③ Uバンド類のねじ部は、種類・サイズによって、かしめ加工と溶接加工になっています。
- ④ デップコーティングUボルト類は、常温60℃までの配管にご使用ください。
- ⑤ デップコーティングUボルト類に使用されている絶縁プレートはPP材の為、屋外での使用は避けてください。
- ⑥ デップコーティングUボルト類のナット締め付けトルクは、30kgf・cmを厳守してください。

- ⑦ 耐熱100シリーズのSUUボルトは、0℃～100℃の給水・給湯管にご使用ください。
- ⑧ 耐火二層管用Uバンドは、耐火二層管の特性上、配管径が異なる場合がありますのでご相談ください。
- ⑨ 防振Uバンド類は、内面に装着したゴムパッドにより、パイプに対する衝撃緩和の役目を果たしておりますが、その目的は防振支持の補助であり、振動伝達率を明確に軽減する効果はありません。耐熱温度は常温60℃までの屋内配管にご使用ください。
- ⑩ ステンレスUボルト類で、SGP管に使用される場合、防食テープ処理を行ってから使用してください。
- ⑪ その他、カタログ記載注意事項等をご確認の上、ご使用ください。

ドブUボルト(N付)

10220070452

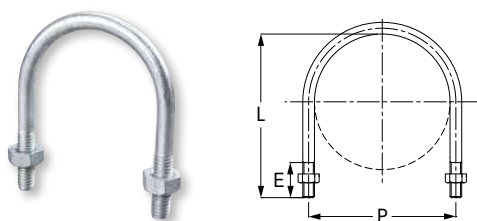

特長・用途

- 適合管：SGP(VP40A～VP250Aも併用できます)
- 鉄製(溶融亜鉛めっき)

ねじサイズ	適合サイズ
3/8	15A～100A
1/2	125A・150A・200A
5/8	250A

管径称	適合配管径	ねじサイズ W3/8・M10					ねじサイズ W1/2・M12					ねじサイズ W5/8・M16				
		コードNo.	P	L	E	入数	コードNo.	P	L	E	入数	コードNo.	P	L	E	
15A	21.7	3040	34	46	30	350										
20A	27.2	3060	40	51	30	350										
25A	34	3070	46	59	30	300										
32A	42.7	3080	56	68	30	250										
40A	48.6	3090	62	74	30	200										
50A	60.5	3100	74	85	30	200										
65A	76.3	3110	88	107	35	150										
80A	89.1	3120	101	117	35	150										
100A	114.3	3140	126	145	35	100	4140	129	150	45	50					
125A	139.8	3150	152	175	40	80	4150	154	175	45	50					
150A	165.2	3160	180	200	40	80	4160	182	200	45	50					
200A	216.3						4180	232	252	45	30					
250A	267.4											5190	286	308	60	

PCUボルト(WN付)



10220070464

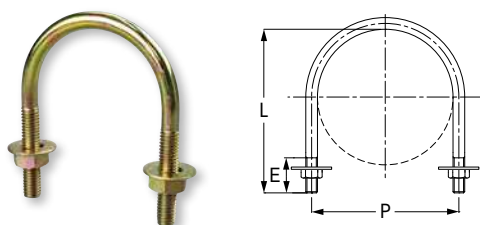

特長・用途

- 適合管：塩ビライニング鋼管(VD/PC)
- 丸ワッシャー付き
- 鉄製(電気亜鉛めっき・有色クロメート)

コードNo.	管径称	適合配管径(A)	ねじ径	P	L	E	入数
0010	15A	25.7	3/8	36	50	30	300
0020	20A	31.2	3/8	43	55	30	250
0030	25A	37.6	3/8	49	63	35	250
0040	32A	46.3	3/8	57	72	35	200
0050	40A	52.2	3/8	63	78	40	200
0060	50A	64.1	3/8	74	89	45	200
0070	65A	79.9	3/8	90	111	45	150
0080	80A	92.7	3/8	103	121	45	100
0090	100A	118.3	3/8	128	149	45	100
0100	125A	143.8	1/2	160	190	45	—
0110	150A	170.2	1/2	187	215	45	—

ステンレスPCUボルト(WN付)

10220070468

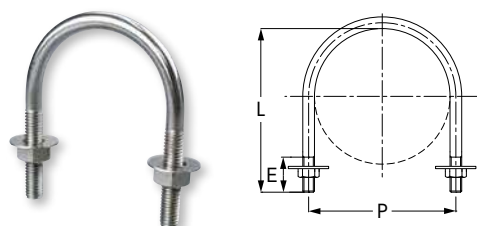

特長・用途

- 適合管：塩ビライニング鋼管(VD/PC)
- 丸ワッシャー付き
- ステンレス製(SUS304)

コードNo.	管径称	適合配管径(A)	ねじ径	P	L	E	入数
0010	15A	25.7	3/8	36	50	30	300
0020	20A	31.2	3/8	43	55	30	250
0030	25A	37.6	3/8	49	63	35	250
0040	32A	46.3	3/8	57	72	35	200
0050	40A	52.2	3/8	63	78	40	200
0060	50A	64.1	3/8	74	89	45	200
0070	65A	79.9	3/8	90	111	45	150
0080	80A	92.7	3/8	103	121	45	100
0090	100A	118.3	3/8	128	149	45	100
0100	125A	143.8	1/2	160	190	45	50
0110	150A	170.2	1/2	187	215	45	50

サイズの単位はmmです。

足長Uボルト(N付)+30



10220070402

特長・用途

■ 適合管：SGP ■ 30mm足長タイプです。 ■ 鉄製(電気亜鉛めっき)

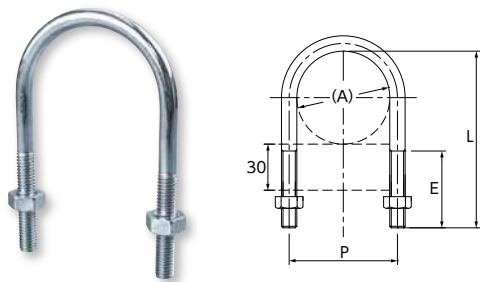

コードNo.	管径称	適合配管径(A)	5/16 ねじ			3/8 ねじ			1/2 ねじ			入数
			P	L	E	P	L	E	P	L	E	
0010	15A	21.7	31	72	44							450
0020	20A	27.2	37	78	44							400
0030	25A	34.0	44	84	45							350
0110	32A	42.7				56	98	50				200
0120	40A	48.6				62	104	50				200
0130	50A	60.5				74	115	50				150
0140	65A	76.3				88	137	55				150
0150	80A	89.1				101	147	55				150
0160	100A	114.3				126	175	55				120
0210	125A	139.8							154	205	65	50
0220	150A	165.2							182	230	65	50
0230	200A	216.3							232	282	65	25

ステンレス足長Uボルト(N付)+30

10220070408

特長・用途

■ 適合管：ステンレス鋼管(厚肉) ■ SGPIにも併用できます(電食防止処理が必要です)
■ 30mm足長タイプです。 ■ ステンレス製(SUS304)

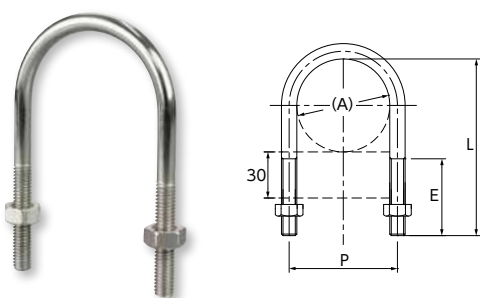

コードNo.	管径称	適合配管径(A)	ねじ径	P	L	E	入数
0010	15A	21.7	3/8	34	76	50	250
0020	20A	27.2	3/8	40	81	50	250
0030	25A	34	3/8	46	89	50	250
0110	32A	42.7	3/8	56	98	50	200
0120	40A	48.6	3/8	62	104	50	200
0130	50A	60.5	3/8	74	115	50	150
0140	65A	76.3	3/8	88	137	55	150
0150	80A	89.1	3/8	101	147	55	150
0160	100A	114.3	3/8	126	175	55	120
0210	125A	139.8	1/2	154	205	65	50
0220	150A	165.2	1/2	182	230	65	50

足長Uボルト(N付)+50



10220070402

特長・用途

■ 適合管：SGP ■ 50mm足長タイプです。 ■ 鉄製(電気亜鉛めっき)

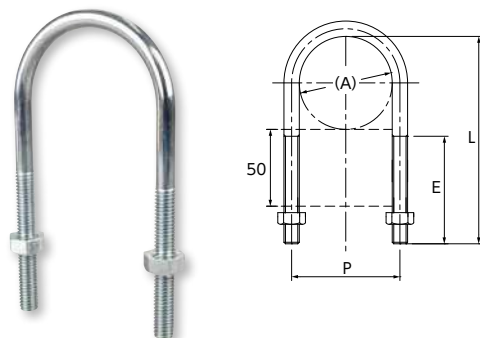

コードNo.	管径称	適合配管径(A)	5/16 ねじ			3/8 ねじ			1/2 ねじ			入数
			P	L	E	P	L	E	P	L	E	
0310	15A	21.7	31	92	44							350
0320	20A	27.2	37	98	44							350
0330	25A	34.0	44	104	45							300
0410	32A	42.7				56	118	66				200
0420	40A	48.6				62	124	66				200
0430	50A	60.5				74	135	66				150
0440	65A	76.3				88	157	66				150
0450	80A	89.1				101	167	66				140
0460	100A	114.3				126	195	66				120
0510	125A	139.8							154	225	65	50
0520	150A	165.2							182	250	65	50
0530	200A	216.3							232	302	65	25

ステンレス足長Uボルト(N付)+50

10220070408

特長・用途

■ 適合管：ステンレス鋼管(厚肉) ■ SGPIにも併用できます(電食防止処理が必要です)
■ 50mm足長タイプです。 ■ ステンレス製(SUS304)

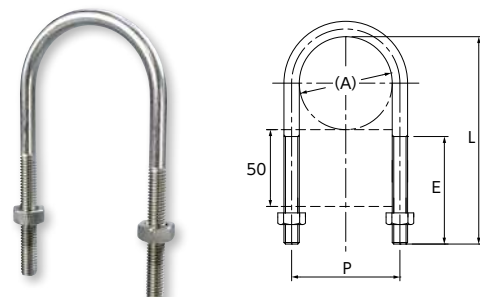

コードNo.	管径称	適合配管径(A)	ねじ径	P	L	E	入数
0310	15A	21.7	3/8	34	96	50	200
0320	20A	27.2	3/8	40	101	66	200
0330	25A	34.0	3/8	46	109	66	200
0410	32A	42.7	3/8	56	118	66	200
0420	40A	48.6	3/8	62	124	66	200
0430	50A	60.5	3/8	74	135	66	150
0440	65A	76.3	3/8	88	157	66	150
0450	80A	89.1	3/8	101	167	66	140
0460	100A	114.3	3/8	126	195	66	120
0510	125A	139.8	1/2	154	225	65	50
0520	150A	165.2	1/2	182	250	65	50

▶ 絶縁用配管支持金具

デップ・コーティング…軟質塩ビコーティング加工により、電気絶縁性に優れております。

常温60℃までの直射日光の当たらない屋内配管にご使用ください。

軟質塩ビコーティング製品は、硬質ポリ塩化ビニル管・ポリブテン管・架橋ポリエチレン管には使用できません。管や継手に影響を及ぼす可能性があります。

■ デップGPUボルトN



1022N070461

▶▶▶ 特長・用途

- 適合管：SGP ■ 鉄製(電気垂鉛めつき)
- 軟質塩ビコーティング

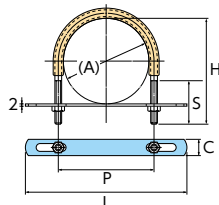

コードNo.	管径称	適合配管径(A)	ねじ径	P	H	S	プレートC×L	入数
3050	15A	21.7	3/8	36	46	25	25×77	250(10×25)
3060	20A	27.2	3/8	41	51	27	25×77	250(10×25)
3070	25A	34.0	3/8	48	58	27	25×95	200(10×20)
3080	32A	42.7	3/8	57	66	30	25×95	180(10×18)
3090	40A	48.6	3/8	63	72	30	25×95	150(10×15)
3100	50A	60.5	3/8	74	83	30	25×120	100(10×10)
3110	65A	76.3	3/8	90	105	35	25×130	80
3120	80A	89.1	3/8	103	115	35	25×144	70
3140	100A	114.3	3/8	128	143	35	25×174	50
4150	125A	139.8	1/2	159	172	45	30×203	25
4160	150A	165.2	1/2	184	197	45	30×228	20
4180	200A	216.3	1/2	235	248	45	34×281	10

■ ステンレスデップGPUボルトN

1022N070463

▶▶▶ 特長・用途

- 適合管：SGP ■ ステンレス製(SUS304)
- 軟質塩ビコーティング

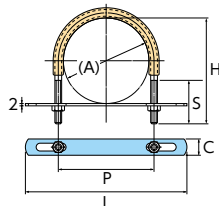

コードNo.	管径称	適合配管径(A)	ねじ径	P	H	S	プレートC×L	入数
0150	15A	21.7	3/8	36	46	25	25×77	250(10×25)
0200	20A	27.2	3/8	41	51	27	25×77	250(10×25)
0250	25A	34.0	3/8	48	58	27	25×95	200(10×20)
0320	32A	42.7	3/8	57	66	30	25×95	180(10×18)
0400	40A	48.6	3/8	63	72	30	25×95	150(10×15)
0500	50A	60.5	3/8	74	83	30	25×120	100(10×10)
0650	65A	76.3	3/8	90	105	35	25×130	80
0800	80A	89.1	3/8	103	115	35	25×144	70
1000	100A	114.3	3/8	128	143	35	25×174	50
1250	125A	139.8	1/2	159	172	45	25×203	25
1500	150A	165.2	1/2	184	197	45	25×228	20

■ コーティングUボルト(N付)



10220070460

▶▶▶ 特長・用途

- 適合管：SGP ■ 鉄製(電気垂鉛めつき)
- 硬質塩ビコーティング

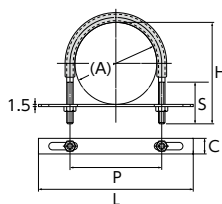

コードNo.	管径称	適合配管径(A)	ねじ径	P	H	S	プレートC×L	入数
3060	20A	27.2	3/8	40	50	30	25×73	250
3080	32A	42.7	3/8	56	66	30	25×88	180

※在庫なくなり次第、廃盤とさせていただきます。

■ ステンレスコーティングUボルト(N付)



10220070462

▶▶▶ 特長・用途

- 適合管：SGP ■ ステンレス製(SUS304)
- 硬質塩ビコーティング

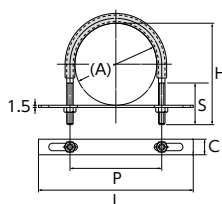

コードNo.	管径称	適合配管径(A)	ねじ径	P	H	S	プレートC×L	入数
3060	20A	27.2	3/8	40	50	30	25×73	250
4150	125A	139.8	1/2	154	172	45	30×200	25
4160	150A	165.2	1/2	182	197	45	30×225	20

※在庫なくなり次第、廃盤とさせていただきます。

サイズの単位はmmです。

■ デップSUUボルトN

1022N070470

≫≫ 特長・用途

- 適合管：ステンレス鋼管(薄肉/SU) ■ 軟質塩ビコーティング
- 鉄製(電気亜鉛めっき)
- 足長Uボルトの仕様もございます。

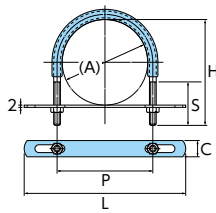

コードNo.	管径称	適合配管径(A)	ねじ径	P	H	S	プレートC×L	入数
0130	SU-13	15.88	1/4	26	31	17	15×47	700(50×14)
0200	SU-20	22.22	1/4	32	41	20	15×59	550(50×11)
0250	SU-25	28.58	1/4	39	49	22	15×59	450(50×9)
5200	SU-20	22.22	3/8	36	46	25	25×77	300(10×30)
5250	SU-25	28.58	3/8	43	53	30	25×77	250(10×25)
0300	SU-30	34.00	3/8	48	57	27	25×95	200(10×20)
0400	SU-40	42.70	3/8	57	66	30	25×95	180(10×18)
0500	SU-50	48.60	3/8	63	72	30	25×95	150(10×15)
0600	SU-60	60.50	3/8	74	83	30	25×120	100(10×10)
0750	SU-75	76.30	3/8	90	105	35	25×130	80
0800	SU-80	89.10	3/8	103	115	35	25×144	70
1000	SU-100	114.30	3/8	128	143	35	25×174	50
1250	SU-125	139.8	1/2	159	172	45	30×203	25
1500	SU-150	165.2	1/2	184	197	45	30×228	20
2000	SU-200	216.3	1/2	235	250	45	34×281	10

■ ステンレスデップSUUボルトN

1022N070471

≫≫ 特長・用途

- 適合管：ステンレス鋼管(薄肉/SU) ■ 軟質塩ビコーティング ■ ステンレス製(SUS304)
- 足長Uボルトの仕様もございます。

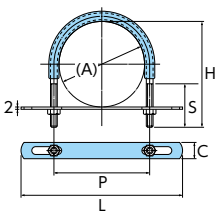

コードNo.	管径称	適合配管径	ねじ径	P	H	S	プレートC×L	入数
0130	SU-13	15.88	M6	26	31	17	15×47	700(50×14)
0200	SU-20	22.22	M6	32	41	20	15×59	550(50×11)
0250	SU-25	28.58	M6	38	49	22	15×59	450(50×9)
5200	SU-20	22.22	3/8	36	46	25	25×77	300(10×30)
5250	SU-25	28.58	3/8	43	53	30	25×77	250(10×25)
0300	SU-30	34.00	3/8	48	57	27	25×95	200(10×20)
0400	SU-40	42.70	3/8	57	66	30	25×95	180(10×18)
0500	SU-50	48.60	3/8	63	72	30	25×95	150(10×15)
0600	SU-60	60.50	3/8	74	83	30	25×120	100(10×10)
0750	SU-75	76.30	3/8	90	105	35	25×130	80
0800	SU-80	89.10	3/8	103	115	35	25×144	70
1000	SU-100	114.30	3/8	128	143	35	25×174	50
1250	SU-125	139.8	1/2	159	172	45	30×203	25
1500	SU-150	165.2	1/2	184	197	45	30×228	20
2000	SU-200	216.3	1/2	235	250	45	34×281	10

■ デップCUUボルトN

1022N070422

≫≫ 特長・用途

- 適合管：銅管(CU) ■ 軟質塩ビコーティング ■ 鉄製(電気亜鉛めっき)

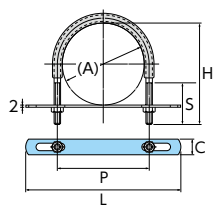

コードNo.	管径称	適合配管径	ねじ径	P	H	S	プレートC×L	入数
0100	10A	12.70	1/4	23	27	15	15×47	1000(50×20)
0150	15A	15.88	1/4	26	31	17	15×47	700(50×14)
0190	19A	19.05	1/4	29	36	17	15×47	600(50×12)
0200	20A	22.22	1/4	32	41	20	15×59	550(50×11)
0250	25A	28.58	1/4	39	49	22	15×59	450(50×9)
0320	32A	34.93	1/4	45	54	27	15×70	250(10×25)
0400	40A	41.28	1/4	51	62	30	15×76	200(10×20)
0500	50A	53.98	1/4	64	73	37	15×88	150(10×15)
0650	65A	66.68	1/4	77	87	40	15×120	90
0800	80A	79.38	1/4	90	96	40	15×120	80
1000	100A	104.78	1/4	115	136	40	15×150	50

■ ステンレスデップCUUボルトN

1022N070423

≫≫ 特長・用途

- 適合管：銅管(CU) ■ 軟質塩ビコーティング ■ ステンレス製(SUS304)

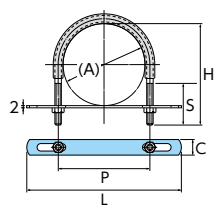

コードNo.	管径称	適合配管径	ねじ径	P	H	S	プレートC×L	入数
0100	10A	12.70	M6	23	27	15	15×47	1000(50×20)
0150	15A	15.88	M6	26	31	17	15×47	700(50×14)
0190	19A	19.05	M6	29	36	17	15×47	600(50×12)
0200	20A	22.22	M6	32	41	20	15×59	550(50×11)
0250	25A	28.58	M6	38	49	22	15×59	450(50×9)
0320	32A	34.93	M6	45	54	27	15×70	250(10×25)
0400	40A	41.28	M6	51	62	30	15×76	200(10×20)
0500	50A	53.98	M6	64	73	37	15×88	150(10×15)
0650	65A	66.68	M6	77	87	40	15×120	90
0800	80A	79.38	M6	89	96	40	15×120	80
1000	100A	104.78	M6	115	136	40	15×150	50

GP管用Uバンド



10220010962

特長・用途

■ 適合管：SGP (VP40A～VP200Aも併用できます) ■ 鉄製 (電気亜鉛めっき)

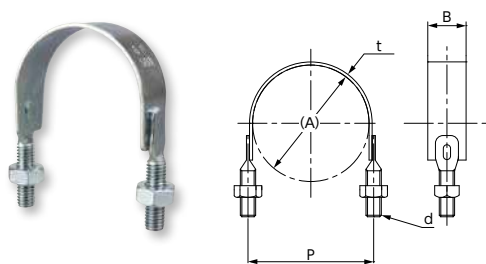

コードNo.	管径称	適合配管径 (A)	t×B	P	d	入数
0200	20A	27.2	2.3×25	38	3/8	220
0250	25A	34.0	2.3×25	45	3/8	200
032L	32A	42.7	2.3×25	54	3/8	180
040L	40A	48.6	2.3×25	60	3/8	150
050L	50A	60.5	2.3×25	69	3/8	120
0650	65A	76.3	2.3×25	84	3/8	120
0800	80A	89.1	2.3×25	97	3/8	100
1000	100A	114.3	2.3×25	122	3/8	80
1250	125A	139.8	3.0×32	149	1/2	40
1500	150A	165.3	3.0×32	175	1/2	30
2000	200A	216.2	3.0×32	226	1/2	20
3120	125A	139.8	3.0×32	149	3/8	40
3150	150A	165.2	3.0×32	175	3/8	30
3200	200A	216.3	3.0×32	225	3/8	20

ステンレスGP管用Uバンド

10220010964

特長・用途

■ 適合管：ステンレス鋼管 (厚肉) / VP40A～VP200Aも併用できます。
■ SGPにも併用できます (電食防止処理が必要です) ■ ステンレス製 (SUS304)

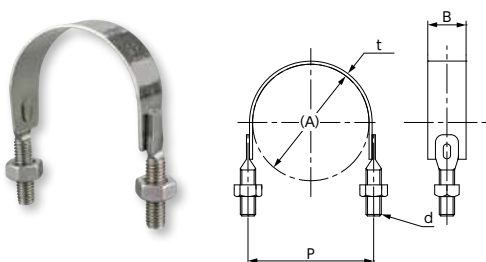

コードNo.	管径称	適合配管径 (A)	t×B	P	d	入数
0200	20A	27.2	2.0×25	38	3/8	220
0250	25A	34.0	2.0×25	45	3/8	200
032L	32A	42.7	2.0×25	54	3/8	180
040L	40A	48.6	2.0×25	60	3/8	150
050L	50A	60.5	2.0×25	69	3/8	120
0650	65A	76.3	2.0×25	84	3/8	120
0800	80A	89.1	2.0×25	97	3/8	100
1000	100A	114.3	2.0×25	122	3/8	80
1250	125A	139.8	2.0×32	147	1/2	40
1500	150A	165.3	2.0×32	173	1/2	30
2000	200A	216.2	2.0×32	224	1/2	20
3120	125A	139.8	2.0×32	147	3/8	40
3150	150A	165.2	2.0×32	173	3/8	30
3200	200A	216.3	2.0×32	223	3/8	20

ドブGP管用Uバンド

10220010963

特長・用途

■ 適合管：SGP (VP40A～VP200Aも併用できます) ■ 鉄製 (溶融亜鉛めっき)

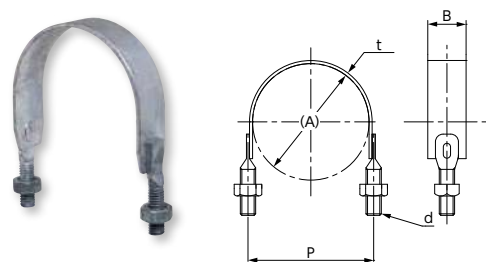

コードNo.	管径称	適合配管径 (A)	t×B	P	d	入数
0200	20A	27.2	2.3×25	38	3/8	220
0250	25A	34.0	2.3×25	45	3/8	200
032L	32A	42.7	2.3×25	54	3/8	180
040L	40A	48.6	2.3×25	60	3/8	150
050L	50A	60.5	2.3×25	69	3/8	120
0650	65A	76.3	2.3×25	84	3/8	120
0800	80A	89.1	2.3×25	97	3/8	100
1000	100A	114.3	2.3×25	122	3/8	80
1250	125A	139.8	3.0×32	149	1/2	40
1500	150A	165.3	3.0×32	175	1/2	30
2000	200A	216.2	3.0×32	226	1/2	20
3120	125A	139.8	3.0×32	149	3/8	40
3150	150A	165.2	3.0×32	175	3/8	30
3200	200A	216.3	3.0×32	225	3/8	20

サイズの単位はmmです。

TP用Uバンド



10220010912

特長・用途

■適合管：耐火二層管 (TP/FTP) ■鉄製 (電気亜鉛めっき)

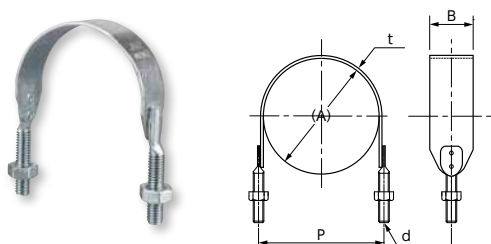

コードNo.	管径称	適合配管径 (A)	t×B	P	d	入数
0250	25A	47	2.0×25	60	3/8	130
0300	30A	53	2.0×25	66	3/8	130
0400	40A	63	2.0×25	76	3/8	120
0500	50A	76	2.0×25	89	3/8	120
0650	65A	92	2.0×25	105	3/8	80
0800	75A	105	2.0×25	118	3/8	60
1000	100A	131	2.0×32	144	3/8	50
1250	125A	159	3.0×32	177	1/2	40
1500	150A	186	3.0×32	204	1/2	30
2000	200A	237	3.0×32	256	1/2	20
5150	125A	159	3.0×32	172	3/8	40
5160	150A	186	3.0×32	199	3/8	30
5170	200A	237	3.0×32	251	3/8	20

ステンレスTP用Uバンド



10220010944

特長・用途

■適合管：耐火二層管 (TP/FTP) ■ステンレス製 (SUS304)

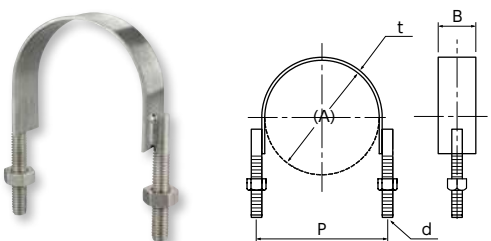

コードNo.	管径称	適合配管径 (A)	t×B	P	d	入数
0250	25A	47	2.0×25	60	3/8	130
0300	30A	53	2.0×25	66	3/8	130
0400	40A	63	2.0×25	76	3/8	120
0500	50A	76	2.0×25	89	3/8	120
0650	65A	92	2.0×25	105	3/8	80
0800	75A	105	2.0×25	118	3/8	60
1000	100A	131	2.0×25	144	3/8	50
1250	125A	159	3.0×32	174	1/2	40
1500	150A	186	3.0×32	201	1/2	30
5150	125A	159	2.0×32	172	3/8	40
5160	150A	186	2.0×32	199	3/8	30

スパイラル用Uバンド



10220010935

特長・用途

■適合管：スパイラルダクト ■鉄製 (電気亜鉛めっき)

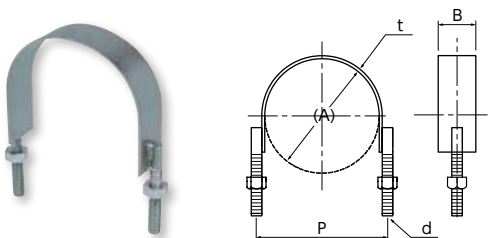

コードNo.	管径称	適合配管径 (A)	t×B	P	d	入数
0750	75A	78	1.6×32	91	3/8	100
1000	100A	103	1.6×32	116	3/8	50
1250	125A	128	1.6×32	141	3/8	50
1500	150A	153	1.6×32	166	3/8	50
1750	175A	178	1.6×32	191	3/8	50
2000	200A	203	1.6×32	216	3/8	50
2250	225A	228	1.6×32	241	3/8	50
2500	250A	253	1.6×32	266	3/8	50
2750	275A	278	1.6×32	291	3/8	25
3000	300A	303	1.6×32	316	3/8	25
3500	350A	353	1.6×32	366	3/8	40
4000	400A	403	1.6×32	416	3/8	40

ステンレススパイラル用Uバンド

10220010936

特長・用途

■適合管：スパイラルダクト ■ステンレス製 (SUS304)

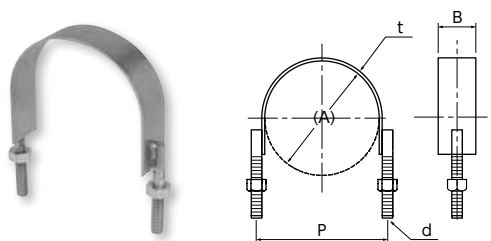

コードNo.	管径称	適合配管径 (A)	t×B	P	d	入数
0750	75A	78	1.5×32	91	3/8	100
1000	100A	103	1.5×32	116	3/8	50
1250	125A	128	1.5×32	141	3/8	50
1500	150A	153	1.5×32	166	3/8	50
1750	175A	178	1.5×32	191	3/8	50
2000	200A	203	1.5×32	216	3/8	50
2250	225A	228	1.5×32	241	3/8	50
2500	250A	253	1.5×32	266	3/8	50
2750	275A	278	1.5×32	291	3/8	25
3000	300A	303	1.5×32	316	3/8	25
3500	350A	353	1.5×32	366	3/8	40
4000	400A	403	1.5×32	416	3/8	40

▶ 防振補助用配管支持金具

配管の衝撃緩和を目的としており、防振伝達率を明確に軽減する効果はありません。

常温60℃までの直射日光の当たらない屋内配管にご使用ください。

防振ゴム付製品は、硬質ポリ塩化ビニル管・ポリブデン管・架橋ポリエチレン管には使用できません、管や継手に影響を及ぼす可能性があります。

防振UバンドP付



10220010952

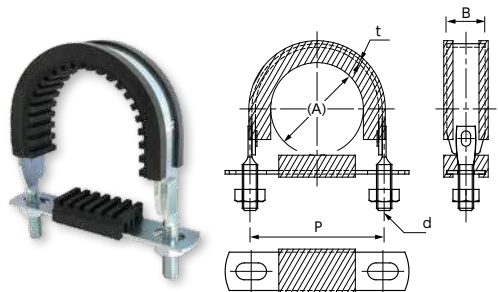

▶▶▶ 特長・用途

- 適合管：SGP
- 防振ゴム：CR
- 鉄製(電気亜鉛めっき)
- 200A以上は、形状が異なります。

コードNo.	管径称	適合配管径(A)	t×B	P	d	ゴム厚	入数
0150	15A	21.7	2.3×25	49	3/8	10.0	100
0200	20A	27.2	2.3×25	54	3/8	10.0	110
0250	25A	34.0	2.3×25	61	3/8	10.0	100
0320	32A	42.7	2.3×25	70	3/8	10.0	80
0400	40A	48.6	2.3×25	76	3/8	10.0	80
0500	50A	60.5	2.3×25	88	3/8	10.0	60
0650	65A	76.3	2.3×25	103	3/8	10.0	50
0800	80A	89.1	2.3×25	116	3/8	10.0	40
1000	100A	114.3	2.3×25	141	3/8	10.0	20
1250	125A	139.8	3.0×32	169	1/2	10.0	10
1500	150A	165.2	3.0×32	194	1/2	10.0	10

ステンレス防振UバンドP付

10220010954

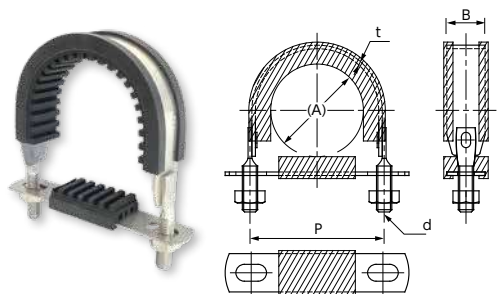

▶▶▶ 特長・用途

- 適合管：SGP
- 防振ゴム：CR
- ステンレス製(SUS304)
- 200A以上は、形状が異なります。

コードNo.	管径称	適合配管径(A)	t×B	P	d	ゴム厚	入数
0150	15A	21.7	2.0×25	48	3/8	10.0	100
0200	20A	27.2	2.0×25	54	3/8	10.0	110
0250	25A	34.0	2.0×25	61	3/8	10.0	100
0320	32A	42.7	2.0×25	69	3/8	10.0	80
0400	40A	48.6	2.0×25	75	3/8	10.0	80
0500	50A	60.5	2.0×25	87	3/8	10.0	60
0650	65A	76.3	2.0×25	103	3/8	10.0	50
0800	80A	89.1	2.0×25	116	3/8	10.0	40
1000	100A	114.3	2.0×25	141	3/8	10.0	20
1250	125A	139.8	2.0×32	167	1/2	10.0	10
1500	150A	165.2	2.0×32	192	1/2	10.0	10

KCPE防振Uバンド



10220017903

ステンレスKCPE防振Uバンド

10220017923

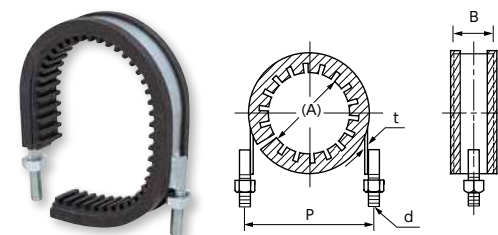

▶▶▶ 特長・用途

- 適合管：フボタケミックス建築設備用ポリエチレンパイプ(HPEE)
- 防振ゴム(10mm)：CR
- 鉄製(電気亜鉛めっき)/ステンレス製(SUS304)
- 防振ゴムは形状及び材質が画像のものとは異なる場合がございます。

コード No.	管径称	適合配管径(A)	d	t×B	P	入数
0200	20A	27	3/8	2.0(1.5)×25	61(60)	140
0250	25A	32	3/8	2.0(1.5)×25	66(65)	100
0300	30A	40	3/8	2.0(1.5)×25	74(73)	100
0400	40A	50	3/8	2.0(1.5)×25	84(83)	100
0500	50A	63	3/8	2.0(1.5)×25	97(96)	90
0650	65A	75	3/8	2.0×25	109	60
0750	75A	90	3/8	2.0×25	124	50
1000	100A	125	3/8	2.0×25	159	40
1250	125A	160	1/2	3.0(2.0)×32	199(197)	30
1500	150A	180	1/2	3.0(2.0)×32	219(217)	15
2000	200A	250	1/2	3.0(2.0)×32	289(287)	10

※()内はステンレス仕様です。

サイズの単位はmmです。

▶ 給水・給湯用配管支持金具

国土交通省大臣官房官庁営繕部監修 令和4年版 機械設備工事監理指針 280頁 準拠

耐熱ポリマー…電気絶縁性に優れております。塩素・可塑剤を含んでおりません。

0℃～100℃の直射日光の当たらない屋内の給水・給湯配管にご使用ください。

■ 耐熱100シリーズ SUUボルト



10220070472

▶▶▶ 特長・用途

- 適合管：ステンレス鋼管(薄肉/SU)
- 耐熱ポリマー
- 鉄製(電気亜鉛めっき)

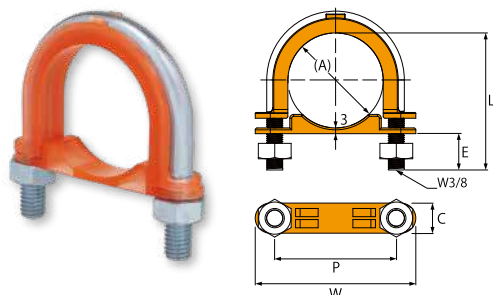

コードNo.	管径称	適合配管径(A)	P	L	E	C×W	入数(1袋×数)
0130	13SU	15.88	34	41	22	16×54	180(10×18)
0200	20SU	22.22	36	44	19	16×57	160(10×16)
0250	25SU	28.58	43	50	19	16×64	140(10×14)
0300	30SU	34.0	48	56	19	16×69	130(10×13)
0400	40SU	42.7	57	65	20	16×77	110(10×11)
0500	50SU	48.6	63	70	19	16×83.5	100(10×10)
0600	60SU	60.5	74	82	20	16×95	90(10×9)
0750	75SU	76.3	90	104	24	16×110.5	80
0800	80SU	89.1	103	114	22	16×123.5	70
1000	100SU	114.3	128	142	24	16×148.5	50

■ 耐熱100シリーズ ステンレスSUUボルト



10220070473

▶▶▶ 特長・用途

- 適合管：ステンレス鋼管(薄肉/SU)
- 耐熱ポリマー
- ステンレス製(SUS304)

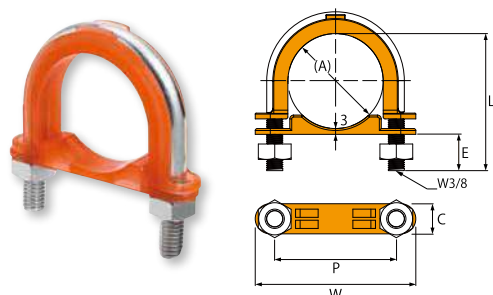

コードNo.	管径称	適合配管径(A)	P	L	E	C×W	入数(1袋×数)
0130	13SU	15.88	34	41	22	16×54	180(10×18)
0200	20SU	22.22	36	44	19	16×57	160(10×16)
0250	25SU	28.58	43	50	19	16×64	140(10×14)
0300	30SU	34.0	48	56	19	16×69	130(10×13)
0400	40SU	42.7	57	65	20	16×77	110(10×11)
0500	50SU	48.6	63	70	19	16×83.5	100(10×10)
0600	60SU	60.5	74	82	20	16×95	90(10×9)
0750	75SU	76.3	90	104	24	16×110.5	80
0800	80SU	89.1	103	114	22	16×123.5	70
1000	100SU	114.3	128	142	24	16×148.5	50

徹底的に性能検査を行いました！

- ① 温度(高温促進寿命試験) アレニウス試験の結果、**100℃**で**約30年**の寿命が予想されました。
- ② 荷重(荷重負荷寿命試験) クリープ試験の結果、使用環境下の荷重で**約30年**の寿命が予想されました。
※試験温度:**100℃**
- ③ 絶縁(電気絶縁抵抗値試験) 絶縁計測の結果、50Vで100MΩ以上となりました。
- ④ 溶出物(溶出成分分析試験) GC/MS測定、ICP発光分析の結果、溶出物は検出されませんでした。
- ⑤ 耐薬品性(浸漬試験) 浸漬試験の結果、優れた耐薬品性が確認できました。

※上記の値は保証値ではありません。

⚠️ ご使用上の注意

- ① 製品を過酷な状況下に置き、意図的に劣化を進める加速劣化試験をもとに製品寿命を検証しておりますが、現実起こり得る全ての劣化要因を予測、再現できないことから、試験結果は参考値としてご理解願います。
- ② 水が配管等に付着、滞留等があると配管を腐食させる原因となりますので、温度差による結露や外部からの水の侵入等が発生しないように、保温材やラッキング等で隙間ない施工をお願いします。
- ③ 耐熱100シリーズは、給水・給湯配管専用の支持金具です。蒸気配管は、耐熱温度(100℃)を超える可能性があるため使用しないでください。
- ④ 当製品はプラスチックが含まれますので、過度な衝撃が加わらないように注意してください。
- ⑤ 取り付け等、その他注意事項は別紙仕様書をご確認ください。

▶ **アングル・チャンネル
ブラケット・架台類**

切断・穴あけ・溶接不要のプレス鋼材を主体とした
各種架台、ブラケットタイプの金具

**使用される主材質**

- 鉄製
- ステンレス製(SUS304)

表面処理(鉄製)

- 電気亜鉛めっき
- 溶融亜鉛めっき/溶融亜鉛めっき鋼板/高耐食めっき鋼板

》》 支持間隔(推奨)

分類		呼び径														
		15A	20A	25A	32A	40A	50A	65A	80A	100A	125A	150A	200A	250A	300A	
形鋼振れ止め 支持間隔	鋼管、铸铁管及び ステンレス鋼管	—					8m以下					12m以下				
	塩ビ管、耐火二層管、 ポリエチレン管及び ポリブテン管	—	6m以下			8m以下					12m以下					
	鋼管	—	6m以下			8m以下					12m以下					

(注)1 形鋼振れ止め支持間隔は、上記を標準とし、必要に応じた材料・材質にて支持する。

(注)2 形鋼と違い、板材とプレス加工(穴明け)しているため、重量物等では変形する恐れがあります。適正な強度を計算の上、仕様に沿って支持してください。

⚠ ご使用上の注意

- ①フリーアングル類を使用される場合、荷重によるたわみに注意してご使用ください。
- ②溶融亜鉛めっき品に切断等の加工を行なう場合、バリ処理後、市販の溶融亜鉛めっき用補修スプレー等で補修処理を行ってください。
- ③ジョイント金具を使用される場合、ボルトナットの取付けは、2箇所以上で取り付けてください。
- ④L型ブラケット、ハンディブラケットを使用される場合、荷重によるたわみに注意してご使用ください。
- ⑤三角ブラケットを使用される場合、仕様書に基づく鋼材選定を行なってください。
- ⑥その他、カタログ記載注意事項等をご確認の上、ご使用ください。

フリーアングル



10230500130

ステンレスフリーアングル

10230500133

ドブフリーアングル

10230500131

特長・用途

■穴開け、溶接不要の万能アングル材です。 ■ジョイント金具とボルトナットを使用する事で、架台やブラケットが組立てできます。

電気亜鉛めっき

■LS-40・50

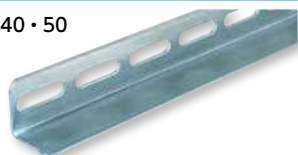

■LW-40・50

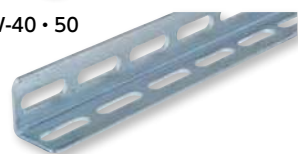

■LW-40PM

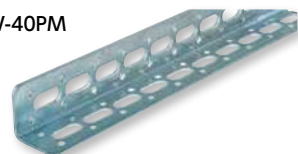

■LW-40P

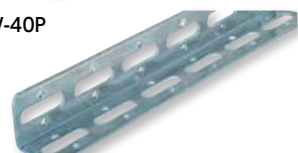

ステンレス

■SLS-40・50

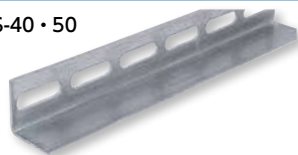

■SLW-40・50

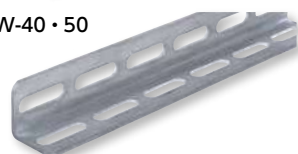

■SLW-40PM

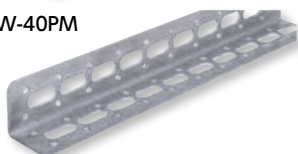

溶融亜鉛めっき

■LS-40・50

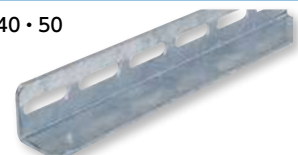

■LW-40・50

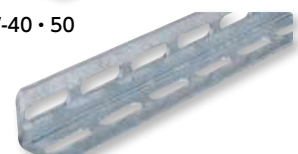

フリーアングル寸法図

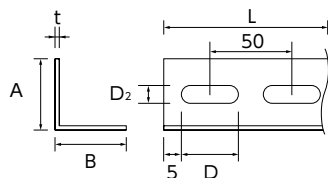

■品番 LS、LW、SLS、SLW

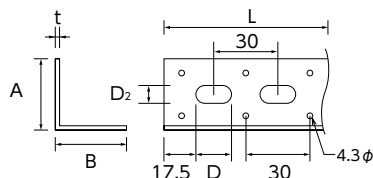

■品番 LW-40PM、SLW-40PM

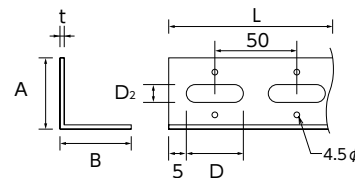

■品番 LW-40P

コードNo.	品番	長さ(L)	表面処理	寸法(t×A×B)	ルーズホール(D×D ₂)	適用ボルト	
8410	LW-40PM	1,830	電気亜鉛めっき	3.2×40×40	25×11	W3/8	
2410	LW-40	1,800		3.2×40×40	40×11	W3/8	
2420	LW-40	2,100		3.2×40×40	40×11	W3/8	
1410	LS-40	1,800		3.2×40×40	40×11	W3/8	
5410	LW-40P	1,800		3.2×40×40	40×11	W3/8	
5470	LW-40P	2,500		3.2×40×40	40×11	W3/8	
2430	LW-40	2,400		3.2×40×40	40×11	W3/8	
1420	LS-40	2,100		3.2×40×40	40×11	W3/8	
1430	LS-40	2,400		3.2×40×40	40×11	W3/8	
2520	LW-50	2,100		4.5×50×50	40×14	W1/2	
2530	LW-50	2,400		4.5×50×50	40×14	W1/2	
1520	LS-50	2,100		4.5×50×50	40×14	W1/2	
5420	SLW-40PM	1,800		ステンレス	3.0×40×40	25×11	W3/8
2410	SLW-40	1,800			3.0×40×40	40×11	W3/8
2430	SLW-40	2,400	3.0×40×40		40×11	W3/8	
1430	SLS-40	2,400	3.0×40×40		40×11	W3/8	
2520	SLW-50	2,100	4.0×50×50		40×14	W1/2	
1520	SLS-50	2,100	4.0×50×50		40×14	W1/2	
1450	LS-40	900	溶融亜鉛めっき	3.2×40×40	40×11	W3/8	
2450	LW-40	900		3.2×40×40	40×11	W3/8	
1410	LS-40	1,800		3.2×40×40	40×11	W3/8	
2410	LW-40	1,800		3.2×40×40	40×11	W3/8	
2430	LW-40	2,400		3.2×40×40	40×11	W3/8	
1430	LS-40	2,400		3.2×40×40	40×11	W3/8	
2530	LW-50	2,400		4.5×50×50	40×14	W1/2	
1530	LS-50	2,400		4.5×50×50	40×14	W1/2	

サイズの単位はmmです。

ジョイント金具



10230501542

ステンレスジョイント金具

10230501541

ドブジョイント金具

10230501540

特長・用途

■フリーアングルL40用の接続金具です。



[組立例]

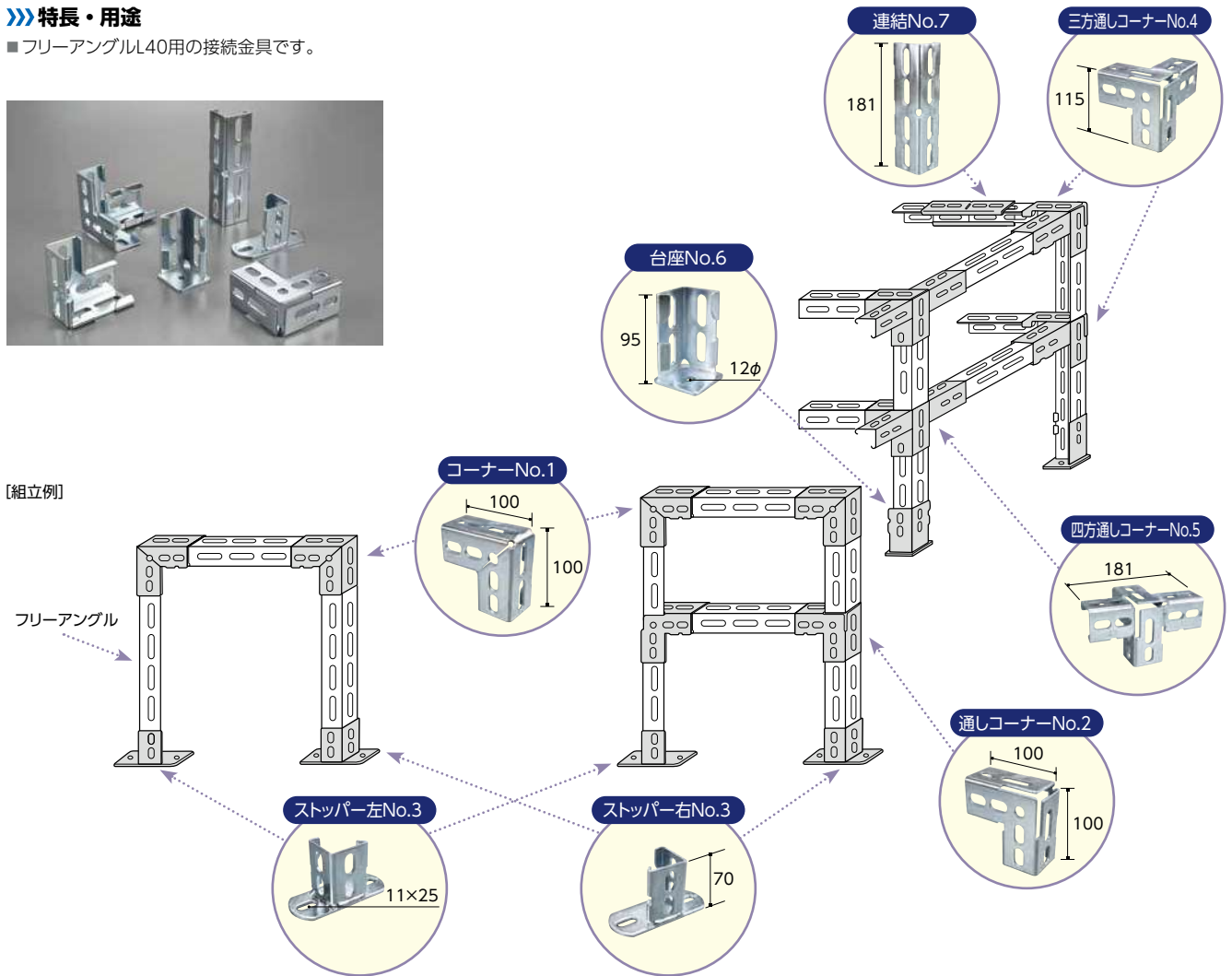

アングル・チャンネルブラケット

L50用ジョイント金具



10230501542

L50用ステンレスジョイント金具

10230501541

L50用ドブジョイント金具

10230501540

コーナーNo.1

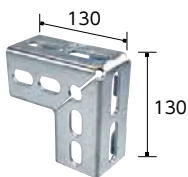

通しコーナーNo.2

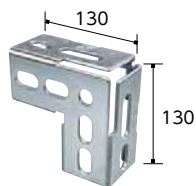

<L50用>

コードNo.	品名	表面処理
0510	AJ-51 コーナー	電気亜鉛めっき
0520	AJ-52 通しコーナー	
0510	AJ-51 コーナー	ステンレス
0520	AJ-52 通しコーナー	
0510	AJ-51 コーナー	溶融亜鉛めっき
0520	AJ-52 通しコーナー	

- 記載の寸法は電気亜鉛めっき／溶融亜鉛めっきタイプです。
- L50用ジョイント金具に<No.3>以降はございません。
台座や通しコーナーなどには、アングル組立パーツ(P157)をご利用ください。

サイズの単位はmmです。

ハンディブラケット

10230080513

ステンレスハンディブラケット

10230080511

ドブハンディブラケット

10230080515

特長・用途

■横走り配管用ブラケット

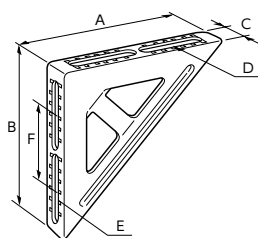

コード No.	型番	A	B	C	D	E	F	板厚		入数
								電気亜鉛めっき	ステンレス	
1500	150	150	150	25	11×60×2ヶ	11×60×2ヶ	65	2.5	2.5	80
2000	200	200	200	30	11×80×2ヶ	11×80×2ヶ	90	3.2	3.0	40
2500	250	250	250	30	11×50×4ヶ	11×50×4ヶ	60	3.2	3.0	20
3000	300	300	300	40	11×82×3ヶ	11×82×3ヶ	92	3.2	3.0	18
4000	400	400	400	50	11×160×2ヶ	11×160×2ヶ	184	4.5	4.0	8

使用例

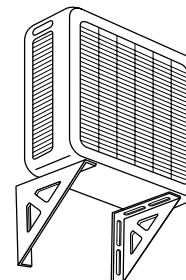
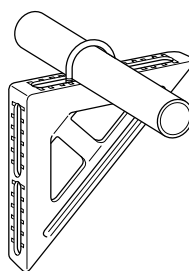

ドブ三角ブラケット

10230080503

ステンレス三角ブラケット

10230080501

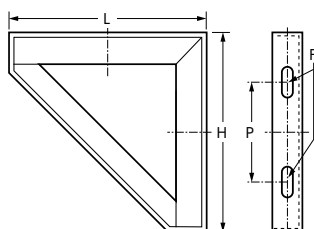
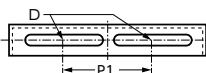

N-1 (L3×30)

コード No.	L×H	取付穴		Uボルト穴		
		F	P	D	P1	数
1150	150×150	12×25	90	11×50	60	2
1200	200×200	12×25	140	11×80	90	2
1250	250×250	12×25	190	11×105	115	2
1300	300×300	12×25	220	11×130	140	2

N-2 (L3×40)

コード No.	L×H	取付穴		Uボルト穴		
		F	P	D	P1	数
2150	150×150	12×25	90	11×50	60	2
2200	200×200	12×25	140	11×80	90	2
2250	250×250	12×25	190	11×105	115	2
2300	300×300	12×25	220	11×130	140	2
2350	350×350	12×25	270	11×150	160	2

N-3 (L4×50)

コード No.	L×H	取付穴		Uボルト穴		
		F	P	D	P1	数
3200	200×200	12×25	120	11×75	85	2
3250	250×250	12×25	150	11×100	110	2
3300	300×300	12×25	200	11×125	135	2
3350	350×350	12×25	250	11×150	160	2
3400	400×400	12×25	300	11×175	185	2
3450	450×450	12×25	350	11×200	210	2
3500	500×500	12×25	400	11×225	235	2

N-4 (L5×40)

コード No.	L×H	取付穴		Uボルト穴		
		F	P	D	P1	数
4200	200×200	12×25	120	11×75	85	2
4250	250×250	12×25	150	11×100	110	2
4300	300×300	12×25	200	11×125	135	2
4350	350×350	12×25	250	11×150	160	2
4400	400×400	12×25	300	11×175	185	2
4450	450×450	12×25	350	11×200	210	2

N-5 (L6×50)

コード No.	L×H	取付穴		Uボルト穴		
		F	P	D	P1	数
5250	250×250	12×25	150	11×100	110	2
5300	300×300	12×25	200	11×125	135	2
5350	350×350	12×25	250	11×150	160	2
5400	400×400	12×25	300	11×175	185	2
5450	450×450	12×25	350	11×200	210	2
5500	500×500	12×25	400	11×225	235	2

※ステンレスは(L5×50)になります。

■ **L型ブラケット L40タイプ(NB-○、NB-○W)・L50タイプ(NB-○)**

■ **ステンレスL型ブラケットL40タイプ・L50タイプ(SNB-○)**

■ **ダブルL型ブラケットL40タイプ(NB-○)**



※画像はNB-3です。

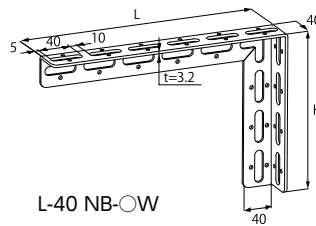
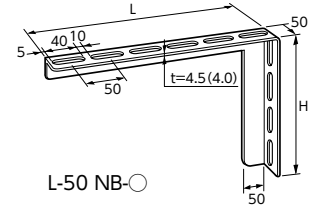
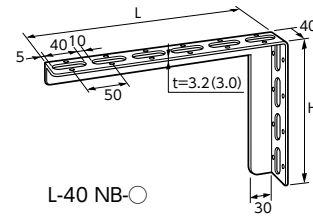

▶▶▶ **特長・用途**

- ステンレスはサイズにより表面仕上げが異なります。
- 電気亜鉛めっき 商品コード 10230500330
- ステンレス 商品コード 10230500333
- 溶融亜鉛めっき 商品コード 10230500331

■ ステンレスの板厚は()内寸法となります。

	電気亜鉛めっき					ステンレス					溶融亜鉛めっき					適用ボルト径
	コードNo.	型番	L	H	入数	コードNo.	型番	L	H	入数	コードNo.	型番	L	H	入数	
L40 タイプ	0010	NB-1	150	150	10	1010	SNB-1	150	150	10	0010	NB-1	150	150	10	M8 ・ M10 ・ W3/8
	0020	NB-2	200	150	10	1020	SNB-2	200	150	10	0020	NB-2	200	150	10	
	0030	NB-3	300	200	10	1030	SNB-3	300	200	10	0030	NB-3	300	200	10	
	0040	NB-4	400	250	10	1040	SNB-4	400	250	10	0040	NB-4	400	250	10	
	0050	NB-5	500	300	10	1050	SNB-5	500	300	10	0050	NB-5	500	300	10	
	0060	NB-6	600	300	10	1060	SNB-6	600	300	10	—	—	—	—	—	
	0070	NB-7	700	400	10	1070	SNB-7	700	400	10	—	—	—	—	—	
	0080	NB-8	800	400	10	1080	SNB-8	800	400	10	—	—	—	—	—	
	0090	NB-9	900	500	10	1090	SNB-9	900	500	10	—	—	—	—	—	
	1010	NB-1W	150	150	10	—	—	—	—	—	—	—	—	—	—	
	1020	NB-2W	200	150	10	—	—	—	—	—	—	—	—	—	—	
	1030	NB-3W	300	200	10	—	—	—	—	—	—	—	—	—	—	
	1040	NB-4W	400	250	10	—	—	—	—	—	—	—	—	—	—	
	1050	NB-5W	500	300	10	—	—	—	—	—	—	—	—	—	—	
1060	NB-6W	600	300	10	—	—	—	—	—	—	—	—	—	—		
L50 タイプ	0210	NB-21	200	150	10	0210	SNB-21	200	150	10	—	—	—	—	—	M10 ・ M12 ・ W1/2
	0220	NB-22	200	200	10	0220	SNB-22	200	200	10	—	—	—	—	—	
	0320	NB-32	300	200	10	0320	SNB-32	300	200	10	—	—	—	—	—	
	0430	NB-43	400	300	10	0430	SNB-43	400	300	10	—	—	—	—	—	
	0530	NB-53	500	300	10	0530	SNB-53	500	300	10	—	—	—	—	—	
	0640	NB-64	600	400	6	0640	SNB-64	600	400	6	—	—	—	—	—	
	0740	NB-74	700	400	6	0740	SNB-74	700	400	6	—	—	—	—	—	

ドブチャンネル君NC

▼ 10230080115

ステンレスチャンネル君SNC

▼ 10230080117



特長・用途

- 床・立て配管用架台
- センターマーク付
- ステンレスは()内の数字になります。

使用例

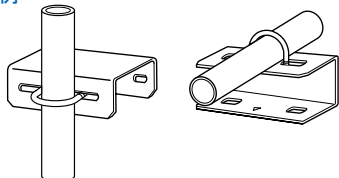

コードNo.	1000	1010	1500	1510	2030	2020	2000	2010	3010	3020	3000
品番	NC-100 (SNC-100)	NC-100S (SNC-100S)	NC-150 (SNC-150)	NC-150S (SNC-150S)	NC-200LL (SNC-200LL)	NC-200L (SNC-200L)	NC-200 (SNC-200)	NC-200S (SNC-200S)	NC-300L (SNC-300L)	NC-300SL (SNC-300SL)	NC-300 (SNC-300)
適用パイプ	40Aまで		65Aまで		100Aまで(3/8×125A)				150Aまで		
L	100		150		200				300		
H	100	75	100	75	150	125	100	75	150	125	100
W	50	40	50	40	50	50	50	40	50	50	50
P1	41	41	60	60	95	95	95	95	65	65	65
P2	41	41	85	85	125	125	125	125	215	215	215
D1	11×25×2ヶ	11×25×2ヶ	11×45×2ヶ	11×45×2ヶ	11×85×2ヶ	11×85×2ヶ	11×85×2ヶ	11×85×2ヶ	14×55×4ヶ	14×55×4ヶ	14×55×4ヶ
D2	11×25×2ヶ	11×25×2ヶ	11×25×2ヶ	11×25×2ヶ	11×25×2ヶ	11×25×2ヶ	11×25×2ヶ	11×25×2ヶ	11×25×2ヶ	11×25×2ヶ	11×25×2ヶ
板厚	4.5(4.0)		4.5(4.0)		4.5(4.0)				4.5(4.0)		
入数	36	44	20	20	20	20	20	20	8	14	14

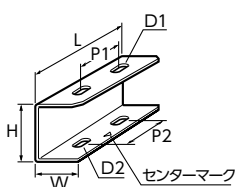

NC-100/100S
(SNC-100/100S)

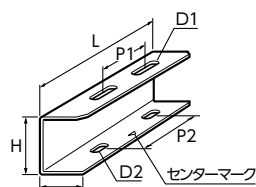

NC-150/150S
(SNC-150/150S)

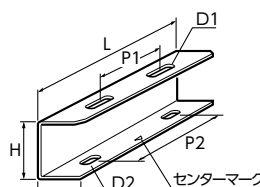

NC-200/200S
(SNC-200/200S)

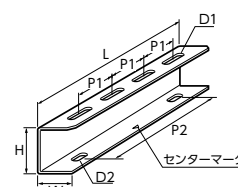

NC-300/300L
(SNC-300/SNC-300L)

ベースチャンネル Aタイプ・Bタイプ



20210801311



特長・用途

- 鉄製(電気亜鉛めっき)
- ステンレス、溶融亜鉛めっき仕様も用意できます。
- 表内の()は、ステンレス仕様の寸法です。

Aタイプ

コードNo.	4016	4023	4030	4047	4054	4061	4078	4085	4092
品番	A-100	A-140	A-200	A-270	A-400	A-600	A-1000	A-2000	A-3000
L	100	140	200	270	400	600	1000	2000	3000
H	100	100	100	100	100	100	100	100	100
W	50	50	50	50	50	50	50	50	50
D1	11×30×2ヶ	11×45×2ヶ	11×45×3ヶ	14×50×4ヶ	14×50×6ヶ	14×50×10ヶ	14×50×16ヶ	14×50×32ヶ	14×50×48ヶ
G	11	17	17	10	10	10	10	10	10
I	25	25	25	25	25	25	25	25	25
D2	12×15×2ヶ	12×15×2ヶ	12×15×2ヶ	12×15×2ヶ	12×15×3ヶ	12×15×5ヶ	12×15×9ヶ	12×15×19ヶ	12×15×27ヶ
P	50	70	100	135	150	103	103	103	110
E	25	35	50	67.5	50	94	88	73	70
板厚	4.5(4.0)		4.5(4.0)		4.5(4.0)		4.5(4.0)		4.5(4.0)
入数	40	30	20	20	1	1	1	1	1

Bタイプ

コードNo.	4108	4115	4122	4139	4146	4153	4160	4177	4184
品番	B-100	B-140	B-200	B-270	B-400	B-600	B-1000	B-2000	B-3000
L	100	140	200	270	400	600	1000	2000	3000
H	75	75	75	75	75	75	75	75	75
W	40	40	40	40	50	50	50	50	50
D1	11×30×2ヶ	11×45×2ヶ	11×45×3ヶ	14×50×4ヶ	14×50×6ヶ	14×50×10ヶ	14×50×16ヶ	14×50×32ヶ	14×50×48ヶ
G	11	17	17	10	10	10	10	10	10
I	20	20	20	20	25	25	25	25	25
D2	12×15×2ヶ	12×15×2ヶ	12×15×2ヶ	12×15×2ヶ	12×15×3ヶ	12×15×5ヶ	12×15×9ヶ	12×15×19ヶ	12×15×27ヶ
P	50	70	100	135	150	103	103	103	110
E	25	35	50	67.5	50	94	88	73	70
板厚	4.5(4.0)		4.5(4.0)		4.5(4.0)		4.5(4.0)		4.5(4.0)
入数	40	30	20	20	1	1	1	1	1

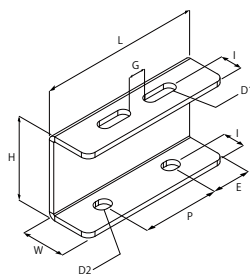

■ ドブ門型架台 NM	10230501131
■ ステンレス門型架台 SNM	10230501133
■ ドブ門型架台 KM	10230501131
■ ドブ門型架台 NM4	10230501141

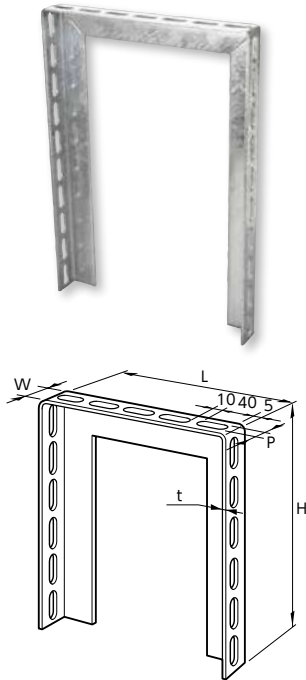

▶▶▶ 特長・用途

- 横走り配管用架台
- L=内寸法
- NM4タイプは4φ釘穴付き
- ()内はステンレスの寸法になります。

コードNo.		型番 (溶融亜鉛めっき)	型番 (ステンレス)	L	H	t	W	P
ドブめっき	ステンレス							
2530	2530	NM253	SNM253	250	300	4.5(4.0)	50	13
2550	2550	NM255	SNM255	250	500	4.5(4.0)	50	13
2580	2580	NM258	SNM258	250	800	4.5(4.0)	50	13
3530	3530	NM353	SNM353	350	300	4.5(4.0)	50	13
3550	3550	NM355	SNM355	350	500	4.5(4.0)	50	13
3580	3580	NM358	SNM358	350	800	4.5(4.0)	50	13
5030	5030	NM503	SNM503	500	300	4.5(4.0)	50	13
5050	5050	NM505	SNM505	500	500	4.5(4.0)	50	13
5080	5080	NM508	SNM508	500	800	4.5(4.0)	50	13
2000		KM200	—	200	250	3.2	40	11
2500		KM250	—	250	300	3.2	40	11
3000		KM300	—	300	350	3.2	40	11
3500		KM350	—	350	400	3.2	40	11
2530		NM4-253	—	250	300	3.2	40	11
2550		NM4-255	—	250	500	3.2	40	11
3530		NM4-353	—	350	300	3.2	40	11
3550		NM4-355	—	350	500	3.2	40	11
5030		NM4-503	—	500	300	3.2	40	11
5050		NM4-505	—	500	500	3.2	40	11

■ シムライナー



▶▶▶ 特長・用途

- 設備用架台や機器のレベルを調整するためのライナーです。
- 同一型式、あるいは違う型式のものを重ねて使用することにより、レベル調整が簡単に効率よく行えます。
- アンカーボルトに架台を設置した後も、横から差し込めます。

コード	L×W	t	C	材質
103809269160500	50×50	1.6	18	高耐食 めっき鋼板
103809269160750	65×75	1.6	17	
103809269320500	50×50	3.2	18	
103809269320750	65×75	3.2	17	

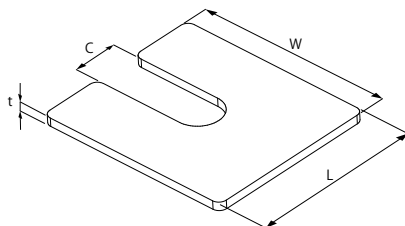

アングル組立パーツ

ドブNL-1 / NT-2 / NT-40R・L / NT-50R・L

10230501531

NL-1



10230501532



■ NL-1 (溶融亜鉛めっき)
(電気亜鉛めっき)



■ NT-2 (溶融亜鉛めっき)



■ NT-○○R (溶融亜鉛めっき)

コードNo.	品名	表面処理	サイズ
0010	NL-1	溶融亜鉛めっき	4.5×50×50×95
0020	NT-2		4.5×100×100×90
0030	NT-40R		4.5×35×85×90
0040	NT-40L		4.5×35×85×90
0050	NT-50R		4.5×45×95×90
0060	NT-50L		4.5×45×95×90
0010	NL-1	電気亜鉛めっき	4.5×50×50×95

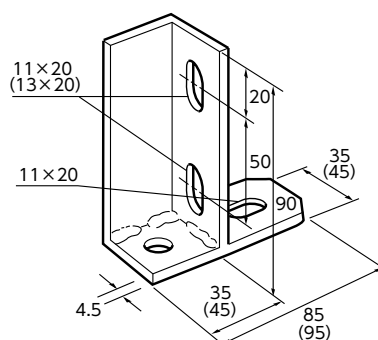
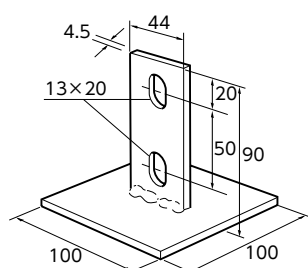
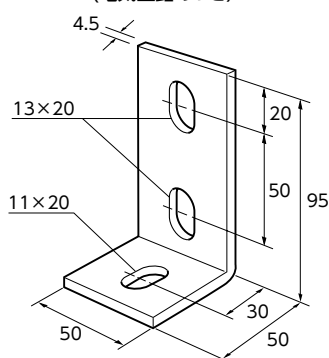

■ 上記製品図はRタイプです。
■ () 寸法は50タイプです。

ステンレスSNL-1 / SNT-2 / SNT-40R・L / SNT-50R・L

10230501533



■ ステンレスSNL-1



■ ステンレスSNT-2



■ ステンレスSNT-○○R

コードNo.	品名	表面処理	サイズ
0010	SNL-1	ステンレス	4.0×50×50×95
0020	SNT-2		4.0×100×100×90
0030	SNT-40R		4.0×35×85×90
0040	SNT-40L		4.0×35×85×90
0050	SNT-50R		4.0×45×95×90
0060	SNT-50L		4.0×45×95×90

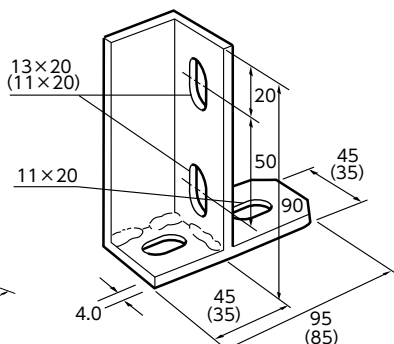
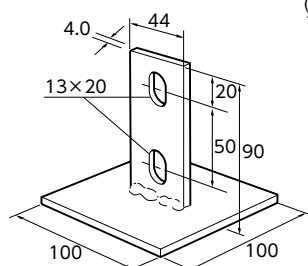
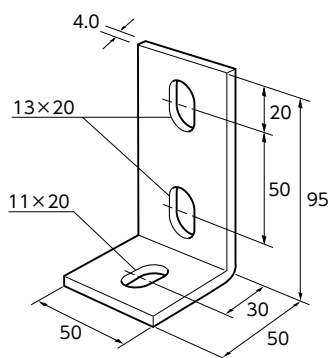

■ 上記製品図はRタイプです。
■ () 寸法は40タイプです。

■ アングル並列金具



10230501571

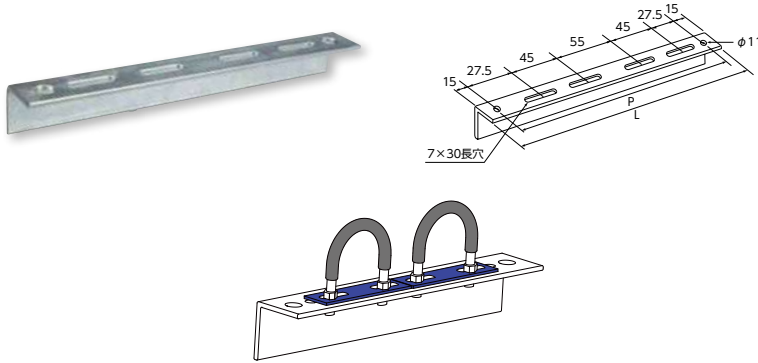

▶▶▶ 特長・用途

- 医療銅管の並列支持用吊アングル
- 寸法図(2連参照)
- 鉄製(電気垂鉛めっさ)

コードNo.	サイズ	P	L
0020	2連	200	230
0030	3連	300	330
0040	4連	400	430
0050	5連	500	530
0060	6連	600	630
0070	7連	700	730
0080	8連	800	830

■ ダブルアングルスパーサー



20215015611

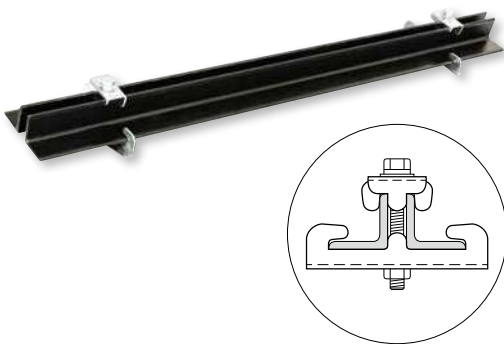

▶▶▶ 特長・用途

- 形鋼間のスペースを使って吊りボルトを吊りおろすための金具
- 取付け間隔は、900mm以下としてください。
- 表示トルク内で締め付けてください。
- 一般鋼材を使用してください。

コードNo.	品番	適用鋼材	すき間	使用吊ボルト	ボルト締め付トルク(kgfcm)	入数
0547	T-40-SL-13-1	L3×40×40 L5×40×40	13	M10,W3/8	300	20
0554	T-40-SL-13-2	L3×40×40 L5×40×40	13	M10,W3/8	300	20
0561	T-50-SL-13-1	L4×50×50 L6×50×50	13	M10,W3/8	300	20
0578	T-50-SL-13-2	L4×50×50 L6×50×50	13	M10,W3/8	300	20
0585	T-50-SL-16-1	L4×50×50 L6×50×50	16	M12,W1/2	450	20
0592	T-50-SL-16-2	L4×50×50 L6×50×50	16	M12,W1/2	450	20
0608	T-65-SL-16-1	L6×65×65	16	M12,W1/2	450	20
0615	T-65-SL-16-2	L6×65×65	16	M12,W1/2	450	20

※品番：xx1…ナット別タイプ、コードNo.：xx2…ナット溶接タイプ

■ ダブルチャンネルスパーサー



20215015611

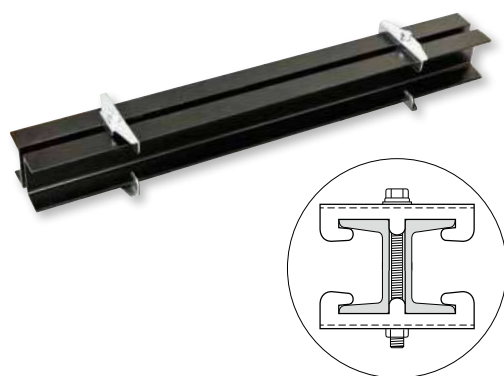

▶▶▶ 特長・用途

- 形鋼間のスペースを使って吊りボルトを吊りおろすための金具
- 取付け間隔は、800mm以下としてください。
- 表示トルク内で締め付けてください。
- 一般鋼材を使用してください。

コードNo.	品番	適用鋼材	すき間	使用吊ボルト	ボルト締め付トルク(kgfcm)	入数
0622	T-40-SC-13-1	C5×40×75	13	M10,W3/8	300	20
0639	T-40-SC-13-2	C5×40×75	13	M10,W3/8	300	20
0646	T-50-SC-13-1	C5×50×100	13	M10,W3/8	300	20
0653	T-50-SC-13-2	C5×50×100	13	M10,W3/8	300	20
0660	T-50-SC-16-1	C5×50×100	16	M12,W1/2	450	20
0677	T-50-SC-16-2	C5×50×100	16	M12,W1/2	450	20
0684	T-65-SC-16-1	C6×65×125	16	M12,W1/2	450	20
0691	T-65-SC-16-2	C6×65×125	16	M12,W1/2	450	20

※品番：xx1…ナット別タイプ、コードNo.：xx2…ナット溶接タイプ

Function

優れた機能

実現! スペリ止め仕様

溝がローレット加工の為、Dナット(溝付き)との組合せにより、スペリ止めを実現しました。

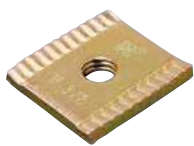

カット、穴明けに便利なライン入り

穴明け・切断に役立つセンターライン、カットラインが入っています。

フリーチャンネル

特長・用途

- 各種設備の支持・固定に幅広くご利用頂ける汎用性の高いチャンネル材です。
- 電線管、丸型ケーブル、ケーブルラック等の支持に用いるベース材です。

ND-1・2(溶融亜鉛めっき鋼板) 10230500150

NED-30D・45D(高耐食めっき鋼板) 20215001711

NC-40P(溶融亜鉛めっき鋼板) 10230500135

NC-40P(溶融亜鉛めっき) 10230500136

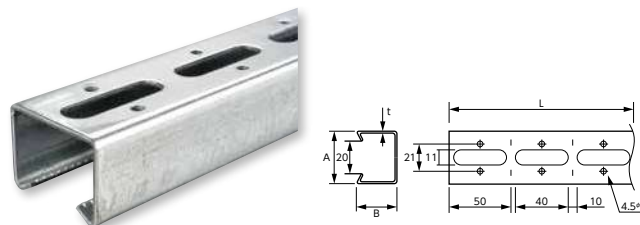
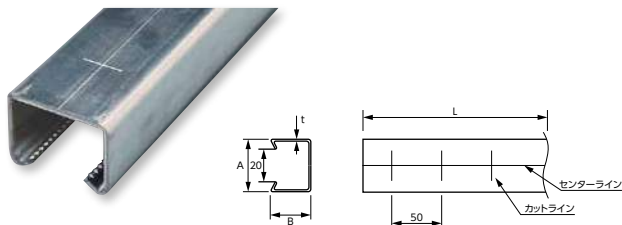

フリーチャンネル

レースウェイ

特長・用途

- 電線管、照明器具の設置材。
- 二種金属製線びに適合しております。

NED-30DR・45DR(高耐食めっき鋼板) 20215001711

NDP-1・2 10230500151

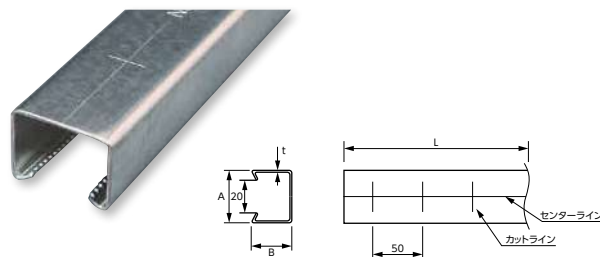
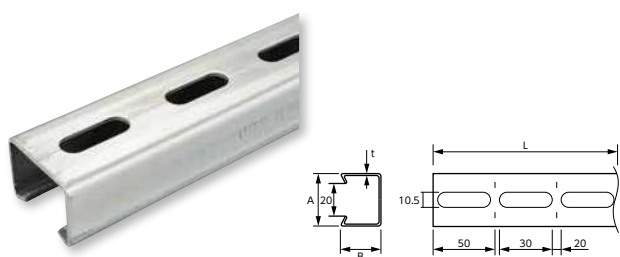

アングル・チャンネルブラケット

コードNo.	品名	型番	L	表面処理	t×A×B
3250	フリーチャンネル	ND-1	2500	溶融亜鉛めっき鋼板	2.0×40×30
3400		ND-1	4000		2.0×40×30
4250		ND-2	2500		2.0×40×45
4400		ND-2	4000		2.0×40×45
6450		NC-40P	2500	溶融亜鉛めっき	2.0×40×30
6450		NC-40P	2500		2.0×40×30
8231		NED-30D-25	2500	高耐食めっき鋼板	2.0×40×30
8255		NED-45D-25	2500		2.0×40×45
8248		NED-30D-40	4000		2.0×40×30
8262		NED-45D-40	4000		2.0×40×45
8279	NED-30DR-25	2500	2.0×40×30		
8286	NED-45DR-25	2500	2.0×40×45		
3400	レースウェイ	NDP-1	4000		溶融亜鉛めっき鋼板
4400		NDP-2	4000	1.6×40×45	

サイズの単位はmmです。

Dナット(溝付)



10230144201

特長・用途

- フリーチャンネルを吊り支持するための中ナットです。
- 施工時の保持力を高めるための溝付きです。

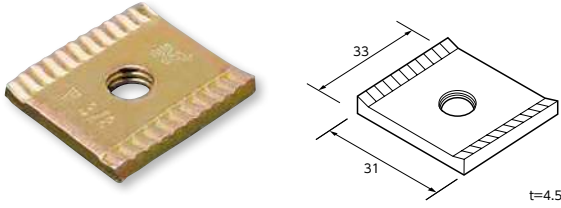

コードNo.	サイズ	入数(1袋×数)
0100	W3/8	500(10×50)
0120	W1/2	500(10×50)

Dナット



10230144201

特長・用途

- フリーチャンネルを吊り支持するための中ナットです。
- 溝なしタイプです。

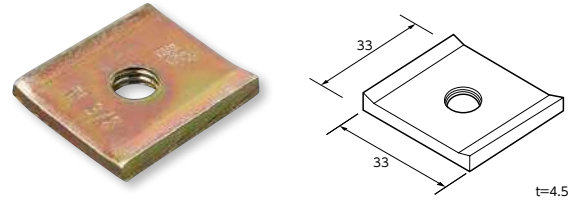

コードNo.	表面処理	サイズ	入数(1袋×数)
1100	有色クロメート	W3/8	500(10×50)
1120		W1/2	
3100	溶融亜鉛めっき	W3/8	
3120		W1/2	

DS金具



10230144200

特長・用途

- フリーチャンネルを吊る金具です。
- W3/8、W1/2、M10、M12の吊りボルトが使用できます。

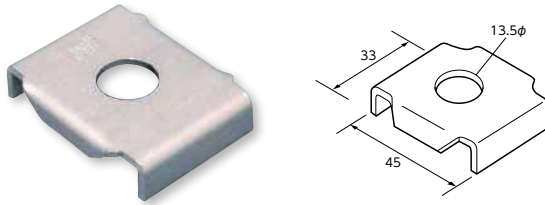

コードNo.	表面処理	適合サイズ	入数(1袋×数)
0010	電気亜鉛めっき	W3/8、W1/2、M10、M12	500(10×50)
1010	溶融亜鉛めっき	ドブW3/8、W1/2、M10、M12	

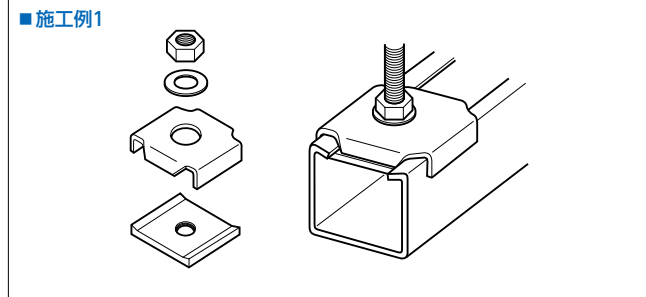

Dナットセット



10230144201

特長・用途

- Dナット、DS金具、六角ナット、丸ワッシャー
各10ヶを1袋にまとめたセット品です。

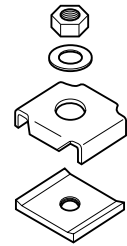

コードNo.	品番	入数(1袋×数)
0110	Dナット(溝付き)W3/8セット	120(10×12)
0130	Dナット(溝付き)W1/2セット	120(10×12)
1110	DナットW3/8セット	120(10×12)
1130	DナットW1/2セット	120(10×12)

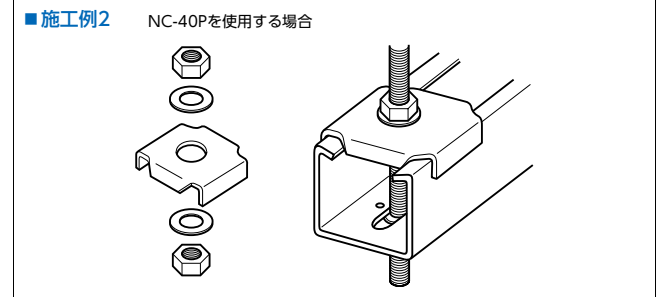

DナットR付(溝付)



6029012

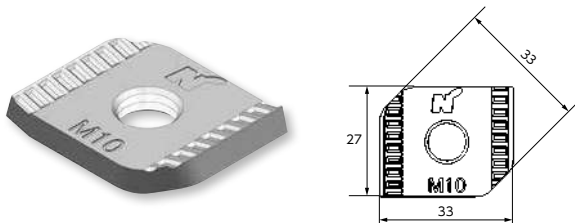

特長・用途

- 鉄製(溶融亜鉛めっき)
- ベース材(フリーチャンネル)に各種金具を取り付ける為のボルト受けナットです。
※ボルトは付属しません。取り付け物に合わせてボルトサイズを選定してください。

コードNo.	型番	入数
010	DR-M10	500

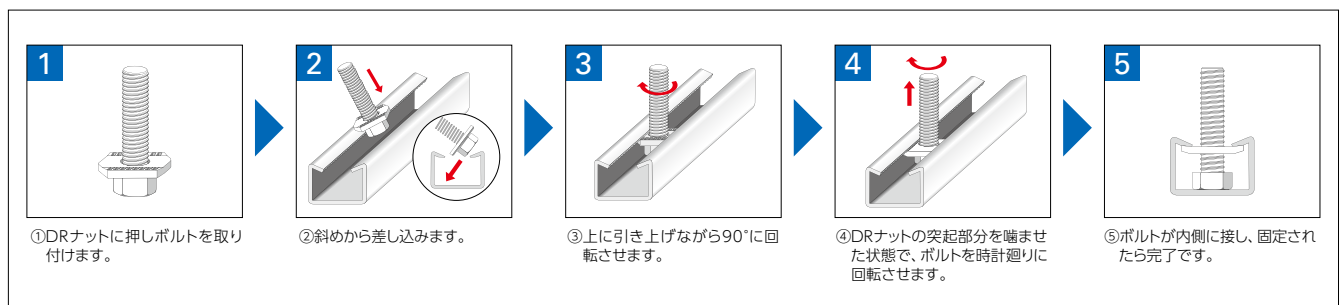

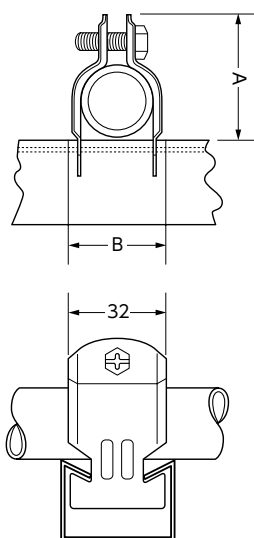

▶▶▶ 特長・用途

- フリーチャンネルに各種管を支持する金具です。
- 鉄製(本体：溶融亜鉛めっき鋼板 ボルト：電気亜鉛めっき)
- 附属の六角ねじサイズはM6×20になります。
- 適合表内の※の箇所については、六角ねじをM6×20からM6×25に取り替えてご使用ください。

コード No.	品番	A	B	適合				入数 (1袋×数)
				鋼製電線管 呼び	SGP管 外径	VP管 呼び	VP管 呼び	
0010	C13	29	19	—	—	8	—	200(10×20)
0020	C15	32	22	15	15.9	—	—	200(10×20)
—	DC19	36	26	19	—	—	—	—
0030	C19C16	37	27	19	19.1	15	16	200(10×20)
				16	21.0			
0040	C25C22	43	33	25	25.4	20	20	200(10×20)
				22	26.5			
0050	C31C28	50	40	31	31.8	25	25	200(10×20)
				28	33.3			
0060	C39	55	45	39	38.1	—	30	200(10×20)
0070	C51	67	57	51	50.8	—	—	200(10×20)
0080	C63	81	70	63	63.5	—	—	100(10×10)
0090	C75C70	93	83	75	76.2	65	65	100(10×10)
				70	75.2			
0100	C36	59	48	36	41.9	32	—	200(10×20)
0110	C42	65	54	42	47.8	40	40	200(10×20)
0120	C54	76	66	54	59.6	50	50	100(10×10)
0130	C82	105	94	82	87.9	※80	※75	100(10×10)
0140	C92	119	107	92	100.7	90	—	100(10×10)
0150	C104	131	120	104	113.4	100	100	100(10×10)

- 販売単位は1袋(10個)です。
- 附属の六角ねじサイズはM6×20です。
- ※印の箇所については、M6×25に取り替えてご使用ください。
- DC19はネグロス電工(株)製です。販売単位にご注意ください。
- チャンネルクリップ用エンドキャップのご用意もごさいます。
- コードはP269をご参照ください。

▶ 生産体制・デリバリー

配管支持金具・立体駐車場メーカーとして40年の実績。

独自の商品開発・設計・製造・供給の一貫体制による月産2,000トン体制を構築し、様々な用途や需要に柔軟に応えられる環境を実現しています。

生産体制



千葉工場



新潟工場



上海工場



ベトナム工場

デリバリー



関東・関東第二・関西・新潟物流センター

全国4拠点の物流センターにより、充実したデリバリー体制を構築しております。

充実の最先端設備による抜群の品質対応



プレス機



ロールフォーミング成形機



溶接ロボット



形鋼加工機



ブレーキプレス



バンドソーマシン



レーザー加工機



シャリングマシン



タレットパンチプレス

▶ 特注加工品

設備(空調・衛生・電気)の配管工事に対し、形鋼や板材等を用いて天井や壁面への横走り配管、床面からの水平・垂直配管へ適切に振れ止め支持をする各種金物です。

横引配管用耐震支持部材選定表例

三角ブラケット

配管重量 (kg)	支持材寸法 (mm)	A種耐震	S _A 種耐震
		鋼材仕様	鋼材仕様
250	500	L-40×40×3	L-40×40×3
	1000	L-40×40×5	L-40×40×5
500	500	L-40×40×5	L-40×40×5
	1000	L-50×50×6	L-50×50×6
1000	500	L-50×50×6	L-50×50×6
	1000	L-65×65×6	L-65×65×6
	1500	L-75×75×6	L-75×75×6

[建築設備耐震設計・施工指針:2014年版 A種:P126 S_A種:P137より引用]を追記

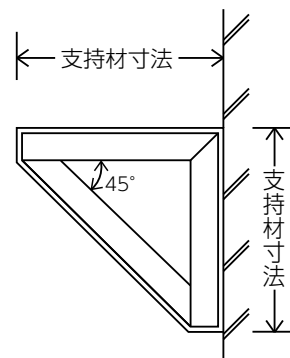

門型架台

配管重量 (kg)	支持材寸法 (mm)		A種耐震	S _A 種耐震
	W	H	鋼材仕様	鋼材仕様
250	500	500	L-45×45×4	L-50×50×5
		1000	L-50×50×6	L-65×65×6
		1500	L-65×65×6	[-75×40×5×7]
	1000	500	L-50×50×4	L-50×50×6
		1000	L-60×60×5	L-65×65×6
		1500	L-65×65×6	[-75×40×5×7]
500	500	500	L-60×60×5	L-65×65×6
		1000	L-65×65×8	[-75×40×5×7]
		1500	[-75×40×5×7]	[-100×50×5×7.5]
	1000	500	L-65×65×6	L-70×70×6
		1000	L-65×65×8	[-75×40×5×7]
		1500	[-75×40×5×7]	[-75×40×5×7]

[建築設備耐震設計・施工指針:2014年版 A種:P131 S_A種:P142より引用]を追記

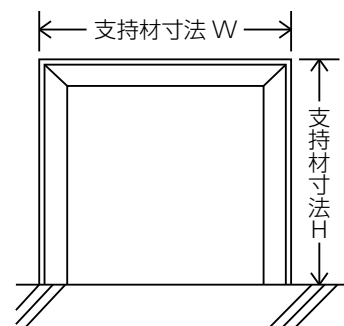

特注加工品

鋼材の刃の向きについて

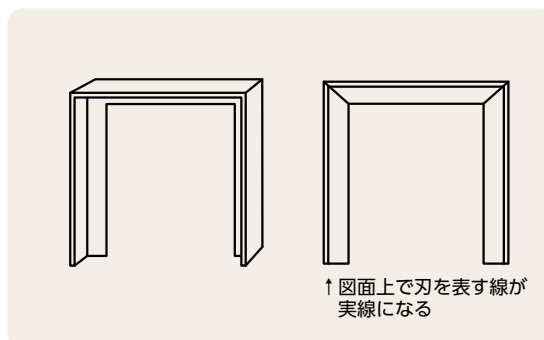
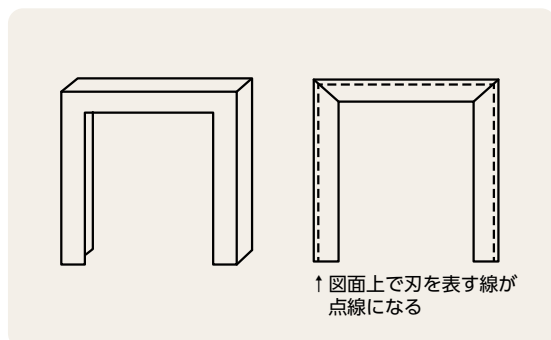

吊アングル・チャンネルサポート

アングルサポート

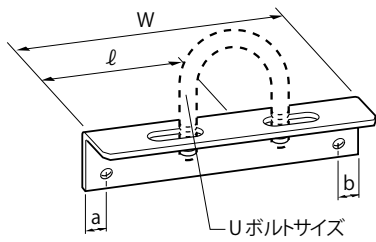

チャンネルサポート

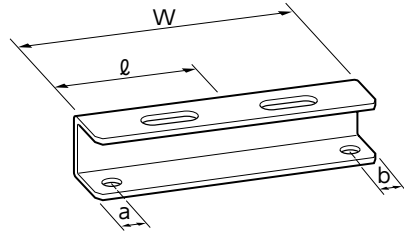

■ 確認事項

- ① 鋼材仕様
- ② Uボルトサイズ
- ③ アンカー穴(長穴)サイズ
- ④ 仕上げ(サビ止め・溶融亜鉛めっき・その他)
- ⑤ ご指定寸法

配管用架台

門型架台

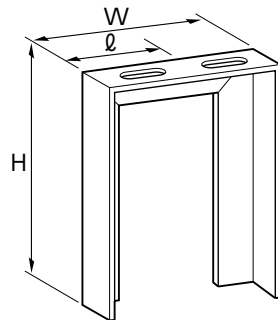

■ 確認事項

- ① 鋼材仕様
- ② Uボルトサイズ
- ③ 穴(長穴)サイズ
- ④ 仕上げ(サビ止め・溶融亜鉛めっき・その他)
- ⑤ ご指定寸法



門型架台(ベース付)

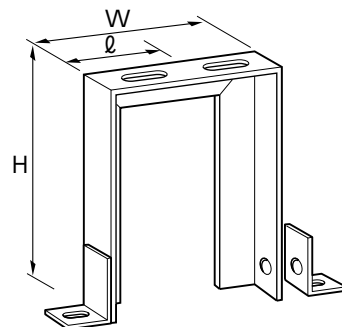

■ 確認事項

- ① 鋼材仕様
- ② Uボルトサイズ
- ③ アンカー穴(長穴)サイズ
- ④ 仕上げ(サビ止め・溶融亜鉛めっき・その他)
- ⑤ ご指定寸法
- ⑥ ベース形状(溶接・ボルト止め)

サイズの単位はmmです。

配管用ブラケット

L型ブラケット

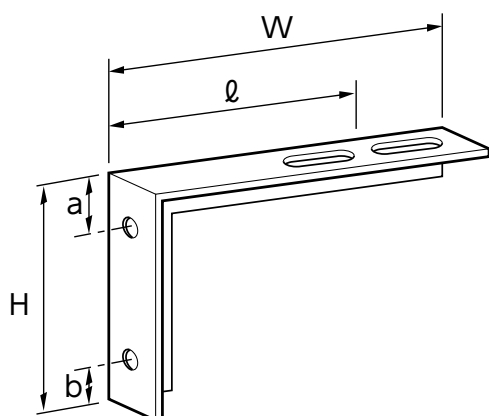

三角ブラケット

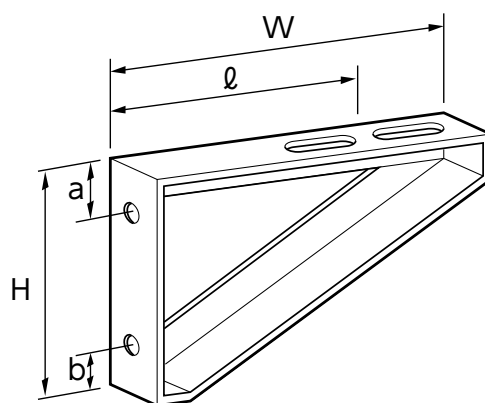

■ 確認事項

- ① 鋼材仕様
- ② Uボルトサイズ
- ③ アンカー穴(長穴)サイズ
- ④ 仕上げ(サビ止め・溶融亜鉛めっき・その他)
- ⑤ ご指定寸法

スリーブ

鉄管スリーブ

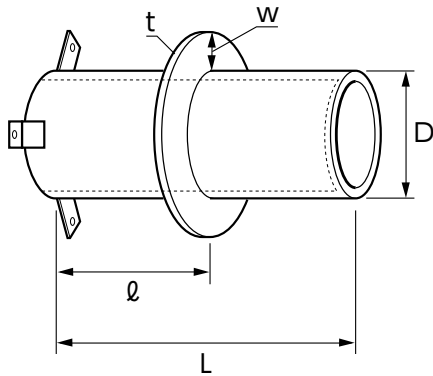

公共建築工事標準仕様

鉄管スリーブ

JIS G 3452 (配管用炭素鋼管)の黒管に、厚さ6mm、つば幅50mm以上の鋼板を溶接し、内面及び端面にサビ止め塗料処理を行う。

仕様概要

公共仕様

SGP鋼管、防水つば(6t・50W)片面全周溶接、管内面サビ止め

標準仕様

STK鋼管、防水つば(3.2t・50W)片面溶接、管内面サビ止め

確認事項

- ①仕様(公共仕様・標準仕様)
- ②固定ピース(有・無)
- ③仕上げ(サビ止め・溶融亜鉛めっき・その他)

塩ビスリーブ



特長・用途

- 地中部分で水密を要しない部分に適しています。
- 硬質塩化ビニール管(VU)製(JIS K6741)
- L寸法で製作いたします。

サイズの単位はmmです。

門型架台(チャンネル)

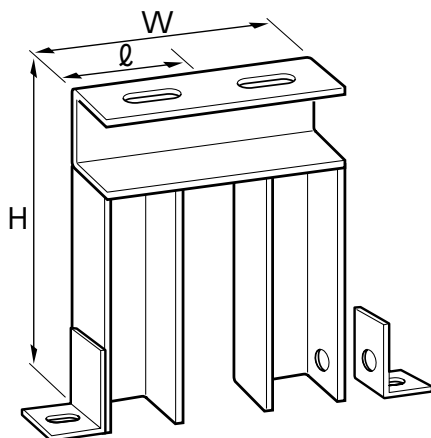

■ 確認事項

- ①鋼材仕様 ④仕上げ(サビ止め・溶融亜鉛めっき・その他)
- ②Uボルトサイズ ⑤ご指定寸法
- ③穴(長穴)サイズ ⑥ベース形状(溶接・ボルト止め)

吊架台(アングル・天井用)

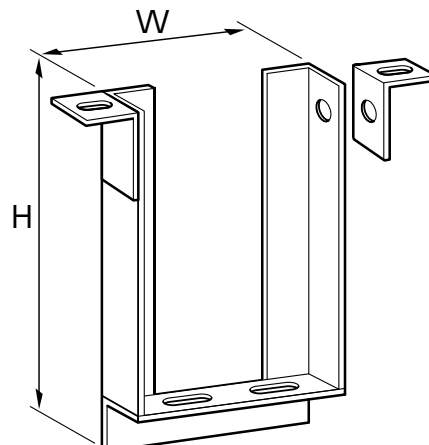

■ 確認事項

- ①鋼材仕様 ④仕上げ(サビ止め・溶融亜鉛めっき・その他)
- ②Uボルトサイズ ⑤ご指定寸法
- ③穴(長穴)サイズ ⑥ベース形状(溶接・ボルト止め)

吊架台(アングル・梁用)

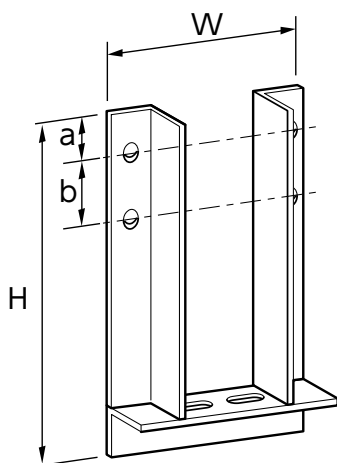

■ 確認事項

- ①鋼材仕様 ④仕上げ(サビ止め・溶融亜鉛めっき・その他)
- ②Uボルトサイズ ⑤ご指定寸法
- ③穴(長穴)サイズ

吊架台(チャンネル・梁用)

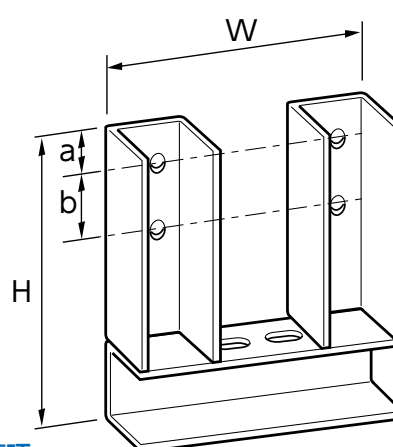

■ 確認事項

- ①鋼材仕様 ④仕上げ(サビ止め・溶融亜鉛めっき・その他)
- ②Uボルトサイズ ⑤ご指定寸法
- ③穴(長穴)サイズ

枠架台(アングル)

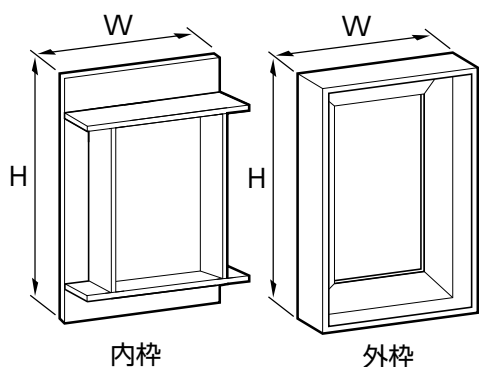

■ 確認事項

- ①鋼材仕様
- ②ご指定寸法
- ③仕上げ(サビ止め・溶融亜鉛めっき・その他)

L型ブラケット(チャンネル)

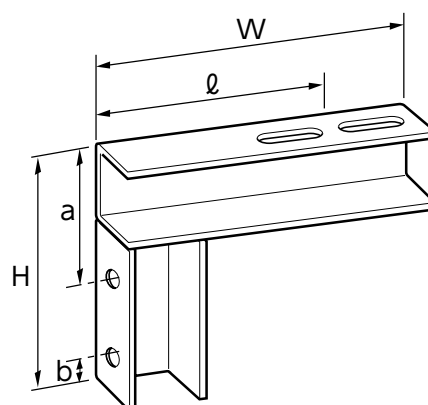

■ 確認事項

- ①鋼材仕様 ④仕上げ(サビ止め・溶融亜鉛めっき・その他)
- ②Uボルトサイズ ⑤ご指定寸法
- ③穴(長穴)サイズ

ダブルアングル

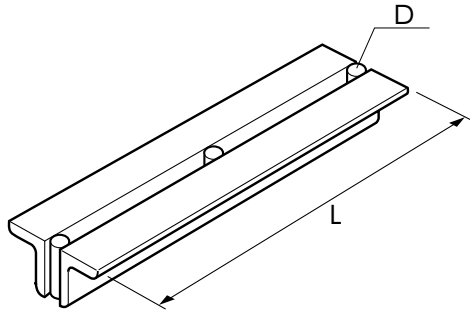

■ 確認事項

- ①鋼材仕様
- ②ご指定寸法
- ③穴(長穴)サイズ
- ④仕上げ(サビ止め・溶融亜鉛めっき・その他)

ダブルチャンネル

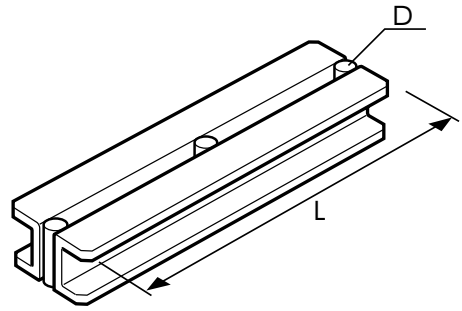

■ 確認事項

- ①鋼材仕様
- ②ご指定寸法
- ③穴(長穴)サイズ
- ④仕上げ(サビ止め・溶融亜鉛めっき・その他)

アングルポール

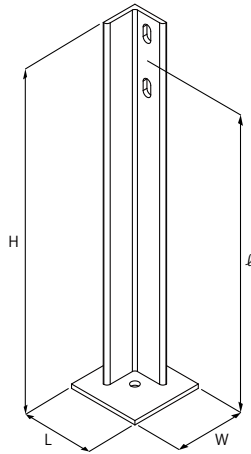

■ 確認事項

- ①鋼材仕様
- ②Uボルトサイズ
- ③穴(長穴)サイズ
- ④仕上げ(サビ止め・溶融亜鉛めっき・その他)

チャンネルポール

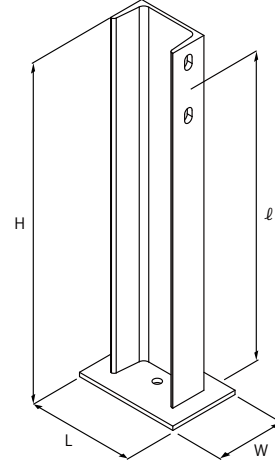

■ 確認事項

- ①鋼材仕様
- ②Uボルトサイズ
- ③穴(長穴)サイズ
- ④仕上げ(サビ止め・溶融亜鉛めっき・その他)
- ⑤ご指定寸法

荷重支持ロケット架台

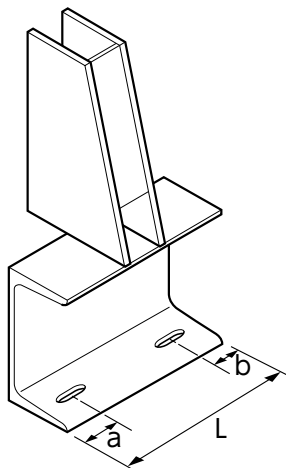

■ 確認事項

- ①鋼材仕様
- ②ご指定寸法
- ③穴(長穴)サイズ
- ④仕上げ(サビ止め・溶融亜鉛めっき・その他)

止水鉄板

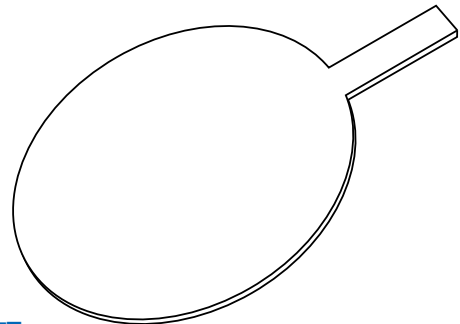

■ 確認事項

- ①フランジサイズ
- ②使用圧力

サイズの単位はmmです。

両フランジ管

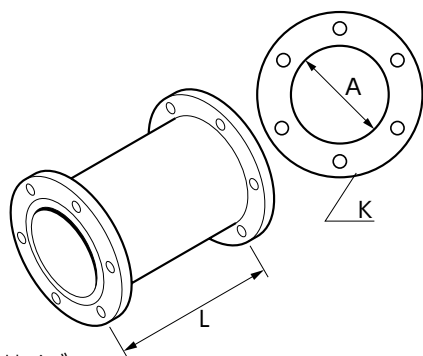

■ 確認事項

- ①パイプ種類・サイズ
- ②ご指定寸法
- ③使用圧力
- ④仕上げ(サビ止め・溶融亜鉛めっき・その他)

各種鉄板加工

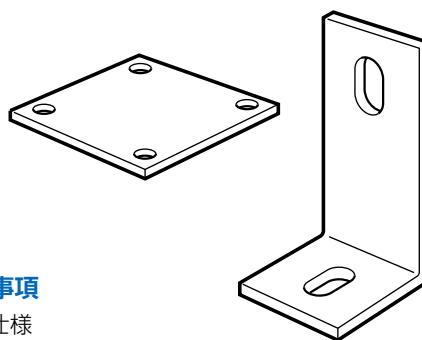

■ 確認事項

- ①鋼材仕様
- ②ご指定寸法
- ③穴(長穴)サイズ
- ④仕上げ(サビ止め・溶融亜鉛めっき・その他)

エキスパンドメタル加工

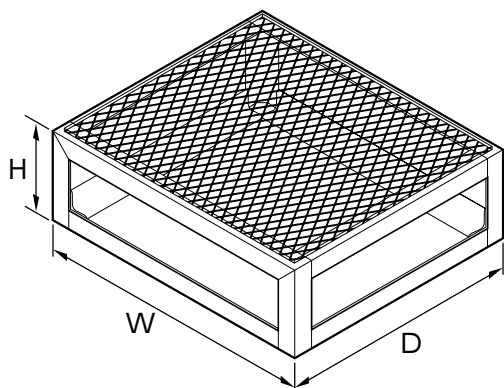

■ 確認事項

- ①鋼材仕様
- ②ご指定寸法
- ③穴(長穴)サイズ
- ④仕上げ(サビ止め・溶融亜鉛めっき・その他)

チェッカープレート加工

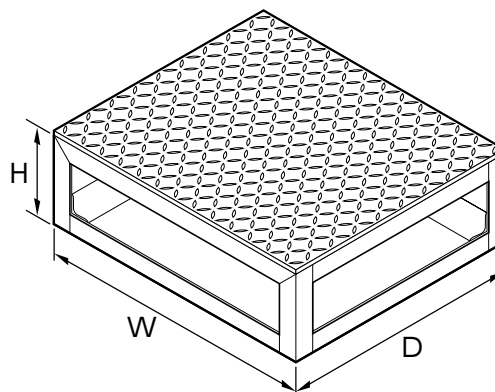

■ 確認事項

- ①鋼材仕様
- ②ご指定寸法
- ③穴(長穴)サイズ
- ④仕上げ(サビ止め・溶融亜鉛めっき・その他)

サクシオンカバー

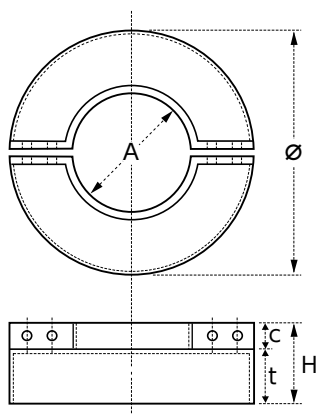

■ 確認事項

- ①鋼材仕様
- ②ご指定寸法
- ③穴(長穴)サイズ
- ④仕上げ(サビ止め・溶融亜鉛めっき・その他)

ドレンパン加工

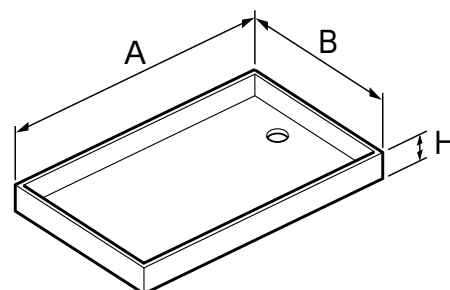

■ 確認事項

- ①鋼材仕様
- ②ご指定寸法
- ③穴(長穴)サイズ
- ④仕上げ(サビ止め・溶融亜鉛めっき・その他)

パイプガード・車止め

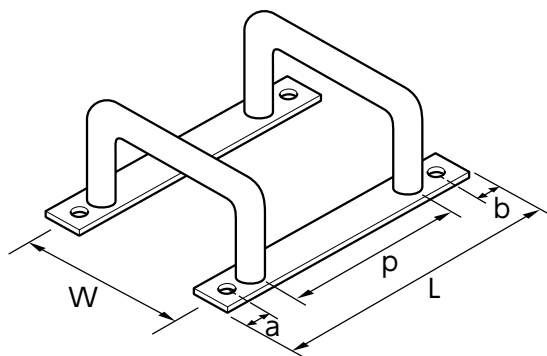

■ 確認事項

- ①パイプ種類・サイズ
- ②ご指定寸法
- ③使用圧力
- ④仕上げ
(サビ止め・溶融亜鉛めっき・その他)

防球ガード

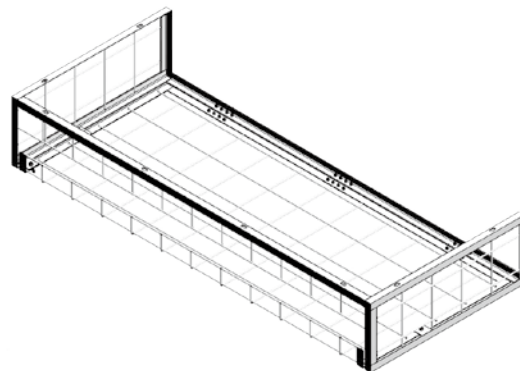

■ 確認事項

- ①鋼材仕様(線径)
- ②ご指定寸法
- ③穴(長穴)サイズ
- ④仕上げ(サビ止め・めっき・焼付塗装)
- ⑤配管位置、開口寸法

等辺山形鋼(アングル)

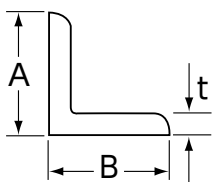

A B mm	t mm	単位重量 kg/m	定尺重量 kgf/5.5m
25×25	3	1.12	6.16
30×30	3	1.36	7.48
40×40	3	1.83	10.10
40×40	5	2.95	16.20
50×50	4	3.06	16.80
50×50	6	4.43	24.40
65×65	6	5.91	32.50
75×75	6	6.85	37.70
75×75	9	9.96	54.80
90×90	7	9.59	52.70
100×100	7	10.70	58.80

溝形鋼(チャンネル)

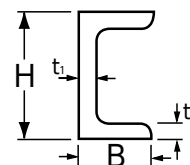

H B mm	t1 mm	t2 mm	単位重量 kg/m	定尺重量 kgf/5.5m
75×40	5	7	6.92	38.06
100×50	5	7.5	9.36	51.48
125×65	6	8	13.40	73.70
150×75	6.5	10	18.60	102.30
200×80	7.5	11	24.60	135.30

平鋼(フラットバー)

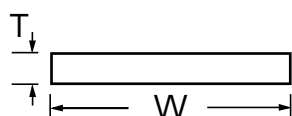

※断面図

T mm	W mm	単位重量 kg/m	定尺重量 kgf/5.5m
3	25	0.59	3.24
3	38	0.89	4.92
3	50	1.18	6.48
3	65	1.53	8.42
3	75	1.77	9.71
3	100	2.36	12.95
4.5	38	1.34	7.38
4.5	50	1.77	9.71
4.5	65	2.30	12.63
4.5	75	2.65	14.57
4.5	100	3.53	19.43
6	38	1.79	9.84
6	50	2.36	12.95
6	65	3.06	16.84
6	75	3.53	19.43
6	100	4.71	25.91
9	50	3.53	19.43

H形鋼

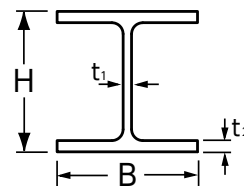

H B mm	t1 mm	t2 mm	単位重量 kg/m	定尺重量 kgf/6m
100×50	5	7	9.30	55.8
100×100	6	8	17.20	103.0
125×125	6.5	9	23.80	143.0
150×100	6	9	21.10	127.0
150×150	7	10	31.50	189.0
200×100	5.5	8	21.30	128.0

リップ溝形鋼

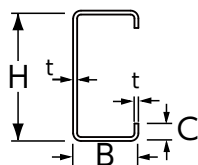

HBC mm	t	単位重量 kg/m	定尺重量 kgf/5.5m
60×30×10	1.6	1.63	8.95
60×30×10	2.3	2.25	12.37
75×45×15	1.6	2.32	12.76
75×45×15	2.3	3.25	17.87
100×50×20	1.6	2.88	15.84
100×50×20	2.3	4.06	22.33
100×50×20	3.2	5.05	27.77

異形鉄筋

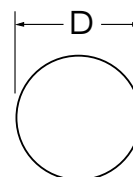

D mm	単位質量 kgf/m	定尺重量 kgf/5.5m
6	0.249	1.37
10	0.560	3.08
13	0.995	5.47
16	1.560	8.58
19	2.250	12.40
22	3.040	16.70

鋼板



厚み mm	単位質量 kgf/m ²	定尺重量 kgf/3尺6尺
1.2	9.42	15.8
1.6	12.56	21.0
2.3	18.06	30.2
3.2	25.12	42.0
4.5	35.32	59.1
6	47.10	78.8
9	70.65	118.0
12	94.20	158.0

縞鋼板



厚み mm	単位質量 kgf/m ²	定尺重量 kgf/3尺6尺
2.3	19.73	33.0
3.2	26.79	44.8
4.5	36.99	61.8
6	48.77	81.5
9	72.32	121.0

■表面処理(生地・サビ止め・溶融亜鉛めっき等)を選定ください。 ■他にもご用意できます。 ■メーカーによる規格が異なる場合があります。

15

▶ 架台基礎・周辺部材

のぞみ

納 20210604111

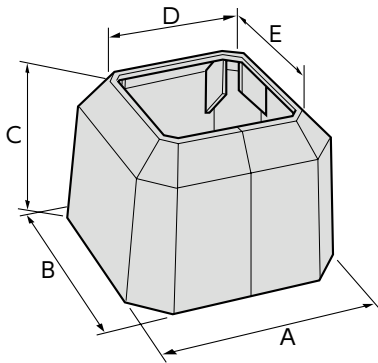

コードNo.		A	B	C	D	E	入数
1632	A型	250	250	150	190	190	20
1649	B型	350	200	110	290	140	20
1656	C型	200	200	110	140	140	30
1663	D型	150	150	110	100	100	30
1670	E型	120	120	80	80	80	50

■作業手順

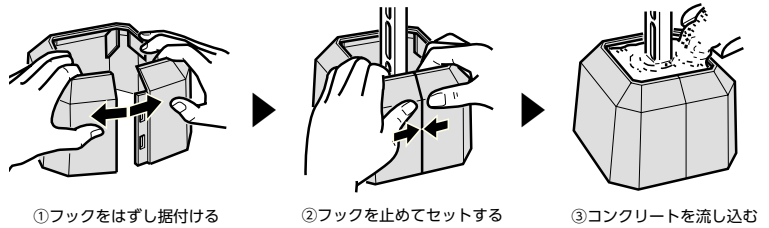

のぞみパット

納 20210604111

▶▶ 特長・用途

- 防水塗膜面と充填するモルタルとの縁切り使用する製品です。
- のぞみ設置位置がズレないように形状になっています。
- 材質：NR

コードNo.	型番	サイズ	入数
1678	NP-C	218×218	60
1694	NP-D	174×174	60
1700	NP-E	134×134	100

プラベース (配管架台用基礎枠)

納 20210604011

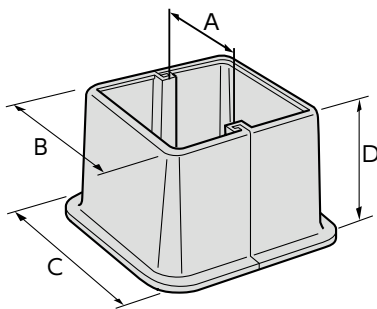

▶▶ 特長・用途

- 専用敷ゴムもご用意できます。お問い合わせください。

コードNo.	型番	A	B	C	D	入数
8991	PB-100	85	100	154	100	40
9004	PB-120	117	142.5	205.5	120	30

■施工手順

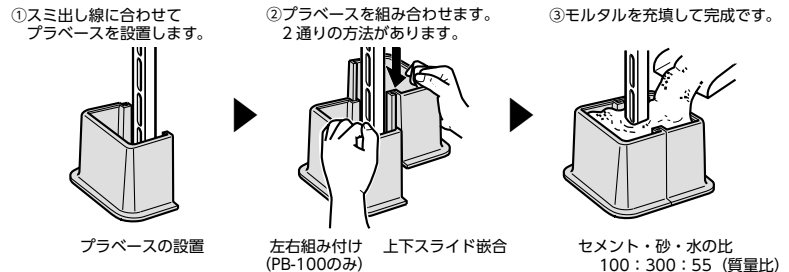

プラベースの設置

左右組み付け 上下スライド嵌合 (PB-100のみ)

セメント・砂・水の比
100 : 300 : 55 (質量比)

■ タイガーベース

20210604111

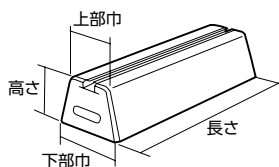

》》特長・用途

- 空調機、各種配管架台基礎、ケーブルラック等の設置架台です。
- アルミ製スライドレールなので、自由な位置でボルトナットの接続が可能です。
- 防水塗膜保護用のゴムパットも用意できます。

コードNo.	品名	型番	製品規格				重さ (kg)		
			長さ	高さ	上部	下部			
1854	タイガーベース (M10ボルト用)	L150-100	150	100	80	110	3		
1717		L200-100	200				4		
1724		L300-100	300				6		
1816		L350-100	350				7		
1731		L400-100	400				8		
1823		L450-100	450				9		
1748		L500-100	500	10					
1809		L550-120	550	120	100	130	17		
1755		L600-120	600				18		
1762		L700-120	700				21		
1779		L750-130	750				27		
1830		L800-130	800	130	110	140	29		
1786		L850-130	850				31		
1847		L900-130	900				33		
1793		L1000-130	1000				35		
1915		L1200-150	1200				150	110	140

■ ダクターベース

20210604111

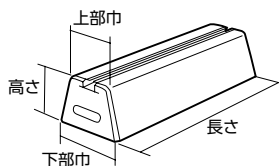

》》特長・用途

- 各種配管架台基礎、ケーブルラック等の設置架台です。
- DナットR付 (P149)、チャンネルクリップ (P150) 等で支持固定します。
- 防水塗膜保護用のゴムパットも用意できます。
- 材質：溶融亜鉛めっき (レール部)

コードNo.	品名	型番	製品規格				重さ (kg)
			長さ	高さ	上部	下部	
2646	ダクターベース	DV150	150	100	80	110	3
2653		DV200	200				4
2660		DV300	300				6
2677		DV350	350				7
2684		DV400	400				8
2691		DV450	450				9
2707		DV500	500	10			
2721		DV600	600	120	100	130	18

■ アンカーベース

20210604211



》》特長・用途

- 各種配管架台基礎、ケーブルラック等の設置架台です。
- 門型架台 (P146)、配管用架台 (P155) 等を支持固定します。
- 防水塗膜保護用のゴムパットも用意できます。

コードNo.	品名	型番	製品規格				重さ (kg)
			長さ	高さ	上部	下部	
3109	アンカーベース (W3/8用)	A130	130	120	100	130	4
3116		A150	150	100	130	150	4

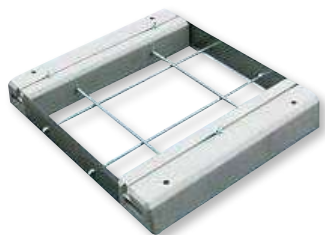

3本足(角型)タイプ

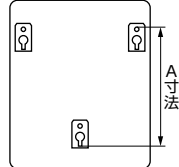

4本足(薄型)タイプ

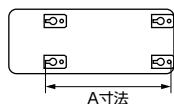

特長・用途

- エコキュート設置用基礎
- ゴムプレートでアンカーピッチを自由に調整できます。
- 本体貫通穴を使い、ナットを上下させる事により、レベル合わせが可能です。

全ねじ固定タイプ								
型番	内容	数量	長さ(mm)	高さ(mm)	上部(mm)	下部(mm)	重量(kg)	機器脚部ピッチ(A)
3本足 セット品	ブロック	2本	750				※33	410mm~610mm
	付属品	1セット						
4本足 セット品	ブロック	2本	500	※120	※160	※180	※23	598mm~800mm
	付属品	1セット						
4本足 セット品	ブロック	2本						778mm~1,010mm
	付属品	1セット						

ハイブリッドマット

納 20210807611



※プレート、ゴムブッシュはオプション(別売品)です

TSM-25・50・100・200

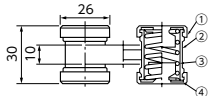
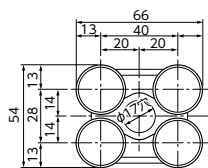

TSM-300・400・600

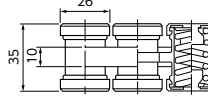
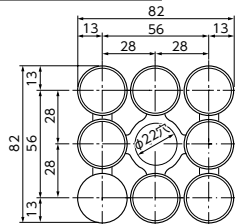

特長・用途

- ポンプ、空調機、送風機、電動機、圧縮機、横走配管、ファンコイルユニット、パッケージエアコンなどの防振支持材としてご使用いただけます。
- 小型・薄型で、振動絶縁効果が抜群です。
- ゴムと金属スプリングを併用し、優れた防振性能を發揮します。
- 耐候性ゴムを使用しておりますので、屋外での使用も問題ありません。

コードNo.	製品型式	ばね定数 N/mm(kgf/mm)	使用荷重範囲 N(kgf)	固有振動数 Hz	番号	名称	材質
3186	TSM-25	35.3(3.6)	108~245(11~25)	9.0~6.0	①	キャップ	合成ゴム
3193	TSM-50	69.6(7.1)	216~490(22~50)	9.0~5.9	②	ゴム本体	合成ゴム
3209	TSM-100	137(14)	441~981(45~100)	8.8~5.9	③	ばね	硬鋼線
3216	TSM-200	284(29)	883~1961(90~200)	8.9~6.0	④	金具	SS400
3223	TSM-300	422(43)	1324~2942(135~300)	8.9~6.0	※転倒防止などの耐震措置を考慮してください。		
3230	TSM-400	559(57)	1765~3923(180~400)	8.9~5.9			
3247	TSM-600	843(86)	2648~5884(270~600)	8.9~6.0			

注意

- 製品には強酸、強アルカリ、有機溶剤、油脂などが付着しないようにしてください。
- 製品には圧縮方向に均等に荷重がかかるようにお取付けください。
- 使用荷重範囲内でご使用ください。
- 製品には、溶接などの火花がかからないようにしてください。

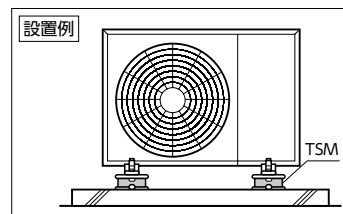

置き型防振ゴム

納 20210807611



特長・用途

- エアコン室外機、小型送風機、電動機、圧縮機などの防振材としてご使用いただけます。
- 耐候性ゴムとステンレスプレート使用で、屋外でも長寿命です。
- 施工が容易で、抜群の防振性能です。
- レベル調整が容易です。

番号	名称	材質
①	金具	SUS304
②	ナット	SUS304
③	ゴム本体	合成ゴム

コードNo.	品番	ばね定数	許容荷重
3254	ACM-30	152N/mm(15.5kgf/mm)	490N(50kgf)

注意

- エアコン屋外機の重量や脚部形状により、鋼材などでエアコン脚部の補強が必要になるケースがあります。
- 製品には強酸、強アルカリ、有機溶剤、油脂などが付着しないようにしてください。
- 製品には圧縮方向に均等に荷重がかかるようにお取付けください。
- 許容荷重範囲内でご使用ください。
- 製品には、溶接などの火花がかからないようにしてください。

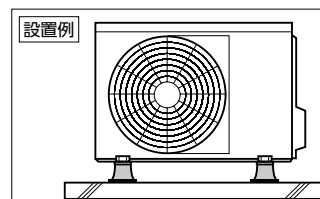

サイズの単位はmmです。

■ ゴムブッシュ



≫≫ 特長・用途

- ダクト、配管の吊り防振や軽量な天吊り機器の絶縁が容易にできます。
- 防振固定のアンカーボルトや機器取付ボルトの絶縁にご使用いただけます。
- めっきや塗装の保護、異種金属の電食絶縁が容易にできます。
- 省スペース、省コストで、振動や電食の絶縁ができます。

製品形式	φ D1	φ D2	φ d	t1	t2
TB-12	28	14	12.7	8	5
B-16	36	20	17	8	5
B-20	40	25	21	8	5
XT-18	40	18	14	6	4.5
XT-23	50	23	18	9	10

番号	名称	材質
①	ゴム本体	合成ゴム
②	金具	SS400

※TB・Bタイプには金具は付いておりません。必要に応じ、座金をご用意ください。

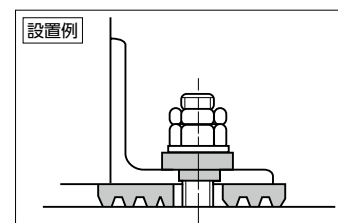
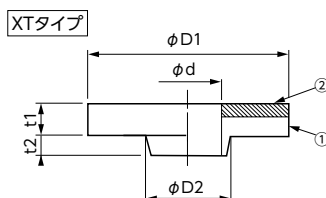
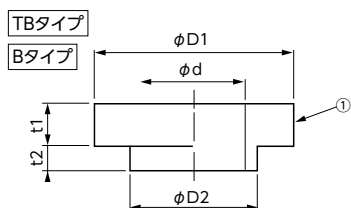

■ 防振パット

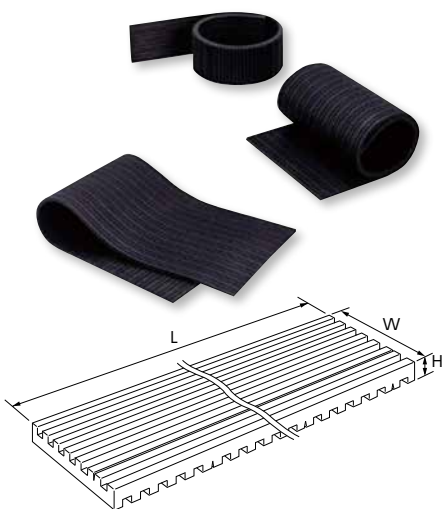

≫≫ 特長・用途

- 材質：NR
- 指定寸法により加工可能です。

サイズ	H	W	L
10×100×1000	10	100	1000
10×150×1000	10	150	1000
10×300×1000	10	300	1000
15×100×1000	15	100	1000
15×150×1000	15	150	1000
15×300×1000	15	300	1000
20×100×1000	20	100	1000
20×150×1000	20	150	1000
20×300×1000	20	300	1000

■ ゴムワッシャー



20211201512

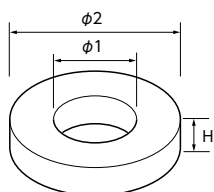

≫≫ 特長・用途

- 材質：NR
- 指定寸法により加工可能です。

サイズ	H	φ1	φ2
W3/8	3	11	25
W3/8	5	11	25
W3/8	10	11	25
W1/2	3	14	32
W1/2	5	14	32
W1/2	10	14	32
W5/8	3	18	38
W5/8	5	18	38
W5/8	10	18	38
W3/4	3	22	45
W3/4	5	22	45
W3/4	10	22	45

▶ 設備耐震用補助金具(エースハンガー)

配管及び各種設備用振れ止め金具

設備耐震補助金具類に使用される主材質

- 鉄製

表面処理(鉄製)

- 電気亜鉛めっき
- 溶融亜鉛めっき

▶▶▶ 施工支持例

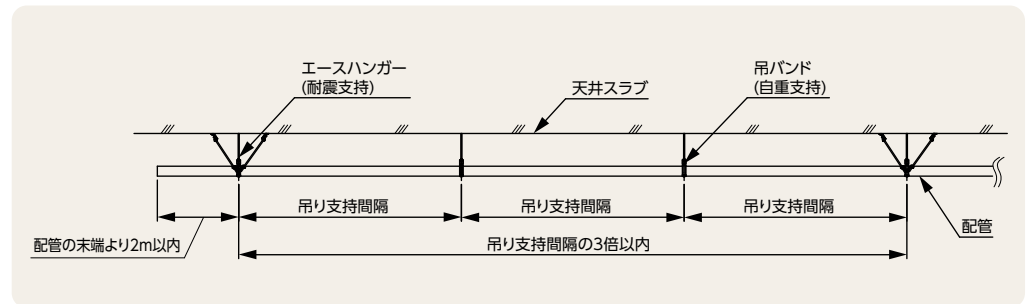

▶ 横走り配管支持(推奨)

分類		呼び径													
		15A	20A	25A	32A	40A	50A	65A	80A	100A	125A	150A	200A	250A	300A
1本吊り支持間隔	鋼管及びステンレス管	2m以下						3m以下							
	塩ビ管、耐火二層管及びポリエチレン管	1m以下						2m以下							
	銅管	1m以下						2m以下							
	鋳鉄管	1.5m以下													
形鋼振れ止め支持間隔	ポリブテン管	0.6m以下	0.7m以下		1m以下		1.3m以下		1.6m以下	—					
	鋼管、鋳鉄管及びステンレス鋼管	—				8m以下				12m以下					
	塩ビ管、耐火二層管、ポリエチレン管及びポリブテン管	—	6m以下				8m以下				12m以下				
	銅管	—	6m以下				8m以下				12m以下				

※鋼管及びステンレス鋼管の横走り配管の吊り用ボルト径は、配管呼び径100A以下は呼称M10または呼び径9mm、呼び径125A以上200A以下は呼称M12又は呼び径12mm、呼び径250A以上は呼称M16又は呼び径16mmとする。ただし、吊り荷重による吊りボルトの径を選定してもよい。
 ※形鋼振れ止め支持間隔は、上記を基準とし、必要に応じた材料・材質にして支持する。

⚠ 注意

- ① 本来の使用目的以外での使用をご遠慮ください。同梱されている商品以外は使用しないでください。性能が十分に発揮されない場合があります。
- ② 振れ止め金具の取付け間違いに注意してください。
- ③ 振れ止め金具の斜材角度は45°~60°の範囲で使用してください。
- ④ 振れ止め金具への過度な締め込みによる吊りボルトの座屈に注意してください。
- ⑤ 振れ止め金具の角度調整を何度も行うと応力破断が発生する恐れがあります。
- ⑥ 製品仕様書、施工要領を参照し、安全な施工をお願いします。

▶ 基準に準じた施工

設備耐震用補助金具は、「指針表 6.2-1 耐震設備の適用」と「解表 6.2-2(c) 配管の耐震支持方法の種類」に従って、施工して頂くことで、施工指針の基準に沿った施工になります。

■ 設置条件

・指針表6.2-1から配管表を要約

- **耐震種類**・・・耐震クラスA・BのB種に対応
- **対象設備**・・・100A以下の配管 ※125A以上はA種となるため、架台やブラケットで支持を行ってください。
- **設置場所**・・・地下及び1F(B種)
- **設置間隔**・・・標準支持間隔の3倍以内に一箇所、さらに配管の末端より2m以内にも設ける。

種類	耐震クラス	設置場所	耐震支持種類	支持方法
配管	耐震クラスA・B	上層階、屋上、塔屋	A種	架台・ブラケット等
		中間階	A種	
		地階、1階	B種(125A以上はA種)	エースハンガー

※上記表の架台・ブラケットは、P162～の特注加工品が対応

■ 配管の耐震支持方法B種

・指針表6.2-2(c)から要約

一本の配管を支持する場合

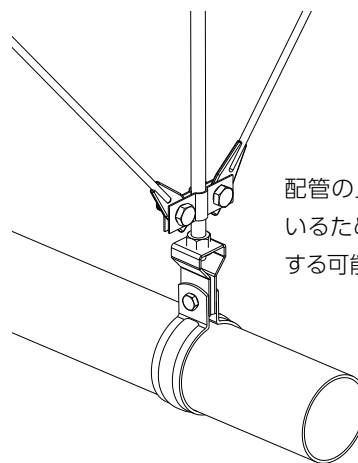
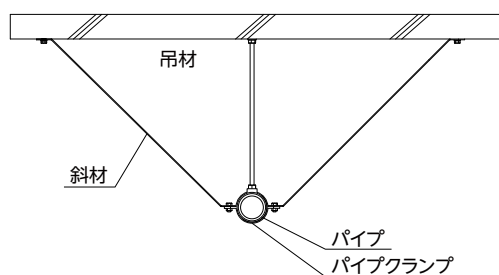

配管の上方部分に斜材が接合されているため、配管に首振り現象が発生する可能性がある。

解図6.2-3 配管の耐震支持とは見なせない支持方法の例
 ※従来の吊りボルト部に後付けする金具は使用不可
 (50A以下は用いられる)

設備
振れ
止め

配管用耐震金具

エースハンガー



10260150101

ドブエースハンガー



10260150111

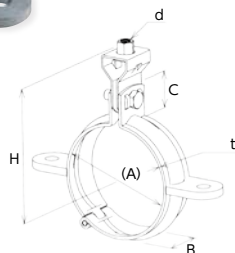

コードNo.	管径称	適合配管径(A)	t×B	d	締付ボルトナット	C	H	入数(1袋×数)
0150	15A	21.7	1.8×25	3/8	M6×20	26	78	140(10×14)
0200	20A	27.2	1.8×25	3/8	M6×20	26	80	140(10×14)
0250	25A	34.0	1.8×25	3/8	M6×20	26	84	140(10×14)
0320	32A	42.7	1.8×25	3/8	M6×25	26	89	120(10×12)
0400	40A	48.6	1.8×25	3/8	M6×25	26	92	110(10×11)
0500	50A	60.5	2.0×25	3/8	M6×25	26	97	90(10×9)
0650	65A	76.3	2.0×32	3/8	M8×25	28	110	50(10×5)
0800	80A	89.1	2.3×32	3/8	M8×25	28	118	50(10×5)
1000	100A	114.3	3.0×32	3/8	M8×25	28	144	40(10×4)

振れ止め金具(XY-WAB)



10260150201

ドブ振れ止め金具(XY-WAB)



10260150211

特長・用途

■ 5点支持用振れ止め金具です。



コードNo.	型番	入数(1袋×数)
0010	XY-WAB	150(10×15)

振れ止め金具(Y-SA)



10260150202

ドブ振れ止め金具(Y-SA)



10260150212

特長・用途

■ 3点支持用振れ止め金具です。

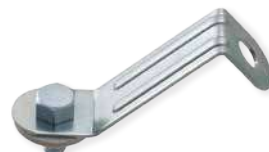

コードNo.	型番	入数(1袋×数)
0010	Y-SA	150(10×15)

スラブ固定金具

振れ止め金具(XY-C)



10260150203

ドブ振れ止め金具(XY-C)



10260150213

特長・用途

■ 天井スラブに吊りボルトを接続する金具です。



コードNo.	型番	入数(1袋×数)
0010	XY-C	150(10×15)

3Dタンバックル



10120010532

ドブ3Dタンバックル



10120010533

特長・用途

■ 天井や吊金具から吊りボルトを吊りおろす金具
■ 自由な角度・向きで吊りボルトをおろせます。



コードNo.	サイズ(適合吊りボルト)	入数(1袋×数)
3250	W3/8	350(10×35)

配管用耐震金具

Function

特長
1

XY方向への耐震支持

XY方向への揺れに対して耐震支持(B種)が可能。
施工状況に合わせ、5点、3点支持が選べます。

5点支持

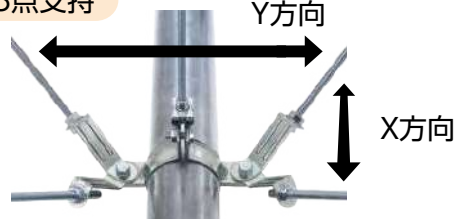

(エースハンガー+XY-WAB)

3点支持



(エースハンガー+Y-SA)

特長
2

吊りボルト部の負荷軽減

パイプ側面の支持により、
吊りボルト部の曲げや破断を防止。

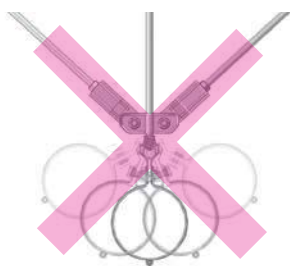

特長
3

施工がラク!

パイプを仮置きできるから施工がラク!

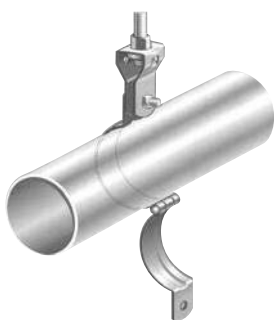

仮置きしても
落ちません!

パイプを仮置きできる
「らく吊エース」の施工
性を引き継いでいます。



従来品

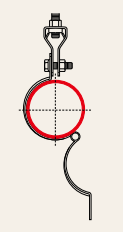

らく吊エース

特長
4

支持方向自由自在

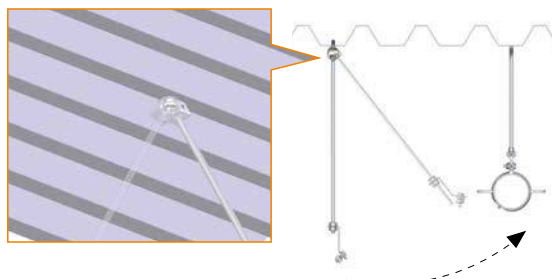

3Dタンバックルにより、支持方向自由自在
従って、天井内の障害物を避けて施工できます。

設備
振れ
止め

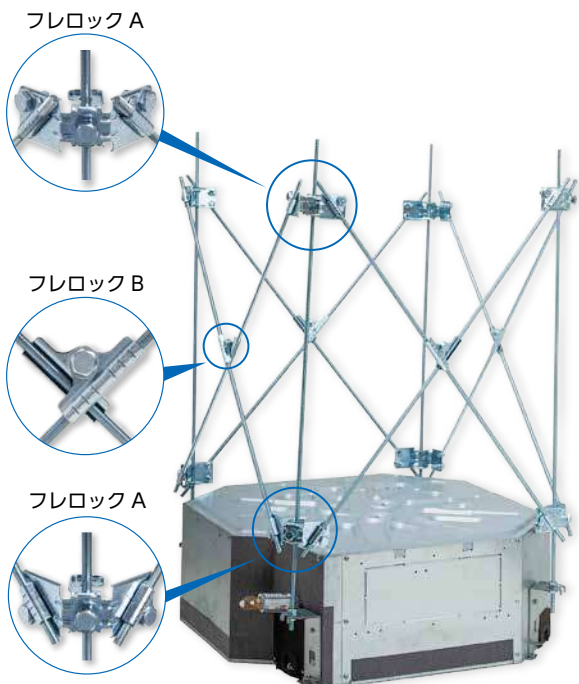

特長・用途

- 吊りボルト振れ止め金具
- 適用吊りボルト：W3/8
- 材質：鉄製(電気亜鉛めっき)
- 締付け工具/ソケットサイズ17
- 3次元振動試験済み
- 簡単施工(従来施工対比：施工時間約60%削減)

コードNo.	商品名	販売単位
0100	フレロックセット	1セット

セット内容	
フレロックA/8個	フレロックB/4個

⚠ 施工時、ご使用上の注意

- 本来の使用目的以外での使用はご遠慮ください。
- 同梱されている商品以外は使用しないでください。
性能が十分に発揮されない場合があります。

フレロックA/吊りボルト振れ止め金具

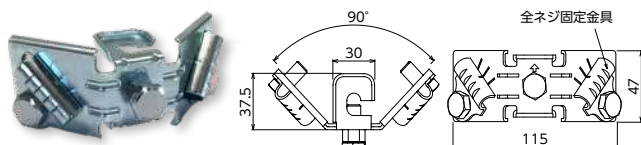

品目コード	商品名	販売単位
102601511110100	フレロックA	1個

フレロックB/全ねじ交差金具

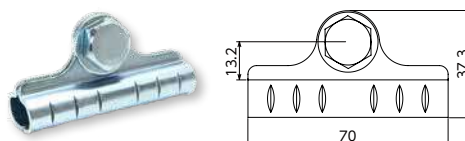

品目コード	商品名	販売単位
102601511110110	フレロックB	1個

取付方向

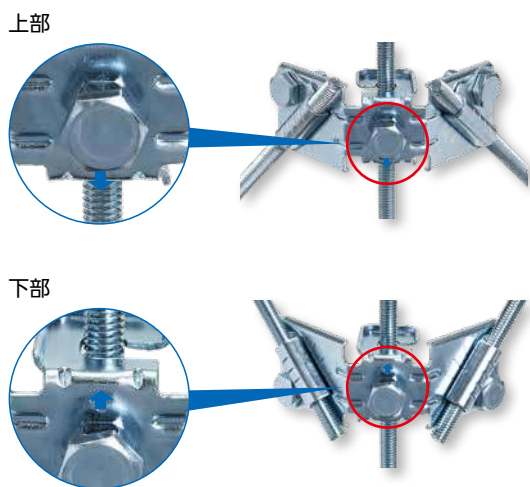

全ねじ固定金具取付位置



ボルトの角度調整が容易

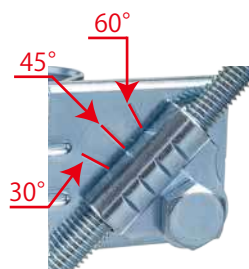

施工指針の斜材設置範囲である斜材角度(45°±15°)の角度調整を容易に行え、目視で確認ができます。

サイズの単位はmmです。

標準施工

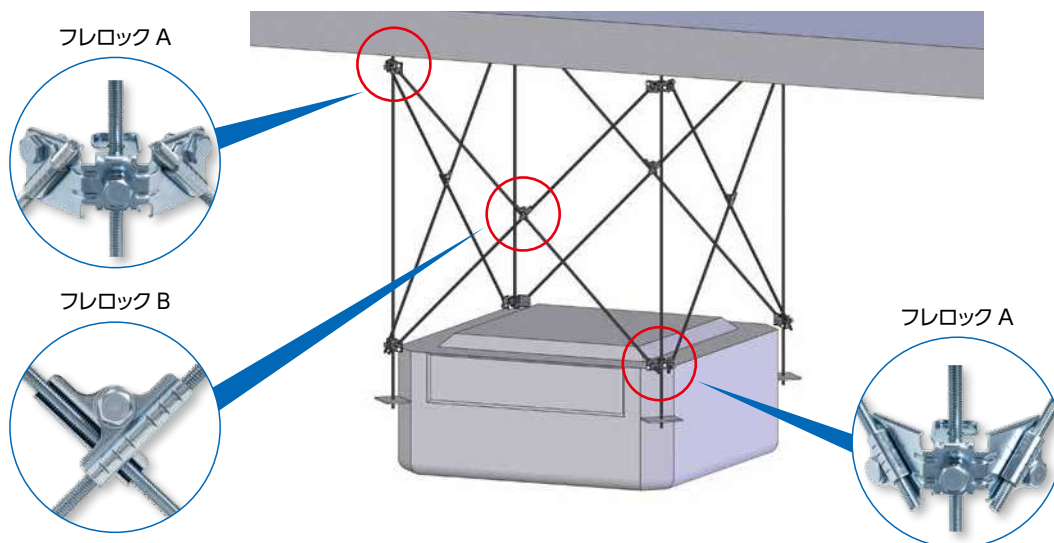

障害物回避施工

※全ネジ固定金具の取付位置を変更することで障害物回避施工が可能となります

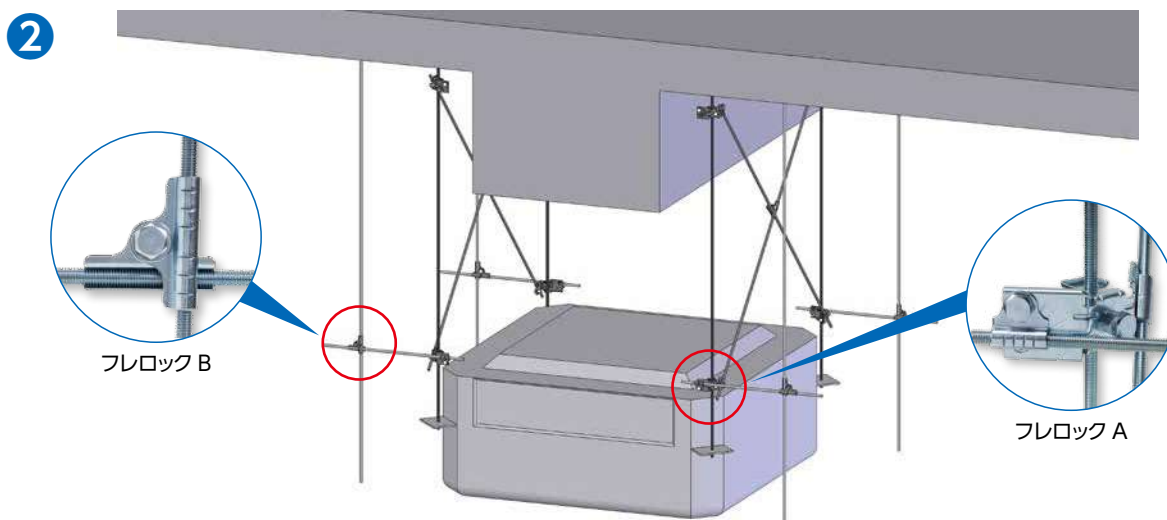
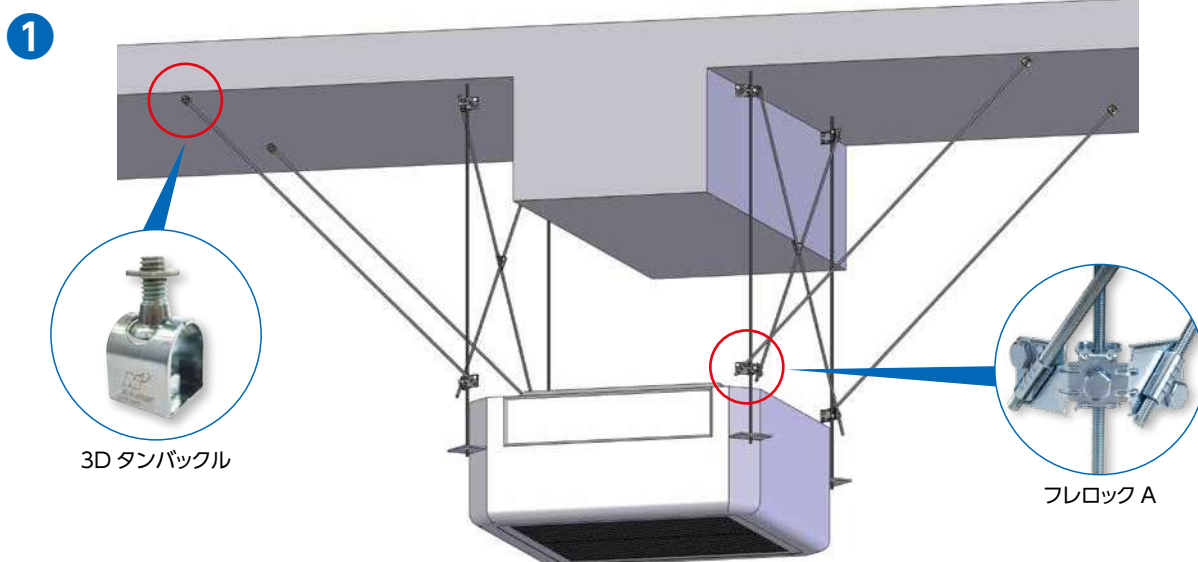

設備
振れ
止め

▶ ワイヤシステム

ステンレスワイヤを使用した軽量物の吊り、
落下防止、振れ止めシステム



ワイヤシステム類に使用される主材質

ワイヤ部

- ステンレス製(SUS304)

金具類

- 鉄製
- 亜鉛合金製

表面処理(鉄製)

- 電気亜鉛めっき

ワイヤシステム類に使用されるその他材質

- 汎用プラスチック製(ポリプロピレン)

! ワイヤシステムご使用上の注意

- ①ワイヤに鋭利な角を当てないでください。ワイヤを切る原因になります。
- ②1本の吊荷重は、必ず厳守してください。基本的に垂直方向の静荷重値になっています。
- ③TBワイヤ(TSボルト)のねじ込みは、最後までしっかり行ってください。
- ④振れ止め金具(UFO、CUBE)は、支持部材付近にしっかり固定してください。

- ⑤ワイヤシステムは、屋内専用です。屋外や多湿箇所付近には、使用しないでください。
- ⑥ワイヤや各金具類には、油やペイント等をつけないでください。
- ⑦その他、カタログ記載注意事項等をご確認の上、ご使用ください。

柔ワイヤセット(バネ付)

10270290101

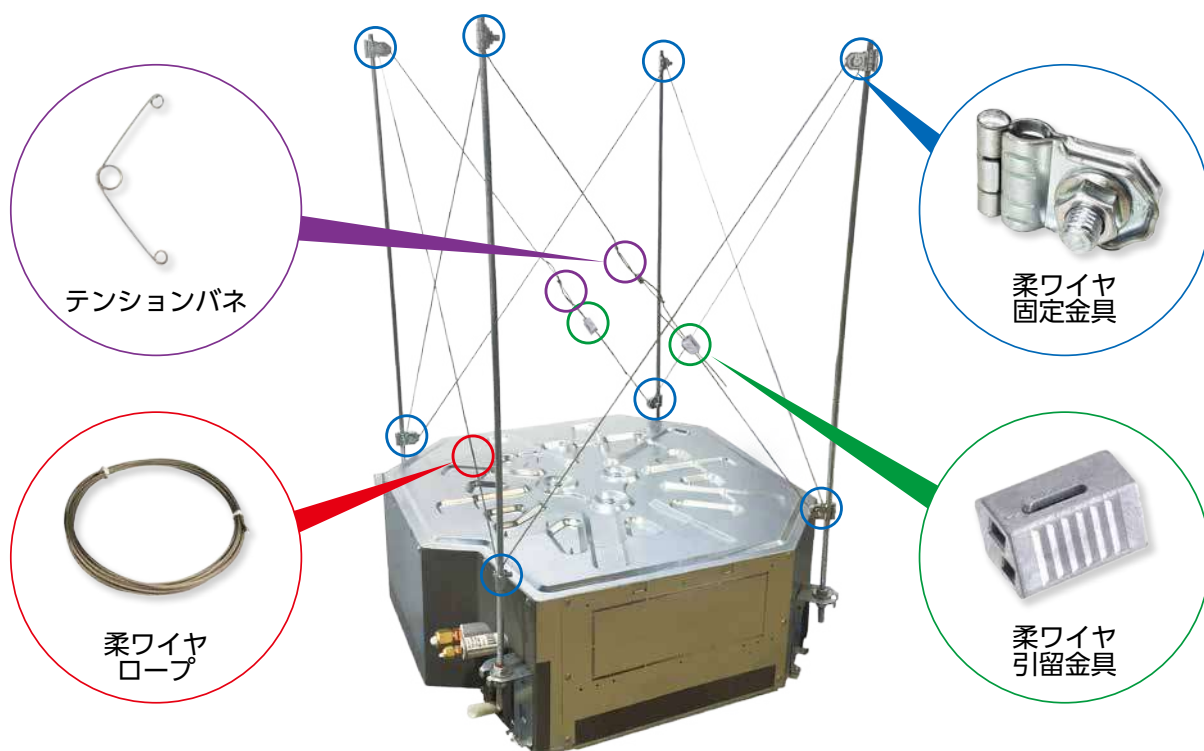

特長・用途

- 吊り機器の吊りボルト振れ止めに最適なシステム金具
- 適用吊りボルト：W3/8
- 金具類：鉄製(電気亜鉛めっき)、亜鉛合金製
- ワイヤ：ステンレス製(SUS304)
- テンションバネ：ステンレス製(SUS304)

コード	商品名	販売単位
1010	柔ワイヤセット(バネ付)	1セット

セット内容	
柔ワイヤ固定金具/8個	柔ワイヤ引留金具/2個
柔ワイヤロープ/2巻	テンションバネ/2個

⚠ 施工時、ご使用上の注意

- ① 本来の使用目的以外での使用はご遠慮下さい。
- ② 同梱されている商品以外は使用しないで下さい。
性能が十分に発揮されない場合があります。
- ③ 使用される機器サイズと重量を必ずご確認ください。図1参照
(A辺B辺C辺合計3.5m以下 重量50kg以下の機器にご使用下さい。)
- ④ 吊り高さ1.5m以下でご使用下さい。図1参照
- ⑤ ワイヤに鋭利な角を当てないで下さい。
- ⑥ 柔ワイヤ引留金具に強いテンションがかかるとロック解除できません。
- ⑦ ワイヤには、油やペイント等つけないで下さい。
(摩擦力等、十分な効果を発揮できません。)
- ⑧ ワイヤの切断は、ワイヤカッターを使用して下さい。
- ⑨ 防振ハンガーを使用する場合、防振ハンガーを機器吊り元側に取付けてください。図1参照。
- ⑩ 上下2連以上の工法のご使用はご遠慮下さい。
- ⑪ 商品の再利用はできません。
- ⑫ 機器の交換時には、柔ワイヤセットを交換してください。

■ 図1

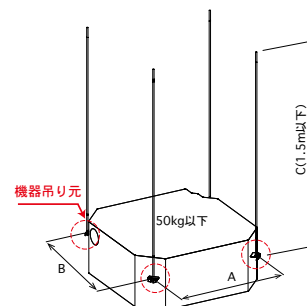

※取付手順につきましてはホームページをご参照ください <https://www.nichieintec.jp/pipe/1461.html>

サイズの単位はmmです。

ワイヤシステム・振れ止め・落下防止

O-T-9

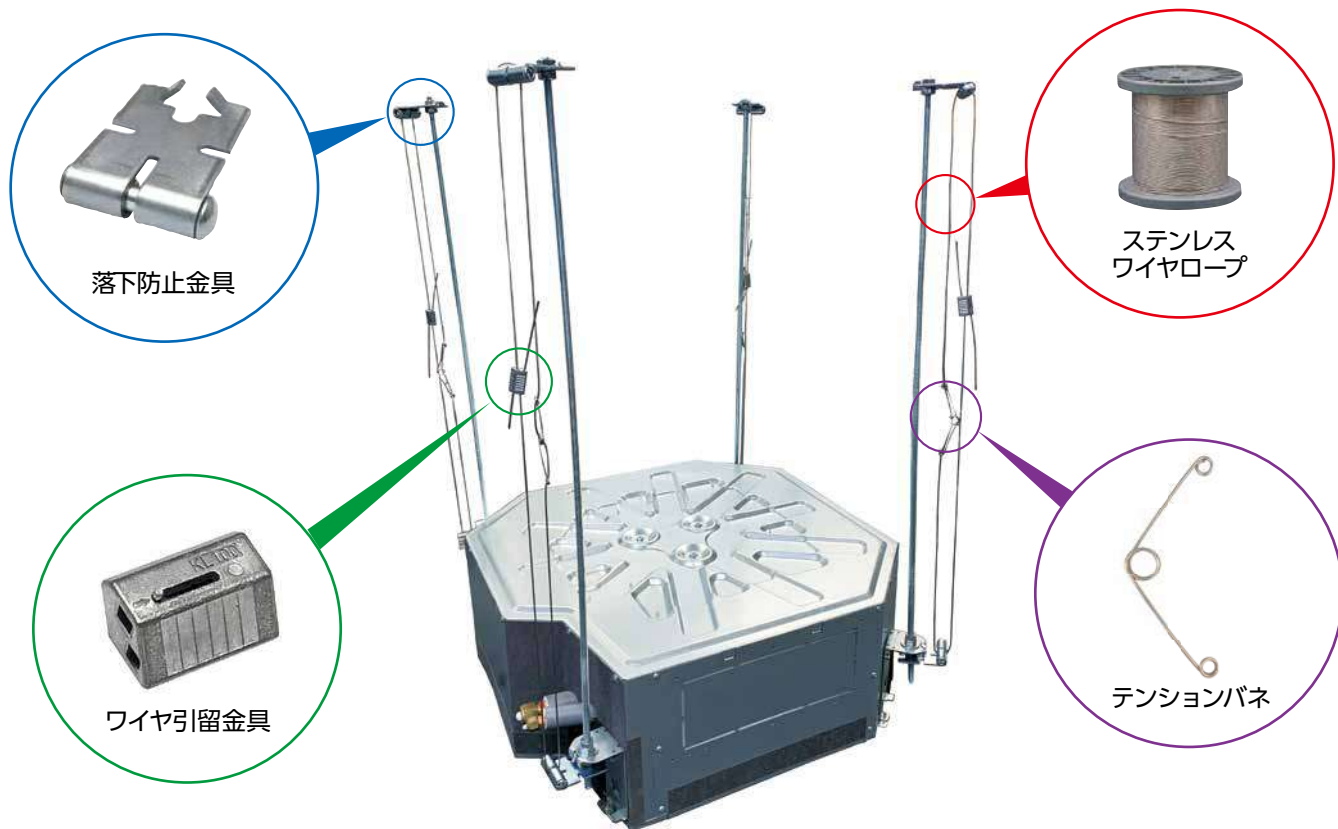

特長・用途

- 重量100kg以下の吊り機器の落下防止に最適なシステム金具
- 適用吊りボルト：W3/8
- 金具類：鉄製(電気亜鉛めっき)・亜鉛合金製
- テンションパネ：ステンレス製(SUS304)
- 適用ワイヤ径：2φ(SUS304)

コード	商品名	必要数
102702801010010	O-T-9セット	1セット

別売品

コード	商品名	必要数
202120020120934	ステンレスワイヤ	必要長
202107020104959	W3/8六角ナット(中間挿入ナット可)	8個

! 中間挿入ナットを使用する場合、許容静荷重が3.9kN以上の商品を使用してください。

セット内容	
落下防止金具/8個	ワイヤ引留金具/4個
	
テンションパネ/4個	
	

ご使用上の注意

- ①落下防止金具は、全ての吊りボルト最上部、最下部に、上下ナットで挟み込んで設置してください。
- ②落下防止金具は、外面と内面があります。
吊りボルトの天井スラブ側に設置する落下防止金具は内面を下向き(カール凸部下向き)、
機器側に設置する落下防止金具は内面を上向き(カール凸部上向き)に設置してください。
- ③必ずワイヤはループ状に設置してください。(シングル張りは不可)
- ④各ワイヤの切断は、専用のワイヤカッター工具を使用してください。
- ⑤施工したワイヤが機器本体や耐震振れ止め金具等に接触しないように、落下防止金具の水平方向の向きを調整してください。
- ⑥ワイヤにキズが付かない様、鋭利な角を当てないでください。
- ⑦本製品の再利用は出来ません。一度使用した落下防止金具類は新品に交換してください。
- ⑧中間挿入ナットを使用する際は、振動が直接伝わる箇所には使用しないでください。
- ⑨本製品を吊り機器の落下防止以外の用途に使用しないでください。
使用に関しては、本仕様書及び取り付け手順書を参照の上、掲載されている設置条件、使用方法、取り付け手順、注意点を必ず厳守してください。
- ⑩定められた設置条件、使用方法を守らないこと起因する不具合、注意事項を守らないことによる不具合については一切の責任を負いかねます。

サイズの単位はmmです。

TBワイヤ



20212003012

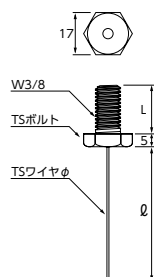

■使用例

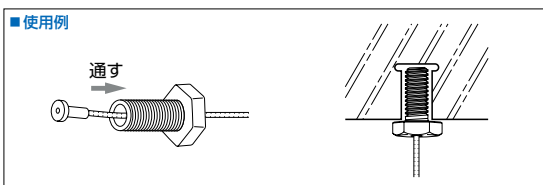

≫≫特長・用途

- インサートやアンカーなどから吊りおろしできるボルト付きワイヤ

コードNo.	型式	ℓ	L	φ	入数(1袋×数)
1198	TBW-15	1500	20	1.5	100(20×5)
1204	TBW-20	2000	20	1.5	100(20×5)
1216	TBW-25	2500	20	1.5	100(20×5)
1228	TBW-215	1500	20	2.0	100(20×5)
1235	TBW-220	2000	20	2.0	100(20×5)
1242	TBW-225	2500	20	2.0	100(20×5)

⚠ 注意

- 1本の吊荷重は、1.5φは196N(20kgf)、2.0φは490N(50kgf)以下としてください。
- 2.0φの固定金具は、クイックロックKL100を使用してください。
- TSボルトのねじ込みは最後までしっかり行ってください。

TPワイヤ



20457310085

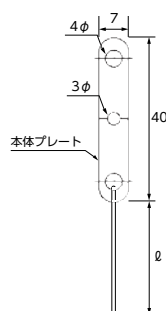

≫≫特長・用途

- デッキや木材より吊りおろしできるワイヤ

コードNo.	型式	ℓ
5239	TPW-15	1500
5246	TPW-20	2000
5253	TPW-25	2500

⚠ 注意

- 1本の吊荷重は147N(15kgf)以下としてください。
- ビス穴にあった径の鉄板ビスか木ねじ等で固定してください。
- どちらか1箇所の問題ありません。
- 本体プレートを曲げて使用しないでください。

ループワイヤ



20212003012

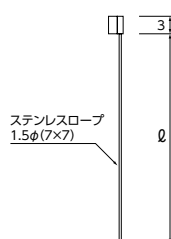

■使用例

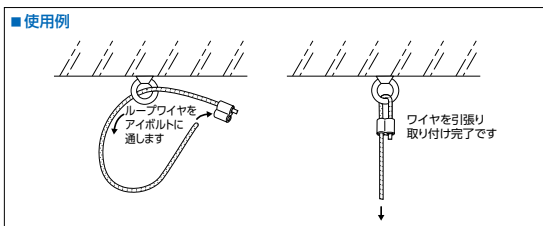

≫≫特長・用途

- アイボルトやフリーダムワイヤなどから吊りおろしできるワイヤ

コードNo.	型式	ℓ
1372	RW-15	1500
1389	RW-20	2000
1396	RW-25	2500

⚠ 注意

- ワイヤに鋭利な角を当てないでください。(ワイヤを切る原因になります)
- 1本の吊荷重は147N(15kgf)以下としてください。

クイックワイヤ



20212003012

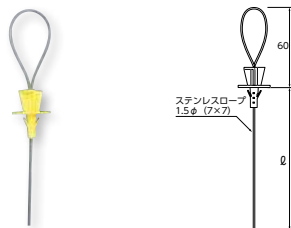

▶▶▶ 特長・用途

- インサートタイプワイヤ
- デッキへの穴あけは、6.5φとなります。

コードNo.	型式	ℓ	ドリル径	入数(1袋×数)
0986	QW-15	1500	6.5	100(20×5)
0993	QW-20	2000	6.5	100(20×5)
1006	QW-25	2500	6.5	100(20×5)

※在庫なくなり次第、廃盤とさせていただきます。



注意

- ワイヤに鋭利な角を当てないで下さい。(ワイヤを切る原因になります)
- 1本の吊荷重は196N(20kgf)以下として下さい。
- クイックワイヤ単体の破断強度は1960N(200kgf)です。

■ 使用例

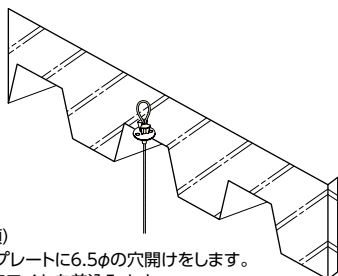

(施工手順)

- ① デッキプレートに6.5φの穴開けをします。
- ② クイックワイヤを差込みます。
- ③ 最後にコンクリートを打設して完了です。

クイックロック



20457310085



▶▶▶ 特長・用途

- 亜鉛合金製
- 工具無しでワイヤロープの長さを調節ができ、早くて簡単な施工。
- ステンレスワイヤ(1.5φ~3.0φ)用引留部品

コードNo.	型式	適合ワイヤ径	参考耐荷重
5215	KL100	1.5φ	25kg
		2.0φ	45kg
5222	KL150	2.5φ	60kg
		3.0φ	90kg

■ 使用例



注意

- 安全にご使用頂くため、適合したワイヤをご使用ください。
- 耐荷重を超える重量を取付けないでください。
- クイックロックに塗装やコーティング、または潤滑油を差さないでください。
- クイックロックへワイヤを挿入する際、先端が裂けている場合はワイヤカッターで落としてください。
- コーティングワイヤ、被膜ワイヤは使用しないでください。
- 一度使用した商品は再利用しないでください。
- 屋内仕様。

ステンレスワイヤロープ



20212002012



コードNo.	型式	サイズ	素線径	実質強度(kg)	巻数
0927	SB150-50M	1.5φ	0.17	200	50m
0934	SB2200M	2.0φ	0.22	330	200m
0941	SB3200M	3.0φ	0.33	710	200m

7×7断面図

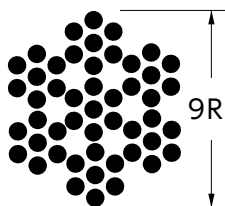

サイズの単位はmmです。

ワイヤー用振止金具(UFO型)



10270200101

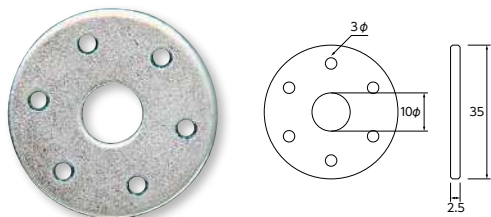

特長・用途

- ワイヤを使用した各種振れ止め用金具です。W3/8吊りボルトに通して使う先付け用振れ止め金具です。
- 丸ワッシャータイプなので多用途に使用できます。

コードNo.	型式	サイズ	入数(1袋×数)
0010	UFO	W3/8×35	500(100×5)

注意

- 取付位置は支持部材付近にしっかり固定してください。

ワイヤー用振止金具(CUBE型)



10270200101

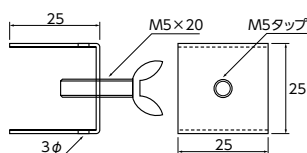

特長・用途

- ワイヤを使用した各種振れ止め用金具です。W3/8吊りボルトに横から取り付け可能な後付け用振れ止め金具です。

コードNo.	型式	サイズ	入数(1袋×数)
0020	CUBE	W3/8	500(100×5)

注意

- 取付位置は支持部材付近にしっかり固定してください。

使用例

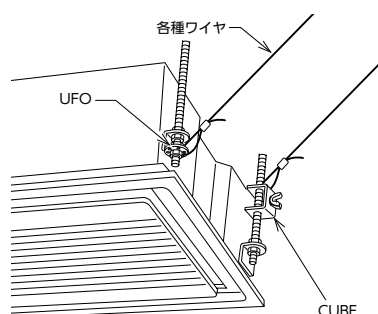

【テンションのかけ方】

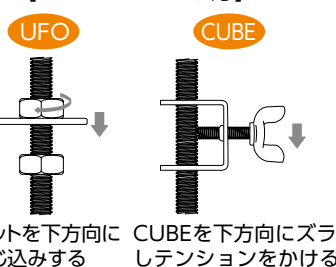

ナットを下方にねじ込みする

CUBEを下方にズラシテンションをかける

【ワイヤ取付け角度について】

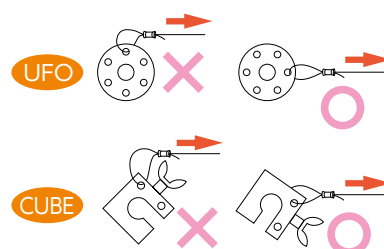

- 現在、多くの施設では空調機(パッケージエアコン)が吊ボルト等で天井スラブに接合し設置されています。その仕様での地震に対する挙動と、ワイヤシステム施工での挙動比較した振動試験を実施し、資料(地震対策、振れ止め施工の必要性)を作成しました。必要な方は、当社営業部までお問い合わせください。

マイティーロック



20212002012



特長・用途

- ワイヤやメッセンジャーワイヤから、TBワイヤや吊りボルトを吊りさげることのできる、カギ付ナットです。

コードNo.	サイズ	適合	
		ワイヤ・メッセンジャーワイヤ	ねじ径
1511	3/8×17×31	3mm(5.5mm ²)	W3/8
		6mm(22mm ²)	

注意

- TBワイヤ使用の場合、TBLタイプを使用してください。
- ナットを必ず使用し、ゆるみ止めを行ってください。
- 施工時は、ワイヤやメッセンジャーワイヤの強度を考慮してください。
- ねじ込みによるワイヤ切断に注意してください。

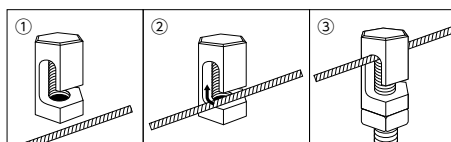

- ①ワイヤ、メッセンジャーワイヤを張ります。
- ②マイティーロックのカギ溝に通します。
- ③ワイヤが固定される適度に、吊ボルト等をねじ込み、ゆるみ止ナットにて固定し完了です。

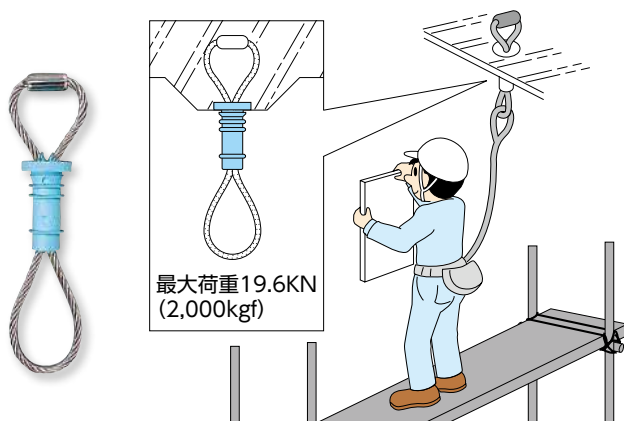

特長・用途

■安全帯を掛ける時、アイボルト等をねじ込む不安全作業が無くなります。

コードNo.	品名	ドリル径
1402	フリーダムワイヤ	16.0

注意

- フック部に鋭利な角を当てないで下さい。
- 最大荷重は実験値です。使用荷重は1960N(200kgf)以下でご使用下さい。
- ※在庫なくなり次第、廃盤とさせていただきます。

国土交通省 認定新技術

NETIS登録番号 No.KK-040074

▶ 巻出し金具

スプリンクラー設備での給水配管の振れ止め金具

巻出し金具類に使用される主材質

- 鉄製

表面処理(鉄製)

- 電気亜鉛めっき

巻出し金具類に使用されるその他材料

- 防振ゴム(CR)



▶▶ 巻出し金具 選定表

センター金具

給水管	商品名
25A	NSP25
	SPE25
	ロッキングU字セット
20A	NSP25
	NSP20
	SPE20
15A	ロッキングU字セット
	NSP20B
	NSP15
32A	大丸U字セット

サイド金具

固定材	野縁受け・下地材	商品名	
□型バー	ファイリング	NT-E	
		NT16K	
		NT20K+10	
		□型バー用 NSロック NZ38	
	Tバー	STS10 / 38	
		CT20+10 / +38	
		GR+23 / +53	
		吊りボルト	
	角スタッド	木造	KSS / +20
			サドルバンド 13A
ファイリング	ファイリング	角U字セット	

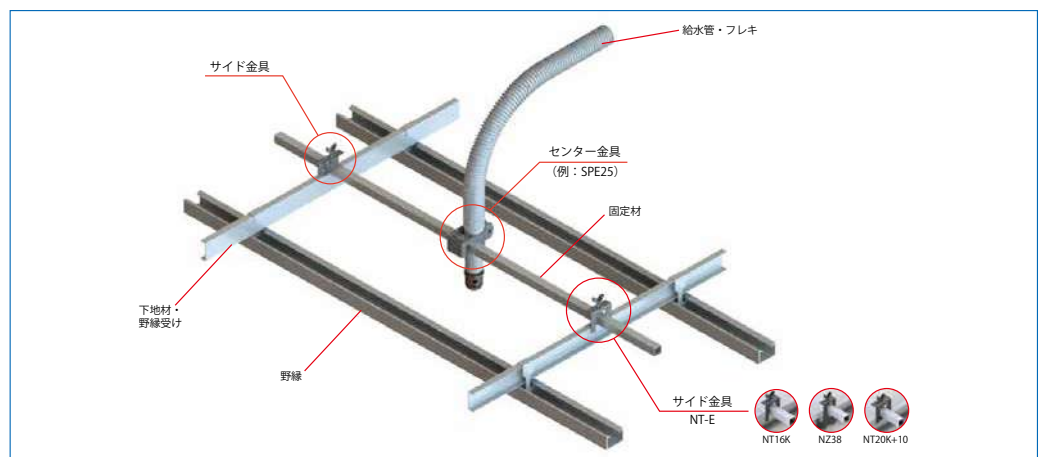

⚠ 消火設備ご使用上の注意

- ① 巻出しフレキのセンター金具は、各フレキによって商品が異なります。
- ② 各種Tバーによって、サイド金具が異なります。また、Tバーの種類によっては使用不可場合があります。
- ③ 巻出し金具類は、各種固定バーに引っ掛けて留める形状になっている為、外れやすい場合等での施工時は、使用前に必ず打合せを行なってください。
- ④ 巻出し金具類に使用されている蝶ねじ・蝶ナットは、施工時に「手締め」を想定して設計されております。手締めトルクを超える工具での取付けは行わないでください。
- ⑤ その他、カタログ記載注意事項等をご確認の上、ご使用ください。

NSP25



10280050203

NSP15



10280050220



特長・用途

- 適合管：SGP
- □型バーを使用してください。
- 鉄製(電気亜鉛めっき)

コードNo.	型番	固定配管径 (A)	入数
0010	NSP25	20A~25A	250
0010	NSP15	15A	300

SPE20・SPE25



10280050223



特長・用途

- 適合管：巻出しフレキ
- □型バーを使用してください。
- 鉄製(電気亜鉛めっき・有色クロメート)

コードNo.	型番	入数
0200	SPE20	200
0250	SPE25	200

NSP20B・NSP20



10280050228



特長・用途

- 適合管：SGP
- □型バーを使用してください。
- NSP20B・・・ゴム付
- NSP20・・・ガイド付
- 鉄製(電気亜鉛めっき)

コードNo.	型番	固定配管径 (A)	入数
0200	NSP20B	15A	150
0210	NSP20	20A	150

TSP20



10280050204



特長・用途

- 適合管：巻出しフレキ
- □型バーを使用してください。
- エンボス付
- 鉄製(電気亜鉛めっき・有色クロメート)

コードNo.	型番	固定配管種類	入数
0010	TSP20	巻出しフレキ(SP-1、SP-2)	200

センター金具TSP7



10280050250



特長・用途

- 適合管：巻出しフレキ
- □型バーを使用してください。
- 鉄製(電気亜鉛めっき)

コードNo.	型番	固定配管種類	入数
0010	TSP7	巻出しフレキ	200

サイズの単位はmmです。

NT-E



10280050205



特長・用途

- 口型バーとファイリングの固定金具
- 開口部が広く、口型バーの角度調整がしやすい。
- 鉄製(電気亜鉛めっき)

コードNo.	型番	入数
0030	NT-E	500

NT16K



10280050205



特長・用途

- 口型バーとファイリングの固定金具
- 開口部が狭く、口型バーを固定しやすい。
- 鉄製(電気亜鉛めっき)

コードNo.	型番	入数
0020	NT16K	500

NT20K+10



10280050215



特長・用途

- 口型バーとファイリングの固定金具
- 10mmアップ用
- 鉄製(電気亜鉛めっき)

コードNo.	型番	入数
0010	NT20K+10	500

NZ38



10280050225



特長・用途

- 口型バーとファイリングの固定金具
- 抱え込みタイプで強固な固定ができます。
- 鉄製(電気亜鉛めっき)

コードNo.	型番	入数
0380	NZ38	500

STS10・STS10-45°・STS38



10280050217



特長・用途

- システム天井(Tバー)と口型バー固定金具
- 10mmアップ用、38mmアップ用があります。
- STS10-45°はシステム天井のコーナーでご使用いただけます。
- 鉄製(電気亜鉛めっき)

コードNo.	品番	入数(袋×入数)
1010	STS10	400(25×16)
1020	STS10-45°	400(25×16)
1050	STS38	200(25×8)

取付手順

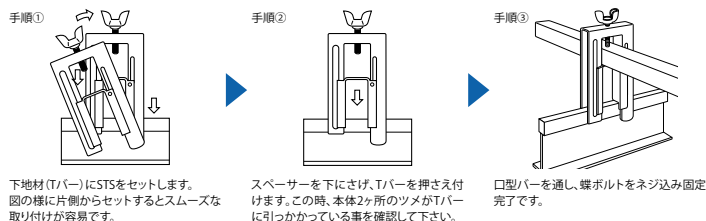

CT20+10・CT20+38



10280050217



特長・用途

- システム天井(Tバー)と口型バー固定金具
- 10mmアップ用、38mmアップ用があります。
- 鉄製(電気亜鉛めっき)

コードNo.	品番	入数
0010	CT20+10	400
0050	CT20+38	200

グリッド天井用サイドGR+23・GR+53



10280050501



特長・用途

- システム天井(グリッド天井)と口型バー固定金具
- 23mmアップ用、53mmアップ用があります。
- 鉄製(溶融亜鉛めっき鋼板)

コードNo.	型番	入数
0180	GR+23	100
0200	GR+53	100

全ネジロック(角チャン用)



10280050218

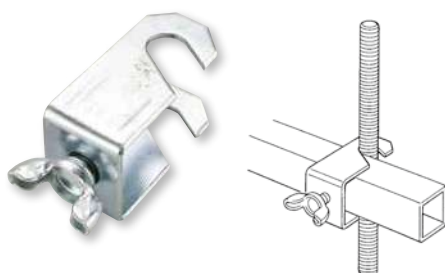

特長・用途

- 吊りボルトと口型バー固定金具
- 鉄製(電気亜鉛めっき)

コードNo.	適合吊ボルト	入数
0010	W3/8	500

角スタッドサイド金具KSS



10280050501



■ KSS

■ KSS+20

■ KSS+10

特長・用途

- 角スタッド下地材と口型バー固定金具
- 鉄製(電気垂鉛めっき)

コードNo.	型番	入数
0310	KSS	100
0330	KSS+10	100
0320	KSS+20	100

口型バー用 NSロック

10280050201



特長・用途

- 口型バーとファイリングの固定金具

コードNo.	型番	入数
0050	口型バー用 NSロック	100

巻出しバンドB型



■ ロッキングU字セット
■ 大丸U字セット

■ 角U字セット

コード	項目	商品名	入数
102800501010010	25Aセット	ロッキングU字セット×1ヶ・角U字セット×2ヶ	100
102800501010020	32Aセット	大丸U字セット×1ヶ・角U字セット×2ヶ	—
102800502100010	単品	ロッキングU字セット	—
102800502100110		大丸U字セット	—
102800502110020		角U字セット	—
102800503010010	使用固定材	ファイリング	40(1束)

施工イメージ

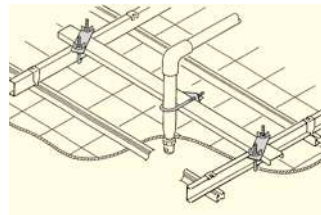

巻出しバンドS型



■ NSP25

■ サドルバンド13A

コード	項目	商品名	入数
—	セット	NSP25×1ヶ・サドルバンド13A×2ヶ	—
102800502030010	単品	NSP25	250
101700103030130		サドルバンド13A	140
102800503031200	使用固定材	口型バー	50(1束)

施工イメージ

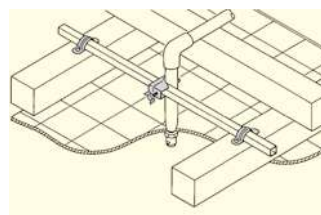

サイズの単位はmmです。

■ 角バー口の字型(16m/m角)

10280050303



≫≫ 特長・用途

- 巻出し金具固定バーです。
- 材質：鉄製(熔融亜鉛めっき鋼板)
- 特殊寸法もご用意できます。
- 板厚：0.6mm
- 外寸：16mm角

コードNo.	長さ
1200	1200
2000	2000
0630	630
0660	660

■ ファイリング

10280050301



≫≫ 特長・用途

- 固定材や下地材に使用できる汎用性の固定バーです。
- 材質：鉄製(熔融亜鉛めっき鋼板)
- 板厚：1.0mm
- 外寸：12mm×38mm

コードNo.	長さ
0010	1200

■ NDK-T38



10120200502

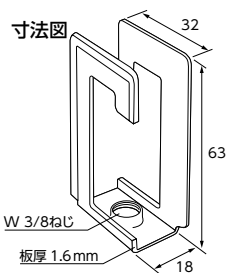

≫≫ 特長・用途

- 軽みぞ形鋼から吊りボルトを吊りおろす金具
- 鉄製(高耐食めっき鋼板)

コードNo.	品名	サイズ(適合吊りボルト)	許容静荷重(kgf)	入数
0010	NDK-T38	W3/8	60	200

■ 使用方法

- 1 NDK-T38を軽みぞ形鋼の真下から持ち上げる。
- 2 NDK-T38を90°回転させて、引き下げる。
- 3 NDK-T38のねじ穴にW3/8全ねじをねじ込み、固定する。

防護板

10280050401

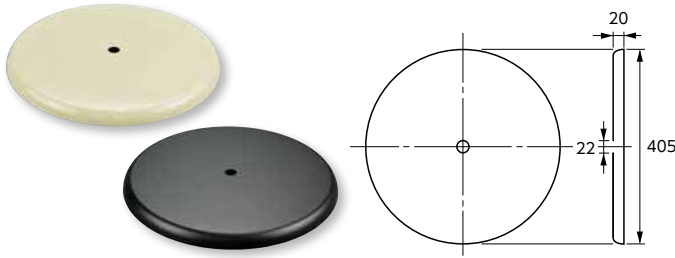

特長・用途

■集熱性の高い形状で受熱しスプリンクラーヘッドの作動を確実にさせる為の受熱板です。

コードNo.	塗装色	板厚	直径	集熱面積	材質
0010	アイボリー	0.8mm	405mm	1300mm ²	SPCC
0020	つや消し黒				

ゴムパッキンも合わせてお求めください。

半割り防護板

納 10280050401

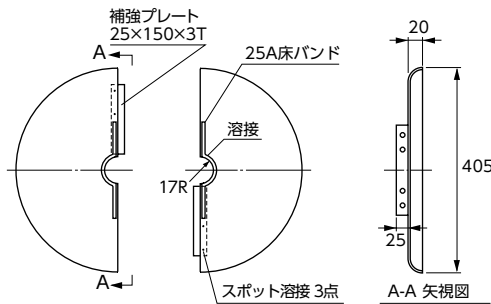

特長・用途

■集熱性の高い形状で受熱しスプリンクラーヘッドの作動を確実にさせる為の後付け受熱板です。

コードNo.	塗装色	板厚	直径	集熱面積	材質
0110	アイボリー	0.8mm	405mm	1300mm ²	SPCC
0120	つや消し黒				

フラッシング用ビニールロール

10280807604



特長・用途

■泡消火のフラッシング用ビニールホース

コードNo.	直径	1巻(m)
0010	80	500

Mバークリップ

20457127024



特長・用途

■野ぶち材にファイリング等を固定する為のクリップです。
■亜鉛鋼板製

コードNo.	品名
0879	AKC-1(シングル)
0886	AKC-2(ダブル)

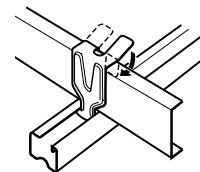

※本製品は、
ネグロス電工製です。

サイズの単位はmmです。

▶ スリーブ

空調・衛生・電気工事における配管を、梁・壁・床などに貫通させる場合に、その開口を確保する為の管体です。



スリーブに使用される主材質

- スリーブ3(伸縮型・単筒型鋼板スリーブ)…亜鉛鋼板製(SGCC)
- 鉄管スリーブ…つば付鉄管製(公共仕様 配管用炭素鋼鋼管/標準仕様 一般構造用炭素鋼鋼管)
- 塩ビスリーブ…硬質塩化ビニル管(VU)製(JIS K 6741)
- 紙管…紙製

スリーブ径(推奨)

- 管の外径(保温されるものにあっては保温厚さを含む)より、40mm程度大きいものとする。

公共建築工事標準仕様

- 亜鉛鋼板製…筒形の両端を外側に折り曲げてつばを設ける。必要に応じて、円筒部を両側から差し込む伸縮形とする。
- 鉄管スリーブ…JIS G 3452(配管用炭素鋼鋼管)の黒管に、厚さ6mm、つば幅50mm以上の鋼板を溶接し、内面及び端面にサビ止め塗料処理を行う。

⚠ スリーブ類ご使用上の注意

- ①スリーブ3(φ275以上)のTIG溶接部は、防食塗装を行なっておきます。
- ②スリーブ3のセットピースには、線径2.75φ以下の釘を使用してください。
- ③NSタイプのスライド幅を最長で施工する場合、必ず重ね寸法を厳守してください。
- ④NFタイプは、デッキ用平つめになります。
- ⑤スリーブ3は、公共建築工事標準仕様に基づいた仕様となっております。
- ⑥ボイドスタンド・スリーブロックは、紙管用の取付けつめです。強度を求める場所での使用は避けてください。
- ⑦NSタイプの225以上はスライド幅が異なります。詳細は別途ご確認ください。
- ⑧その他、カタログ記載注意事項等をご確認の上、ご使用ください。
- ⑨公共建築工事標準仕様やSHASE(空気調和・衛生工学会規格)を参考に設計しておりますが、スリーブの取付け状態やコンクリートの打ち込み状態などの諸条件に応じて、スリーブ管へ潰れ防止補強を行ってください。

Function

梁用・壁・床用亜鉛鋼板製スリーブ スリーブ3

特長・用途

■空調・衛生・電気工事における配管に際し、梁・壁・床などの構造体を貫通させる為に使用されるスリーブ。そのスリーブの中でも防錆効果が大きい亜鉛鋼板を使用し、強度と使いやすさを追求したのが新型スリーブ“スリーブ3”です。

■公共建築工事標準仕様品

優れた機能



NSタイプ・NKタイプ



セットピース

釘の落下を防止するセット型釘用ピースを付けました。



貫通管径がわかりやすいサイズ表記



注意表記

NFキャップ

梁・壁用スリーブ

スリーブ3 NSタイプ



20457310096

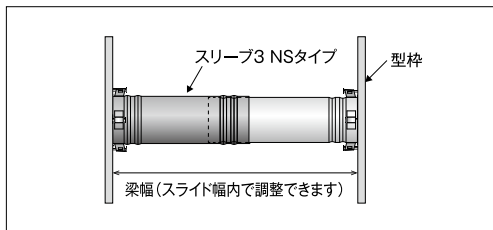
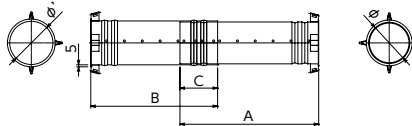

特長・用途

- 梁用スライド式スリーブです。
- 梁幅に応じて任意の寸法に対応可能です。
- スポット溶接仕様(φ275以上はTIG溶接仕様)
- NS-4はサイズ200までとなります。
- サイズが225以上はスライド幅が異なります。詳細は別途ご確認ください。

タイプ	スライド幅	A	B	C(最小重ね寸法)
NS-1	230~355	200	200	45
NS-2	355~600	330	330	60
NS-3	520~900	490	490	80
NS-4	700~1200	650	650	90

NS-1、NS-2、NS-3、NS-4共通規格表

サイズ	φ	φ	板厚	釘ピース数(計)	入数			
					NS-1	NS-2	NS-3	NS-4
50	50	53	0.6	6	35	35	30	—
80	80	83	0.6	6	25	25	22	22
100	104	107	0.6	6	20	20	15	15
125	129	132	0.6	6	16	16	10	10
150	154	157	0.6	6	10	10	8	8
175	179	182	0.6	6	9	9	8	8
200	204	207	0.6	6	6	6	6	6
225	229	232	0.6	6	—	—	—	—
250	254	257	0.6	6	—	—	—	—
275	279	282	0.8	6	—	—	—	—
300	304	307	0.8	6	—	—	—	—
350	354	357	0.8	6	—	—	—	—
400	404	407	0.8	6	—	—	—	—

スリーブ3 NKタイプ



20210601615

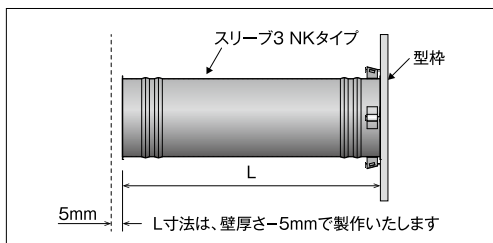
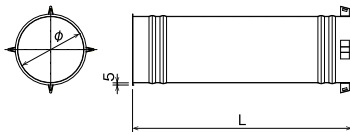

特長・用途

- 壁用単筒式スリーブです。
- L寸法で製作いたします。
- スポット溶接仕様(φ275以上はTIG溶接仕様)

タイプ	L
NK-1	100~195
NK-2	200~395
NK-3	400~500

NK-1、NK-2、NK-3共通規格表

サイズ	φ	板厚	釘ピース数
80	80	0.6	4
100	100	0.6	4
125	125	0.6	4
150	150	0.6	4
175	175	0.6	4
200	200	0.6	4
225	225	0.6	4
250	250	0.6	4
275	275	0.8	4
300	300	0.8	4
350	350	0.8	4
400	400	0.8	4

スリーブ3 NFタイプ

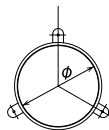
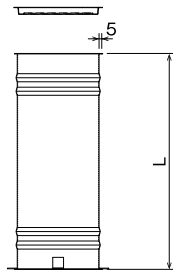

NF用フタ
(φ400以上)

特長・用途

- フラットデッキ用単筒式床スリーブです。
- 平つめタイプになります。
- キャップ付き(φ80~350はNFキャップ、φ400以上はNF用フタ) 高強度タイプの養生フタのご用意もございます。P201をご参照ください。
- コンパネ用はセットピース仕様となります。
- L寸法で製作いたします。
- スポット溶接仕様(φ275以上はTIG溶接仕様)
- φ275以上は片つば仕様となります。

コード	タイプ	L
20210601713	NF-1	100~195
20210601714	NF-2	200~395
20210601714	NF-3	400~500

NF-1、NF-2、NF-3 共通規格表

サイズ	φ	板厚	釘ピース数
80	80	0.6	3
100	104	0.6	3
125	129	0.6	3
150	154	0.6	3
175	179	0.6	3
200	204	0.6	3
225	229	0.6	3
250	254	0.6	3
275	279	0.8	3
300	304	0.8	3
350	354	0.8	3
400	404	0.8	3

NF-TACO



■フタ付



■フタ無



NF用フタ
(φ400)

特長・用途

- 波デッキ用単筒式床スリーブです。
- L寸法・S寸法ご指定で製作いたします。
- フタ付、フタ無をお選びください。
- 高強度タイプの養生フタのご用意もございます。P201をご参照ください。
- 商品コード
L寸法150~200 フタ付 10290060511
L寸法150~200 フタ無 10290060521
L寸法201~320 フタ付 10290060522
L寸法201~320 フタ無 10290060512
L寸法321~480 フタ付 10290060523
L寸法321~480 フタ無 10290060513
※S寸法は80~200でご指定ください。

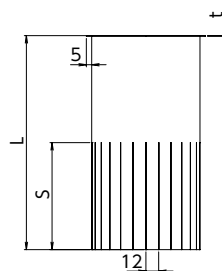
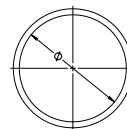

φ	t
80	0.6
100	0.6
125	0.6
150	0.6
175	0.6
200	0.6
225	0.8
250	0.8
275	0.8
300	0.8
350	0.8
400	0.8

スリーブ関連

NFキャップ

10290060191

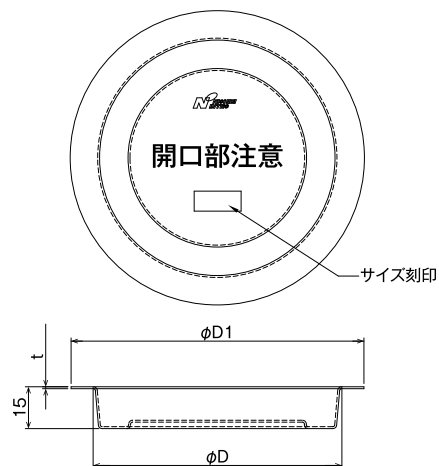

特長・用途

- NFタイプ・NF-TACOの養生フタです。
- コンクリート「のろ」の侵入及び開口部への落下を防止します。
- 危険認識の為の注意表記。
- 貫通管径がわかりやすいサイズ表記。

コードNo.	適合スリーブ	t	φD	φD1
0800	80	0.6	80.5	99
1000	100	0.6	104.5	119
1250	125	0.6	129	144
1500	150	0.6	155	169
1750	175	0.6	179	194
2000	200	0.6	205	219
2250	225	0.6	231	244
2500	250	0.6	256	269
2750	275	0.8	279	294
3000	300	0.8	304	319
3500	350	0.8	356	369

クラゲキャップ(高強度)

10290060192

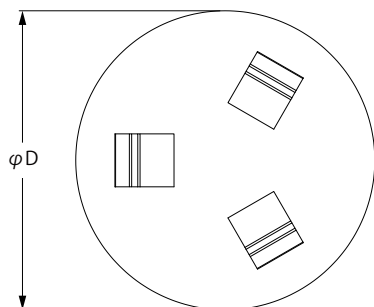
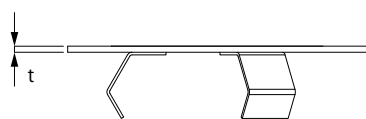

特長・用途

- 床スリーブ(NFタイプ・NF-TACO)の高強度養生フタです。
- 鉄製(溶融亜鉛めっき鋼板)
- コンクリート「のろ」の侵入及び開口部への落下を防止します。
- NFキャップに比べ、圧縮強度と開口部への保持力が向上しました。
- 危険認識の為の注意表記。
- 貫通管径がわかりやすいサイズ表記。

コードNo.	適合スリーブ	t	φD	ツメ数
0800	80	2.3	113	3
1000	100		138	
1250	125		164	
1500	150	3.2	189	4
1750	175		216	
2000	200		241	
2250	225		266	
2500	250		291	

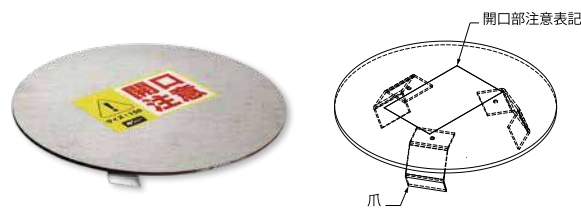

175以上は爪が4つです。

スリーブ関連



見やすいサイズ表記。

■ 寸法図

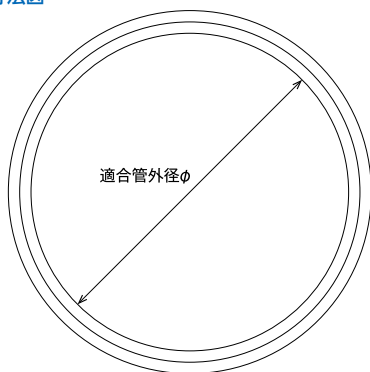

■ 断面図

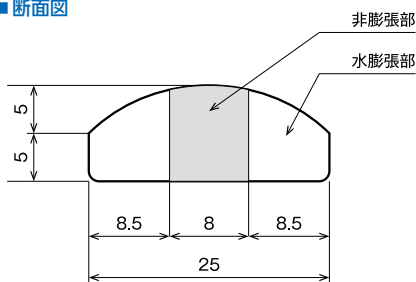

▶▶ 特長・用途

- スリーブ用水膨張止水材。
- 建物の梁・壁・床を貫通するスリーブ管(鉄管・塩ビ管)に装着し、コンクリートとスリーブ管の境界面の水みちを遮断することで雨水や地下水の屋内への浸入を防ぎます。
- 水膨張ゴムと非膨張ゴムの積層構造により、優れた止水性を実現。
- 鋼管に使用できます。

コードNo.	サイズ	適合管外径 φ	入数
0339	50A	60	110
0346	65A	76	80
0353	80A	89	60
0360	90A	102	50
0377	100A	114	40
0384	125A	140	20
0391	150A	165	20
0407	175A	191	10
0414	200A	216	10
0421	250A	267	—
0438	300A	318	—
0445	350A	370	—
0452	400A	420	—

⚠ 注意

- コンクリートの厚みが200mm以上の場合に限り、ご利用ください。
- スリーブ材への設置位置は、コンクリート端部から100mm以上内側にセットしてください。また、2つ以上スリーブリングを取り付ける場合も、スリーブリングの間を100mm以上空けてください。
- スリーブ材設置前に、管の表面のゴミや油分等は十分に取り除いてください。
- 製品の開封後は、水漏れ・湿気を避けるようにしてください。
- スリーブリングをスリーブに取り付けた状態で雨が降ってきた場合は濡れないようにシートで型枠ごと覆ってください。
- 屋内の冷暗所等に保管してください。
- 60℃以下の環境下でご使用ください。
- 長期に及び水への浸漬は避けてください。

■ 施工例

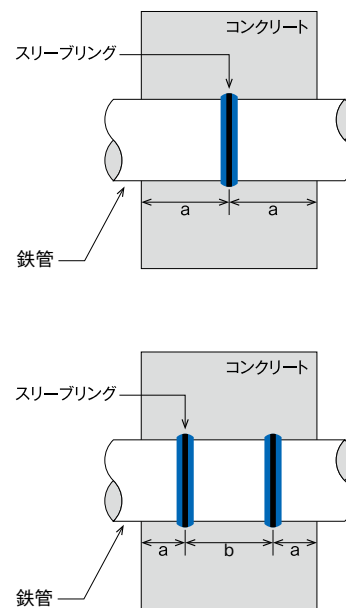

a ≥ 100mm で使用してください。
b ≥ 100mm で使用してください。

■ スパンシール

納 20218013111

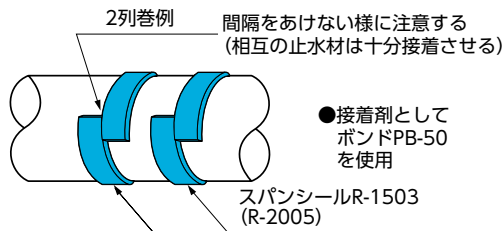

≫≫ 特長・用途

- 非加硫ブチルゴム止水板
- ブチルゴムを主材として、充填剤・粘着材を配したものでアスファルトは含有していません。
- ゴム基材のため、緩衝性と躯体の挙動に対する追及性があります。
- 耐候性・耐アルカリ性・耐水性にすぐれています。
- 自己粘着性にすぐれ、施工性が良好です。
- 施工後の粘着性・柔軟性の変化がほとんどありません。

コードNo.	品番	形状	寸法 (mm)		
			厚み	幅	長さ
3386	R-1503	Rタイプ(芯材ナシ) ブチルゴム	15	30	4050
3362	R-2005		20	50	3050
202180110113376	サンタックボンドPB-50	接着剤	1.0kg缶		

■ アデカウルトラシール

納

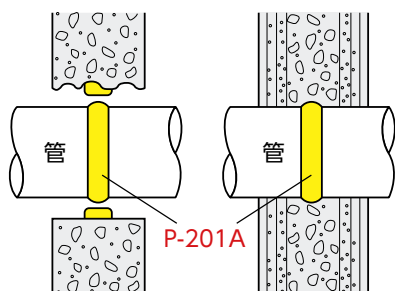

≫≫ 特長・用途

- 水膨張一液弾性シーラントです。硬化すると復元性が優れたゴム弾性体となり、さらに侵入水に触れると自己体積膨張し、隙間を充填してより確実な止水性を発揮します。
- 貫通部、H鋼、工区界、定型シール材の不陸調整製等に適しています。
- 水分と接触することにより膨張し、止水効果を発揮します。
- コンクリート、金属、塩ビ、ガラス等への接着性が良好です。
- 水膨張率約2倍で、耐水圧性能は0.5MPa(掘削深度50mまで)です。
- 形状…320ml(400g)/本

品番	入数
P-201A	24本

■ 鉄管スリーブ

納

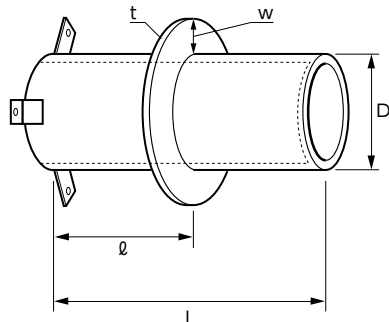

≫≫ 確認事項

- ①仕様(公共仕様・標準仕様)
- ②固定ピース(有・無)
- ③仕上げ(サビ止め・溶融亜鉛めっき・その他)

≫≫ 公共建築工事標準仕様

鉄管スリーブ

JIS G 3452(配管用炭素鋼管)の黒管に、厚さ6mm、つば幅50mm以上の鋼板を溶接し、内面及び端面にサビ止め塗料処理を行う。

≫≫ 仕様概要

公共仕様

SGP鋼管、防水つば(6t・50W)片面全周溶接、管内面サビ止め

標準仕様

STK鋼管、防水つば(3.2t・50W)片面溶接、管内面サビ止め

■ 塩ビスリーブ

納



≫≫ 特長・用途

- 地中部分で水密を要しない部分に適しています。
- 硬質塩化ビニール管(VU)製(JIS K6741)
- L寸法で製作いたします。

ボイドスタンド



20210603012



特長・用途

- 紙管(ボイド管)固定金具
- 電気垂鉛めっき

コードNo.	入数
1659	800(100×8)

スリーブブロック



20457310102

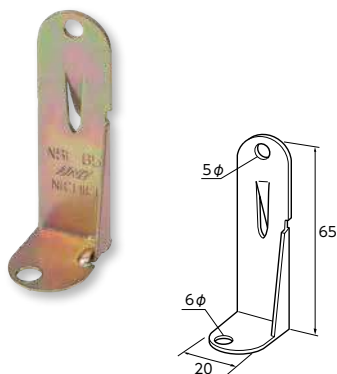

特長・用途

- 紙管(ボイド管)固定金具
- 電気垂鉛めっき

コードNo.	品番	入数
0476	NSL-65	1,000

施工例

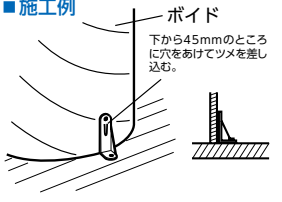

スリーブキャッチャー



20210604111



特長・用途

- スリーブ管・ボイド管を差し込むだけの簡単固定。
- 材質：リサイクルPP

コードNo.	サイズ φ	標準適合シリーズ φ	標準適合鉄筋	入数
3452	50	50 ^{*1}	異型鉄筋D10	500
3469	100	100 ^{*2}	異型鉄筋D10	500

*1 40φ~75φまで針金で結束することで使用可能 *2 75φ~125φまで針金で結束することで使用可能

ボイド管(紙管)



特長・用途

- 配管・配線箇所の型枠材。
- 軽量で取扱いやすく、切断が簡単に行えるため作業が容易です。
- 表面の樹脂加工により耐水性もあります。
- 各社メーカーの取扱いしております。お気軽にご相談ください。

サイズ φ	内径	外径	肉厚	参考重量(kg/4m)
100	100	105	2.7	2.6
125	125	131	3.2	3.7
150	150	157	3.5	5.1
175	175	182	3.5	6.0
200	200	208	4.0	7.7
250	250	258	4.2	9.7

注意

公共工事ご使用の際は、柱及び梁以外の箇所では開口補強が不要であり、かつ、スリーブ径が200mm以下の部分にご使用ください。ボイド管使用の際は、変形防止の措置を請じ、配管施工前にボイド管を取り除いてください。

サイズの単位はmmです。

スリーブメイト

納 20210604111



(N型(釘ツキ))

特長・用途

■紙管・塩ビ管用固定フタです。

コードNo.	区分	品番	適応スリーブ材		梱包入数 (箇/ケース)	
			紙管	塩ビ管		
3476	X型(釘ナシ) 普通釘支持部が 4箇所ついています。 (50は1箇、 250は7箇)	SM50X	50	SU50	100	
3483		SM75X	75	SU75	100	
3490		SM100X	100	SU100 VP100	50	
3506		SM125X	125	SU125 VP125	50	
3513		SM150X	150	LP150	50	
3520		SM175X	175	—	50	
3537		SM200X	200	—	50	
3544		SM250X	250	VU250	—	
3551		N型(釘ツキ) SUS特製取付釘が 3本ついています。	SM50N	50	SU50	100
3568			SM75N	75	SU75	100
3575	SM100N		100	SU100 VP100	50	
3582	SM125N		125	SU125 VP100	50	
3599	SM150N		150	LP150	50	
3605	SM175N		175	—	50	
3612	SM200N		200	—	50	

ボイド用アンセン

納 20210603012

鉄管用アンセン

納 20210603012

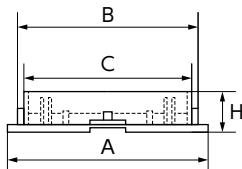

特長・用途

- ボイド・鉄管用の塩ビ製のフタです。
- サイズによって釘穴の位置が異なります。
- ※呼び径250以上では釘穴が無くなります。



ボイド用

コードNo.	呼び	A	B	C	H
1666	75	80	75	73	22
1673	100	106	100	98	22
1680	125	134	125	122	23
1697	150	162	150	147	26
1703	175	188	175	173	26
1710	200	213	200	197	26
1727	250	264	250	245	27
1734	300	319	298	295	27



鉄管用

コードNo.	呼び	A	B	C	H
1581	100	119	109	105	23
1598	125	142	134	129	23
1604	150	169	159	154	23
1611	175	195	184	178	27
1628	200	220	208	201	28
1635	250	273	263	255	28
1642	300	324	304	302	28

ボイドステップ

納 20210604111

床貫通孔用養生蓋材

配管用の床貫通孔は、配管工事までの間、安全上の点から遮閉しておく必要があります。その目的のための機能性合理性を追求した結果、ボイドステップが生まれました。ボイドステップは、機能的で合理的な床貫通孔用の新しい蓋材です。

ボイドステップの特長

- 8箇のストッパー
その組み合わせで、サイズの変化に対応できます。
 - 現場で折り曲げる
流動的で、在庫に運搬に、何かと便利です。
 - 滑り止めの爪
ストッパーの機能を補完します。
 - 補強リブ
0.6mm厚で、1mm以上の強度を確保します。
 - すべてが曲面
ひっかかることはありません。
 - 垂鉛銅板製
その金属製光沢が存在を主張します。
- 水密性が要求される場合には、当社営業まで問い合せください。



ボイドステップ 規格表

品番	対応紙管		対応孔径	梱包入数
	内側	外側		
VS75-100	75	100	80~115	100枚
VS125-150	125	150	131~170	50枚
VS175-200	175	200	183~220	50枚

コードNo.	ボイドステップ品番	最大荷重(屈座点)	100kg時の変異量
3629	VS75-100	219Kgf	4.5mm
3636	VS125-150	180Kgf	7.9mm
3643	VS175-200	115Kgf	7.5mm

A/PAT

20210604011

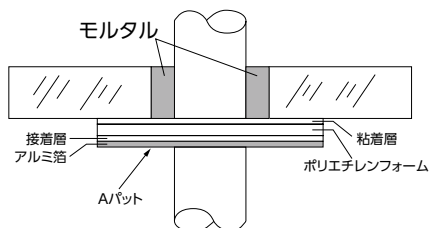

特長・用途

- スリーブ穴埋め用モルタル受け材。
- 国土交通大臣認定(不燃材料：NM-3343、NM-3344)

コードNo.	サイズ	管寸法(A)	PAT寸法	1ケース(枚)
3651	S	20	180×180	100
		25		
		32		
3668	M	40	225×225	100
		50		
		65		
3675	L	80	265×265	100
		100		
3682	LL	125	300×300	100
		150		
3705	フリー	無穴	400×400	100
3712	ピック	無穴	940×940	20

注意

- ①A/PAT施工前に、湿気やコンクリートのざらつきをとるために貼り付け面をボロ切れなどで払ってください。
- ②大きな開口部を埋め戻すときは、フリーサイズ(無穴シート)を適当にカットし重ね貼りすれば、補強できます。またモルタル量の多いときは、二度に分けて入れるようにしてください。
- ③貼り直しは粘着力が低下しますので避けてください。

ツーパット



20210604011

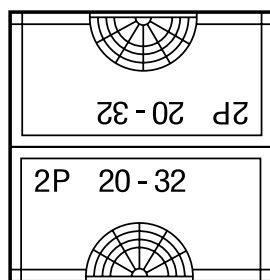

特長・用途

- スリーブ穴埋め用補助材です。
- セパレートタイプなので、狭い場所や貼りにくい場所にも簡単に貼ることができます。
- 粘着性は抜群です。
- 数サイズ兼用で保管場所を省スペース化できます。

コードNo.	品番(呼び径)	シートサイズ	梱包
3798	No.1(20,25,32A)	190mm×190mm セット	20×5
3804	No.2(40,50,65A)	240mm×240mm セット	20×5
3811	No.3(80,100A)	300mm×300mm セット	20×5
3828	No.4(125,150A)	350mm×350mm セット	20×5
3835	No.5(フリーサイズ)	480mm×480mm	20×5
3842	No.6(ジャンボ)	940mm×940mm	10

MAXウェブレンド40型(かぶり厚40mm仕様)

納 20210604311

特長・用途

- 貫通孔せん補強筋
- 使用材料/環状鉄筋：ストロングフープ用棒鋼 (MSRB-0005) KSS785 S6, S8, S10, S13, S16
枝鉄筋：異形棒鋼 (JIS G 3112) SD295A, D6, D10
- 重量単位/kg(1枚当り)
- 日本建築センター評定取得製品
- ※枝鉄筋を端部フックの背面側に溶接する製品

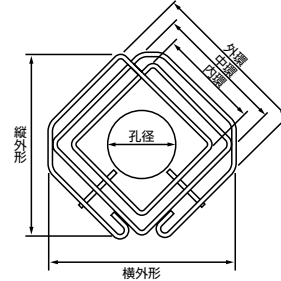
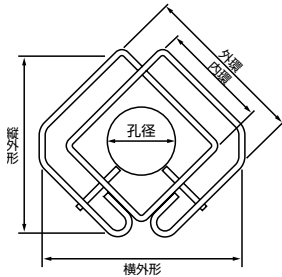

呼び径	開孔径	タイプ	タイプ					
			S6-2R	S8-2R	S10-2R	S13-2R	S16-2R	S16-3R
100	106φ	内環	193	195	※197	※200	※203	※203
		中環	—	—	—	—	—	363
		外環	265	275	297	330	363	523
		縦外形	307	310	322	339	356	504
		横外形	333	339	358	386	414	512
		重量	0.49	0.78	1.22	2.24	3.69	6.54
		125	132φ	内環	219	220	222	※225
中環	—	—	—	—	—	388		
外環	291	300	322	355	388	548		
縦外形	344	345	357	374	391	539		
横外形	369	375	393	421	449	548		
重量	0.55	0.85	1.33	2.44	4.00	7.00		
150	158φ	内環	245	246	248	※251	※254	※254
		中環	—	—	—	—	—	414
		外環	317	326	348	381	414	574
		縦外形	381	382	394	411	428	576
		横外形	406	411	430	458	486	584
		重量	0.60	0.93	1.45	2.65	4.33	7.49
		175	183φ	内環	270	271	273	276
中環	—			—	—	—	—	439
外環	342			351	373	406	439	599
縦外形	416			418	429	446	463	611
横外形	441			447	465	493	521	620
重量	0.65			1.01	1.56	2.85	4.64	7.96
200	209φ			内環	296	297	299	302
		中環	—	—	—	—	—	465
		外環	368	377	399	432	465	625
		縦外形	453	454	466	483	500	648
		横外形	478	483	502	530	558	656
		重量	0.70	1.09	1.68	3.06	4.96	8.44
		225	235φ	内環	322	323	325	328
中環	—			—	—	—	—	491
外環	394			403	425	458	491	651
縦外形	490			491	503	520	537	685
横外形	515			520	539	567	595	693
重量	0.75			1.17	1.79	3.26	5.29	8.93

呼び径	開孔径	タイプ	タイプ					
			S6-2R	S8-2R	S10-2R	S13-2R	S16-2R	S16-3R
250	260φ	内環	—	348	350	353	356	356
		中環	—	—	—	—	—	516
		外環	—	428	450	483	516	676
		縦外形	—	526	538	555	572	720
		横外形	—	556	574	602	630	729
		重量	—	1.25	1.91	3.46	5.60	9.40
		275	286φ	内環	—	374	376	379
中環	—			—	—	—	—	542
外環	—			454	476	509	542	702
縦外形	—			563	575	592	609	757
横外形	—			592	611	639	667	765
重量	—			1.33	2.02	3.67	5.92	9.89
300	312φ			内環	—	400	402	405
		中環	—	—	—	—	—	568
		外環	—	480	502	535	568	728
		縦外形	—	600	611	629	646	794
		横外形	—	629	648	676	704	802
		重量	—	1.41	2.14	3.88	6.25	10.37
		325	338φ	内環	—	426	428	431
中環	—			—	—	—	—	594
外環	—			506	528	561	594	754
縦外形	—			637	648	665	682	830
横外形	—			666	685	713	741	839
重量	—			1.49	2.25	4.08	6.57	10.86
350	370φ			内環	—	458	460	463
		中環	—	—	—	—	—	626
		外環	—	538	560	593	626	786
		縦外形	—	682	693	711	728	876
		横外形	—	711	730	758	786	884
		重量	—	1.59	2.40	4.34	6.97	11.46

スリーブ関連

▶ コラムセッター類

コラム柱へ後付けで設備の取付けが可能

コラムセッター類に使用される主材質

- 鉄製

表面処理(鉄製)

- 電気亜鉛めっき
- 溶融亜鉛めっき

コラムセッター類に使用されるその他材料

- ABS樹脂
- 軟質塩化ビニール
- 溶融亜鉛めっき鋼板



コラム柱へ後付けで設備の取付けが可能

スリムスペーサー・Dバー

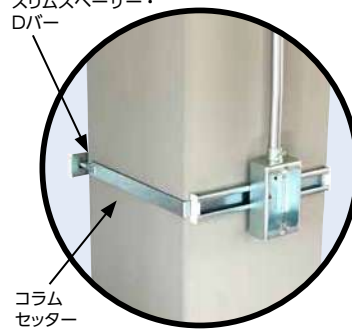

スイッチボックス類



配管類



側面設置可能

⚠️ ご使用上の注意

- ① コラムセッターは、設備機器類や配管類の振れ止め金具です。
- ② コラムセッターは、適正トルク $6\pm 1\text{N}\cdot\text{m}$ で取付けてください。
- ③ コラムセッターの許容静荷重は、4面合計 30kg 以下にしてください。
- ④ 露出スイッチボックス等の配管が接続される設備機器の場合、コラム柱と設備機器の設置寸法(隙間)と、コラム柱と配管の設置寸法(隙間)が異なる場合があります。双方の距離(隙間)に合わせ、コラムセッター、Dバーを選定してください。
- ⑤ サイドスペーサーは、コラムセッターの設置と同時に取付け(引っ掛け)てください。コラムセッター取付け後の設置はできません。また、側面のサイドスペーサーがガタつかないように締め付けてください。※かしめボルト部を避けて設置してください。
- ⑥ コラムセッター・Dバーに回転止めボルト・小ねじを使用する場合、端面からスライドさせてご使用ください。途中から挿入する場合は、回転させロックすることを確認してご使用ください。ロックされていないと脱落の原因になります。
- ⑦ 配管類をチャンネルクリップやHLLレベル金具用片サドルで施工する場合、配管の滑り・回転・振れが無いように取付けてください。
- ⑧ コラムセッター用エンドキャップは、樹脂(ABS)と鉄の接着が可能な「弾性接着剤」を塗布し取り付けてください。
- ⑨ コラムセッター、Dバー、チャンネルクリップの端部は、必要に応じてエンドキャップを取付けてください。
- ⑩ Dバーは切断(穴あけ)にて、万能レールとしてご使用できます。Dバー及び付属部材の許容荷重を守ってご使用ください。※荷重表は別途、施工要領書をお求めください。
- ⑪ コラムセッター類は屋内仕様です。防蝕性に優れた溶融亜鉛めっきも用意しております。
- ⑫ 配管支持には、チャンネルクリップ又はHLLレベル金具用片サドルをご使用ください。他社製を使用するとガタつきが発生する場合があります。

■ コラムセッター



10230500210

■ ドブコラムセッター

10230500211

▶▶▶ 特長・用途

- コラム柱用取付金具
- CS：電気亜鉛めっき
- DCS：溶融亜鉛めっき

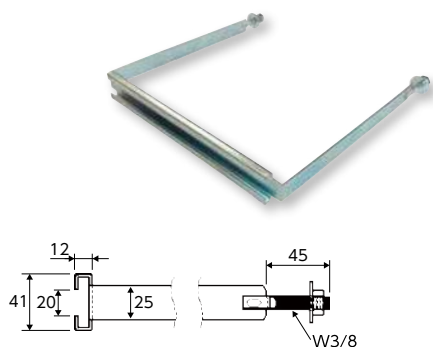

コードNo.	型番		適合角形鋼管 (mm)	サイズ
	電気亜鉛めっき	溶融亜鉛めっき		
2500	CS250	DCS250	250×250	250
3000	CS300	DCS300	300×300	300
3500	CS350	DCS350	350×350	350
4000	CS400	DCS400	400×400	400
4500	CS450	DCS450	450×450	450
5000	CS500	DCS500	500×500	500
5500	CS550	DCS550	550×550	550

■ スリムスペーサー



10230500212

▶▶▶ 特長・用途

- 鉄製(電気亜鉛めっき)
- コラムセッター取付用部材
- Dバーを使用した施工に比べ、よりコンパクトに施工することが可能になりました。

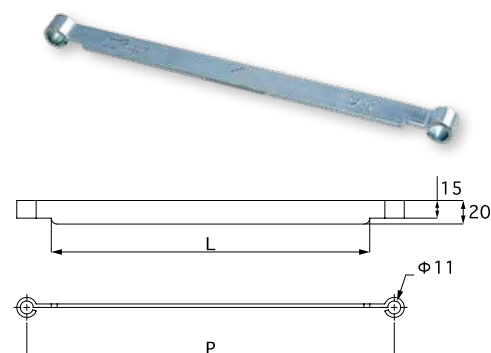

コードNo.	型番	P	L
2500	S250 (CS250用)	261.5	220
3000	S300 (CS300用)	311.5	270
3500	S350 (CS350用)	361.5	320
4000	S400 (CS400用)	411.5	370
4500	S450 (CS450用)	461.5	420
5000	S500 (CS500用)	511.5	470
5500	S550 (CS550用)	561.5	520

■ Dバー



10230500220

■ ドブDバー

10230500221

▶▶▶ 特長・用途

- コラムセッター取付用部材
- 薄形万能レール
- DB：電気亜鉛めっき
- DDB：溶融亜鉛めっき

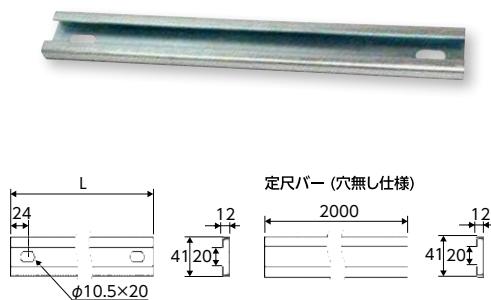

コードNo.	型番		L (mm)
	電気亜鉛めっき	溶融亜鉛めっき	
0310	DB310 (CS250用)	DDB310 (DCS250用)	310
0360	DB360 (CS300用)	DDB360 (DCS300用)	360
0410	DB410 (CS350用)	DDB410 (DCS350用)	410
0460	DB460 (CS400用)	DDB460 (DCS400用)	460
0510	DB510 (CS450用)	DDB510 (DCS450用)	510
0560	DB560 (CS500用)	DDB560 (DCS500用)	560
0610	DB610 (CS550用)	DDB610 (DCS550用)	610
2000	DB2000 (定尺バー)	DDB2000 (定尺バー)	2000

チャンネルクリップ

10230144202

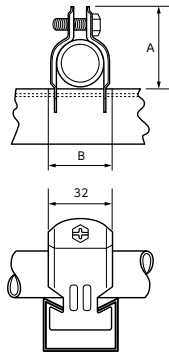

特長・用途

- 各種配管用の取付部材
- 鉄製(本体：溶融亜鉛めっき鋼板 ボルト：電気亜鉛めっき)

コードNo.	品番	A	B	適合				入数 (1袋×数)
				鋼製電線管 呼び	外径	SGP管 呼び	VP管 呼び	
0010	C13	29	19	—	—	8	—	200(10×20)
0020	C15	32	22	15	15.9	—	—	200(10×20)
—	DC19	36	26	19	—	—	—	—
0030	C19C16	37	27	19	19.1	15	16	200(10×20)
				16	21.0			
0040	C25C22	43	33	25	25.4	20	20	200(10×20)
				22	26.5			
0050	C31C28	50	40	31	31.8	25	25	200(10×20)
				28	33.3			
0060	C39	55	45	39	38.1	—	30	200(10×20)
0070	C51	67	57	51	50.8	—	—	200(10×20)
0080	C63	81	70	63	63.5	—	—	100(10×10)
0090	C75C70	93	83	75	76.2	65	65	100(10×10)
				70	75.2			
0100	C36	59	48	36	41.9	32	—	200(10×20)
0110	C42	65	54	42	47.8	40	40	200(10×20)
0120	C54	76	66	54	59.6	50	50	100(10×10)
0130	C82	105	94	82	87.9	※80	※75	100(10×10)
0140	C92	119	107	92	100.7	90	—	100(10×10)
0150	C104	131	120	104	113.4	100	100	100(10×10)

- 販売単位は1袋(10個)です。
- 付属の六角ねじサイズはM6×20です。
- ※印の箇所については、M6×25に取り替えてご使用ください。
- DC19はネグロス電気(株)製です。販売単位にご注意ください。

HLLレベル金具用片サドル



特長・用途

- HLLレベル金具用片サドル
- VP・TP配管用取付金具配管用取付金具
- 鉄製(電気亜鉛めっき)

コード	適合	入数
101700107530500	VP50A	100
101700107540500	TP50A	100

サイドスペーサー



10230500213

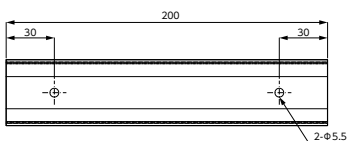

特長・用途

- 各種設備の支持・固定
- 鉄製(電気亜鉛めっき)

コードNo.	品名	入数
2000	サイドスペーサー L200	45

施工例



サイドスペーサーを使用することで各種設備の側面設置が可能です。

サイズの単位はmmです。

回転止めボルトセット／回転止め小ねじセット

回転止めボルトセット



回転止め小ねじセット



▶▶▶ 特長・用途

- スイッチボックス類の取付部材
- 電気垂鉛めつき

コード	品番	サイズ	販売単位
102300715108220	ボルトセット	M8×22	1袋(10個)
102300715205100	小ねじセット	M5×10	1袋(30個)

- ボルトセットは、設備機器類の取付けに適しています。
- 小ねじセットは、スイッチボックス等の取付けに適しています。



Dナット

Dナット 溝付

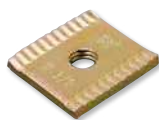

Dナット

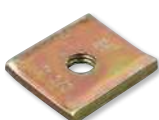

Dバー・サイドスペーサー
施工例

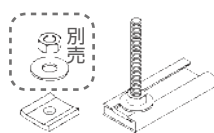

DS金具

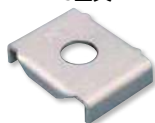

ND-1・2施工例

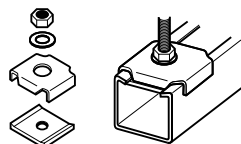

▶▶▶ 特長・用途

- フリーチャンネル・Dバー用取付金具
- 鉄製(電気垂鉛めつき/溶融垂鉛めつき)

コード	品番	サイズ(mm)	入数(1袋×数)
102301442010100	溝付 W3/8	33×31×4.5	500 (10×50)
102301442010120	溝付 W1/2		
102301442011100	W3/8	33×33×4.5	
102301442011120	W1/2		
102301442000010	DS金具	45×33 13.5φ	
102301442010110	溝付 W3/8セット	Dナット、DS金具、ナット、 ワッシャー	
102301442011110	W3/8セット		
102301442013100	ドブW3/8	33×33×4.5	500 (10×50)
102301442013120	ドブW1/2		
102301442001010	ドブDS金具	45×33 13.5φ	

- セット品以外、ナット・ワッシャー(30φ)は別売ですのでご注意ください。
- Dバーへ使用する場合、金具の滑りが無い様、強固に取付けてください。

エンドキャップ

コラムセッター用



ND-1、ND-2用



シングルナット用



チャンネルクリップ用



▶▶▶ 特長・用途

- 金具類の端部用保護キャップ

コード	適合	色	材質	販売単位
102305015581000	コラムセッター	白	ABS樹脂	1袋(12個)
1033N5015512300	ND-1	白		
1033N5015510300		黒		
1033N5015512450	ND-2	白	軟質塩化ビニール	-
1033N5015510450		黒		
1033N5015533100	シングルナットW3/8(M10)	白		
1033N5015531100		黒		
1033N5015590010	チャンネルクリップ	白		

- コラムセッター用エンドキャップの販売単位は1袋(12個)です。
- 樹脂(ABS)と鉄の接着が可能な「弾性接着剤」を塗布し取り付けてください。

▶ 設備架台類

ハゼ式折板屋根へ設備類を取付ける用の金具・架台



スーパー
ハゼグリップAX

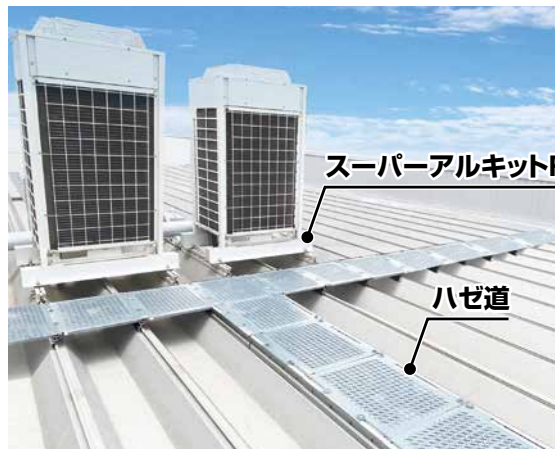

スーパーアルキットF

ハゼ道



アンテナグripper

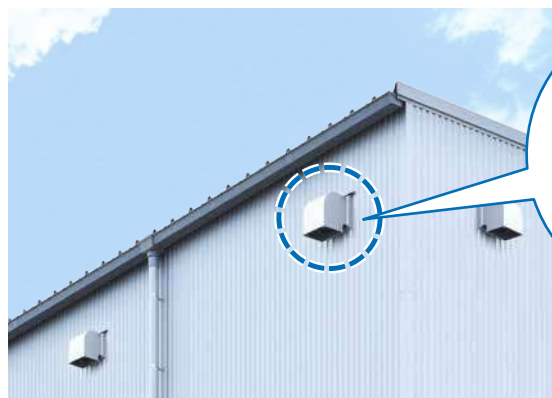

フナン枿

⚠ ご使用にあたって
各製品の仕様書をお近くの営業所へお求めください。

アンテナグリッパー

納 10270610100



※アンテナ一式は付属しません

特長・用途

- 支線いらずで安心・安全のアンテナベース架台
- 軽量で耐久性に優れています。

コードNo	型番	販売単位
6000	AG-600	1セット

設置条件

対象建物	新築
屋根形状	ハゼ式折板屋根(丸ハゼ・角ハゼ) W=500, 2/100~4/100勾配
基準風速	最大38m/s
建物基準高さ	能最大30m
地表面粗度区分	Ⅲ
対象アンテナ	各メーカーのアンテナベース架台に設置可

製品仕様

部材	材質	表面処理
下部材 L600・ボルトセット	アルミニウム(ボルト類はSUS304)	陽極酸化塗装複合皮膜(ボルト類は保護皮膜)
セット・ワッシャー	SS400相当	溶融亜鉛めっき
ゴムワッシャー	CR	—

セット内容		
下部材 L600	ボルトセット	ゴムワッシャー
		
2本	4組	2個

ご使用上の注意

- ①折板屋根のハゼ締め状態、形状、寸法により、取付けができない場合があります。
- ②屋根接合部のハゼ部以外には使用できません。
- ③ハゼ式折板屋根(ハゼピッチ500mm)用です。
- ④アンテナグリッパーは、下部材(掴み金具)が2本、アンテナ架台を取付けるためのボルト、ナット、ゴムワッシャー等のセット品です。
アンテナやマスト、架台は含まれておりません。
- ⑤部材ごとのバラ販売は対応しておりません。
- ⑥設置詳細は、別途お問い合わせください。

物流倉庫や大型店舗などに多く採用されている ハゼ式折板屋根のアンテナ設置に最適



従来はアンテナ線を用いた施工が主流で、作業時間もかかっていました。おまけに不安定な為災害時は破壊の可能性も…



持ち運びも容易な専用架台を使用
施工時間も短縮され、アンテナ施工の安全性に大きく貢献!

ハゼ式折板屋根・外壁用 周辺部材

サイズの単位はmmです。

スーパーハゼグリップ AX



6021230850

特長・用途

- 折板屋根用の太陽光取付け金具 設備の取付けも可能です。
- 軽量で耐久性、施行性に優れています。
- 本体 : アルミニウム合金(陽極酸化塗装複合皮膜)
- ボルト類 : ステンレス(高耐食コーティング) ※使用ボルトサイズはM8
- アースプレート : ステンレス

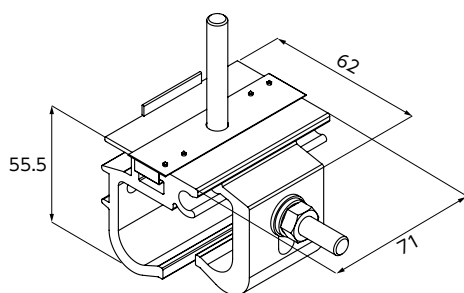

屋根形状・寸法をご確認ください。

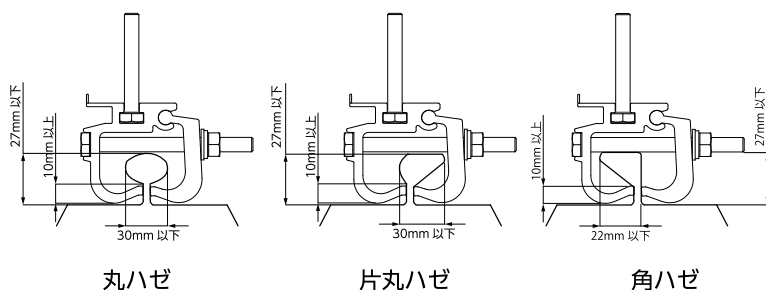

アルミ押え金具(中央) AX

6011035041

特長・用途

- 折パネル間を固定するアルミ製押え金具
- アルミニウム合金(陽極酸化塗装複合皮膜)



アルミ押え金具(端面) AX

6011045

特長・用途

- パネル端部を固定するアルミ製押え金具
- アルミニウム合金(陽極酸化塗装複合皮膜)
- パネル規格によりサイズが異なります



コードNo	サイズ
430	30mm
433	33mm
435	35mm
440	40mm

設置条件

工法	直付工法(ハゼ部分直付)	
	面積	A
モジュール寸法	面積	A
	重量	W
	設置用基準風速	Vo
耐風圧	設置高さ	h
	地表面粗度区分	
	用途係数	I
	用途係数	I
耐積雪	最大積雪深さ	Zs
	雪の平均単位荷重	P
	設計用標準震度	Ks
耐地震	地震係数	Z
	用途係数	I
	用途係数	I
パネル固定点数	60セルタイプ	
	72セルタイプ	
設置角度	10°未満(屋根勾配含む)	

ご使用上の注意

- ① 太陽電池アレイ設置による屋根・建物の強度及び漏水、腐食は保証しておりません。
- ② 重塩害地域には対応しておりません。屋根接合部のハゼ部以外には使用できません。
- ③ 折板屋根のハゼ締め状態、形状、寸法により取り付けできない場合があります。
- ④ 設置条件は参考であり、条件以外でも設置可能な場合がございます。

ハゼ道

10250620001

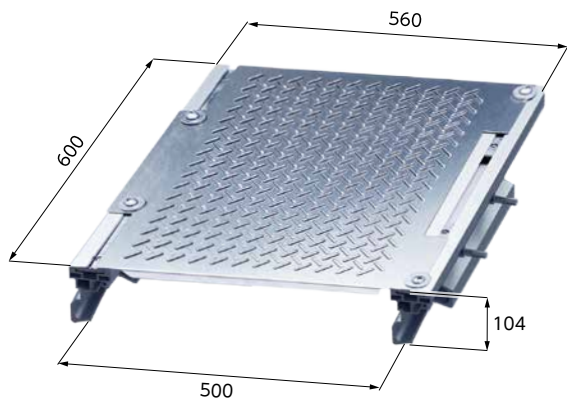

特長・用途

- レイアウト簡単自由自在で設計不要のハゼ式折板屋根用キャットウォーク
- 屋根流れ平行方向用
- 軽量かつ高強度を実現

コードNo	材質	質量
0010	レール一体型掴み金具：アルミニウム 歩行板：高耐食めっき鋼板	約12kg

ハゼ道コネク

10250620001

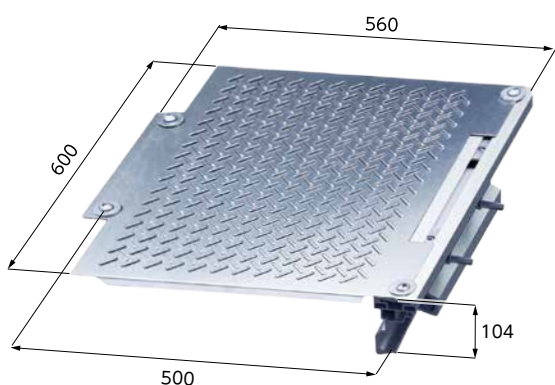

特長・用途

- レイアウト簡単自由自在で設計不要のハゼ式折板屋根用キャットウォーク
- 屋根流れ直交方向用
- 軽量かつ高強度を実現

コードNo	材質	質量
0020	レール一体型掴み金具：アルミニウム 歩行板：高耐食めっき鋼板	約9kg

設置条件・製品仕様

対象建物		新築(屋根下の用途は住居系以外に限る)
屋根	屋根形状	ハゼ式折板屋根 ※ハゼピッチ 500mm限定
	ハゼ形状	角ハゼ・丸ハゼ
	屋根勾配	5/100以下
地域	地表面相度区分	Ⅲ
	基準風速	38m/s以下
	建物基準高さ	30m以下
	設計用水平震度	2.0
製品	垂直積雪量	99cm以下
	許容静荷重	130kg/枚

ご使用上の注意

- ①折板屋根のハゼ締め状態、形状、寸法により、取り付けができない場合があります。
- ②屋根接合部のハゼ部以外には使用できません。
- ③塩害地域(目安：海岸から2km以内)には対応していません。
- ④雪が降り積もる地域で使用の際は、融雪装置で対策を行う等、屋根に雪が積もらない条件でご使用ください。又は雪止め金具と同様の計算を行う等、雪の重みにご注意ください。
- ⑤詳細は、取扱説明書をお求めください。

特長

許容静荷重

130kg/枚

取り付ける組み合わせ其の1

屋根平行方向に取り付ける場合

ハゼ道+ハゼ道+…
(ハゼ道とハゼ道を繋げる)

取り付ける組み合わせ其の2

屋根直交方向に取り付ける場合

ハゼ道+ハゼ道コネク+ハゼ道コネク+…
(ハゼ道を起点に置きハゼ道コネクを繋げる)

レイアウト自由自在

軽い

一人で簡単に持ち運べ、
荷上げや施工もラクラク。

滑りにくい

独自の突起によりつまづきにくさ、滑りにくさ
を実現。水はけの機能が向上しました。

スーパーアルキット F

〈型番：1212～1227〉

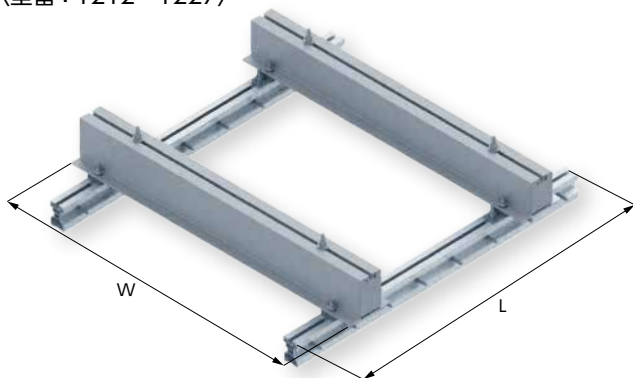

〈型番：ACR〉

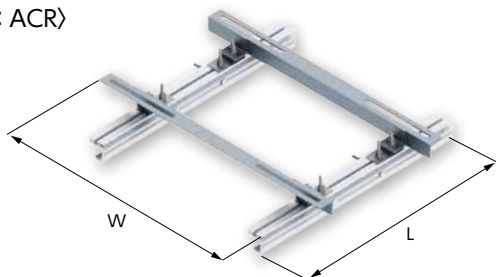

特長・用途

- 風圧・地震に対する必要強度を実現した設計不要の室外機架台
- 角ハゼ・丸ハゼに対応
- 軽量で耐久性に優れています。
- 現場で加工不要

コード	型番	L	W	質量(kg)
102506000006100	ACR	600	900	8.8
102506000112120	1212	1200	1200	29
102506000112170	1217	1200	1700	34
102506000112270	1227	1200	2700	52

劇的な施工性を実現した「蝶番式」

各構成部品を外すことなく施工でき、工数削減の機能を集約

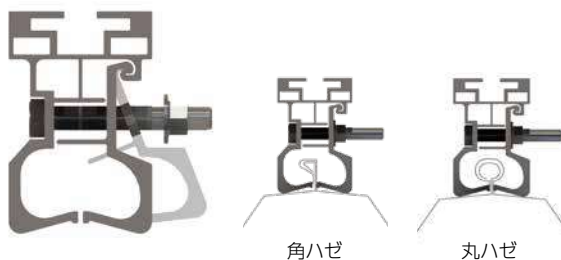

角ハゼ

丸ハゼ

⚠️ ご使用上の注意

- ①折板屋根のハゼ締め状況、形状、寸法により、取付けができない場合があります。
- ②屋根接合部のハゼ部以外には使用できません。
- ③ハゼ式折板屋根(ハゼピッチ 500mm)用となります。
- ④屋根への負荷を考慮し、タイトフレーム上への架台設置を推奨します。
- ⑤詳細は、仕様書・施工要領書をお求めください。
- ⑥スーパーアルキットF ACRのみ、架台形状が異なります。

屋根勾配に対応

〈型番：1212～1227〉



屋根勾配3/100(設置状況によっては、プレートなどで調整が必要です)

〈型番：ACR〉

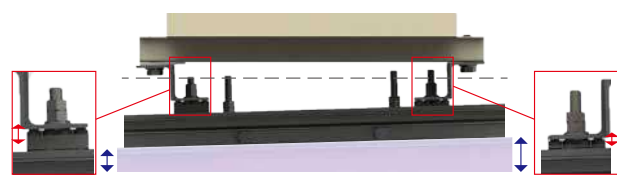

※ACRタイプは、専用ゴムを利用して高さ調整を行います。

設置条件

対象建物	新築(屋根下の用途は住居系に限る)		
屋根形状	ハゼ式折板屋根(丸ハゼ・角ハゼ) ※ハゼピッチ500mm限定		
基準風速	34m/s以下	36m/s以下	38m/s以下
建物基準高さ	30m以下	18m以下	12m以下
設計用水平震度	2.0		
粗度区分	Ⅲ		
対象設備	エアコン室外機		
対象メーカー	ダイキン、東芝、パナソニック、日立、三菱(社名50音順)		
対象室外機	ルームエアコン、オフィス・店舗用エアコン、ビルマルチエアコン(20馬力以下 全機種対応)		

サイズの単位はmmです。

フナン枠



特長・用途

- 有圧扇スリーブの決定版
ウェザーカバーと有圧換気扇をつなぐ中間部材
- 防水と取付固定を容易にした独自の防水ツバ設計
- 手間いらずのスピード設計(準規格品)
※標準図は最寄りの営業所へお問い合わせください。

防水ツバ	外部からの水の侵入を防止。 軽量鉄骨(胴縁)への位置合わせが容易。
水抜き穴(特殊穴)	内部にたまる水を外部へ排出可能。 外壁に水が伝わりにくい特殊穴。
ガルバリウム鋼板	燃えにくく耐食性のある外壁と同等の金属を採用。

〈背面図〉

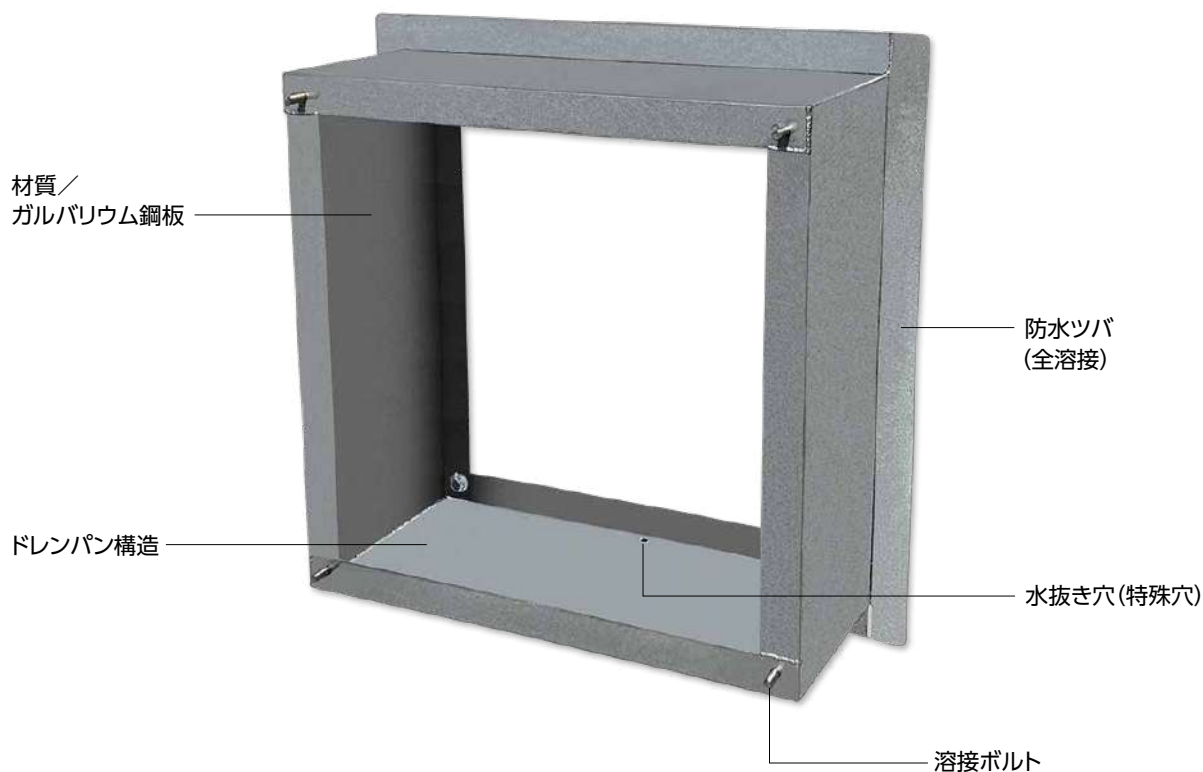

⚠️ ご使用上の注意

本製品は、「防水ツバ」による枠外側の水侵入経路の遮断、「ドレンパン形状」による枠内側に侵入した水の排出機能といった防水対策をしておりますが、完全な防水を保障するものではありません。
必要に応じてコーキング等の止水処理をお願いします。

A large grid area for taking notes, consisting of many small squares. The grid is approximately 30 columns wide and 40 rows high, providing a structured space for writing or drawing.

MEMO

A large grid area for taking notes, consisting of approximately 25 columns and 35 rows of small squares.

▶ インサート

配管やダクト、機器などを天井や壁に取り付けるために、コンクリート躯体に埋設されるおねじ・めねじ金物。



インサートの選定方法

① 型枠を確認します

木製合板型枠/
コンパネ

デッキプレート/
合成スラブ

その他
PC板など

② 断熱材の使用を確認します

断熱材を
使用しない

断熱材を
使用する

② 断熱材の使用を確認します

断熱材を
使用しない

断熱材を
使用する

詳しくは
当社営業まで
お願いします。

③ 釘処理が必要か確認 します

③ デッキプレートの 厚みを確認します

③ 断熱材の種類・ 厚みを確認します

④ この項目を決定します

釘処理が必要なら…

ピース
PAタイプ(P221)

セーフティ
STAタイプ(P222)

コブラ
MCタイプ(P221)

ホルダー
MHタイプ(P223)

釘処理が不要なら…

フォーク
MFタイプ(P222)

釘処理が必要なら…

シャークS
DPDタイプ(P224, P225)

セーフティ
STDタイプ(P223)

釘処理が不要なら…

フォークD
MFDタイプ(P224)

1mm以上

パワフル
MPタイプ(P226)

1mm以下

スプリンター
MSタイプ(P226)

フォーム等の敷込材

スプリンターD
MSDタイプ(P227)

耐火被覆等の吹付材

スプリンターZ
MSZタイプ(P227)

多用途インサート「シャーク」DPDIは、全てのタイプに対応できます

⑤ 最後に何を吊るのか(重さ)を確認し品番を決定します

⚠ インサートご使用上の注意

- ① 当社では、インサート製品全般は、株式会社ミツケンコーポレーションの製品を扱っております。
- ② その他、カタログ記載注意事項等をご確認の上、ご使用ください。
- ③ ()表記のカラーは多色仕様でのみ選択可能です。
- ④ ロックインサートはドブ・ステンレスもご用意できます。

ピース樹脂釘インサート

納 10300031007



■豊富な8色カラー

赤・青・ピンク・黄・グレー・白・オレンジ・緑の8色よりお選びください。

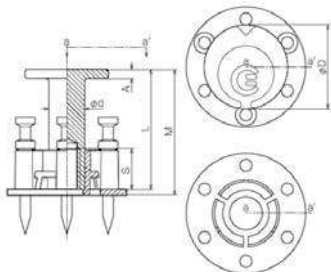

≫≫特長・用途

- ステンレス製、ミリねじタイプもご用意できます。
- 合板型枠用

品番	ねじ径	埋設 M	適用業種	梱包数	カラー
PA-3030	W3/8	33mm	一般設備用	400	8色
PA-3040	W3/8	43mm		400	8色
PA-3050	W3/8	53mm		300	8色

規格表

品番	断熱材厚(mm)	ドリル径(mm)	有効ねじ S	頭径 D	胴径 d	金具全長 L	頭厚 A
PA-3030	—	—	13~	26	12	31	3
PA-3040	—	—	13~	28	12	41	3
PA-3050	—	—	13~	28	12	51	3

強度表

品番	コンクリート埋設 引抜強度 (kN)				コンクリート圧縮強度 (N/mm ²)	金具単体引張試験値 (kN)	金具単体引張試験値 (kgf)
	測値①	測値②	測値③	平均値			
PA-3030	11.1	8.3	8.3	9.2	19.7	30	3060
PA-3040	19.2	20.9	24.7	21.6	19.7	30	3060
PA-3050	24.7	24.6	—	24.7	19.7	30.4	3100

※表中の試験値はSI単位・応力へ換算した数値。
※金属単体引張強度は、インサート胴部破断時の数値です。

※破断状況：無印=コンクリート・コーン状破壊

樹脂釘インサート

納 10300031005



■豊富な8色カラー

赤・青・(ピンク)・黄・グレー・白・オレンジ・緑の8色よりお選びください。

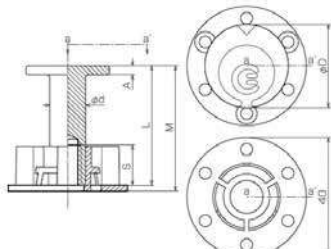

※W1/2、W5/8サイズはベース形状が異なります。

≫≫特長・用途

- 樹脂釘だけの販売もいたします。
- ステンレス製、ミリねじタイプもご用意できます。
- 合板型枠用

品番	ねじ径	埋設 M	適用業種	梱包数	カラー
MC-3020	W3/8	20mm	軽設備用	500	8色
MC-3030	W3/8	33mm	一般設備用	400	8色
MC-3040	W3/8	43mm		400	8色
MC-3050	W3/8	53mm		300	8色
MC-4050	W1/2	49mm	重設備用	200	7色
MC-4070	W1/2	70mm		150	7色
MC-5055	W5/8	55mm		100	7色
MC-5100	W5/8	105mm		50	7色

規格表

品番	断熱材厚(mm)	ドリル径(mm)	有効ねじ S	頭径 D	胴径 d	金具全長 L	頭厚 A
MC-3020	—	—	13~	28	12	18	3
MC-3030	—	—	13~	28	12	31	3
MC-3040	—	—	13~	28	12	40	3
MC-3050	—	—	13~	28	12	50	3
MC-4050	—	—	25~	33	17	45	3
MC-4070	—	—	25~	28	17	65	3
MC-5055	—	—	30~	35	22	50	5
MC-5100	—	—	30~	35	22	100	5

強度表

品番	コンクリート埋設 引抜強度 (kN)				コンクリート圧縮強度 (N/mm ²)	金具単体引張試験値 (kN)	金具単体引張試験値 (kgf)
	測値①	測値②	測値③	平均値			
MC-3020	7.8	8.9	9.6	8.7	46.8	30.9	3150
MC-3030	11.1	8.3	8.3	9.2	19.7	30.0	3060
MC-3040	19.2	20.9	24.7	21.6	19.7	30.0	3060
MC-3050	24.7	24.6	—	24.7	19.7	30.4	3100
MC-4050	29.0	31.1	31.6	30.6	19.7	68.6	7000
MC-4070	34.8	32.4	32.4	33.2	19.7	67.2	6850
MC-5055	41.7	41.2	42.3	41.7	46.8	84.3	8600
MC-5100	61.8	63.0	63.1	62.6	19.7	88.8	9055

※下線はコンクリート躯体割裂破壊 ※破断状況：無印=コンクリート・コーン状破壊、破線=割裂破壊
※表中の試験値はSI単位・応力へ換算した数値。
※金具単体引張強度は、インサート胴部破断時の数値です。

ロックインサートLMC

納 10300031012



■豊富な5色カラー

赤・青・黄・緑・白の5色からお選びください。

≫≫特長・用途

- インサート本体に六角ナットを一体化させ、軽さと強度を実現
- 軽量(従来品の約1/3)
- 安定した埋設強度、吊りボルトが緩みにくい構造
- 合板型枠用

品番	ねじ径	埋設 M	有効ねじ S	頭径 D	胴径 d	FC=18	FC=33
						長期許容計算値 (N)	
LMC-3050	W3/8	55 (44)	8	φ27 (19)	φ12	3817	5169
LPA-4095	W1/2	95 (83)	10	φ27 (23.5)	φ17	12174	16484

サイズの単位はmmです。

釘抜けタイプインサート

納 10300031008



■豊富な5色カラー
赤・青・黄・白・緑の5色よりお選びください。

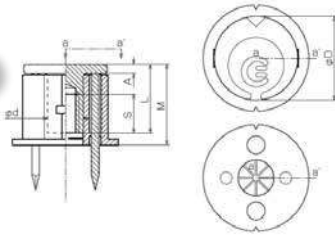

特長・用途

■合板型枠用

品番	ねじ径	埋設 M	適用業種	梱包数	カラー
STA-3025	W3/8	25	軽設備用	500	5色

規格表

品番	断熱材厚 (mm)	ドリル径 (mm)	有効ねじ S	頭径 D	胴径 d	金具全長 L	頭厚 A
STA-3025	—	—	13~	28	12	18	3

強度表

品番	コンクリート埋設 引抜強度 (kN)				コンクリート圧縮強度 (N/mm ²)	金具単体引張試験値 (kN)	金具単体引張試験値 (kgf)
	測値①	測値②	測値③	平均値			
STA-3025	7.5	8.9	6.7	7.7	19.7	21.1	2150

※表中の試験値はSI単位・応力へ換算した数値。 ※破断状況：無印=コンクリート・コーン状破壊、破線=割裂破壊
※金具単体引張強度は、インサート胴部破断時の数値です。

ロックインサートLSTA

納 10300031011



■豊富な5色カラー
赤・青・黄・緑・白の5色からお選びください。

特長・用途

- インサート本体に六角ナットを一体化させ、軽さと強度を実現
- 軽量(従来品の約1/3)
- 安定した埋設強度、吊りボルトが緩みにくい構造
- 合板型枠用

品番	ねじ径	埋設M	有効ねじ S	頭径 D	胴径 d	実測値	FC=18	FC=33
LSTA-3050	W3/8	56 (45)	8	φ27 (19)	φ12	26030	3967	5371
							長期許容計算値 (N)	

釘付インサート

納 10300031001



■豊富な6色カラー
赤・青・黄・白・オレンジ・緑の6色よりお選びください。

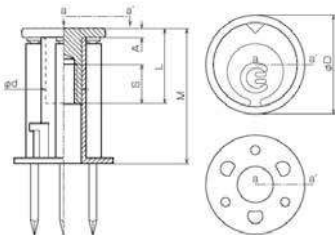

特長・用途

■合板型枠用

品番	ねじ径	埋設 M	適用業種	梱包数	カラー
MF-3030	W3/8	30mm	軽天・軽設備用	500	6色
MF-3045	W3/8	45mm	一般設備用	400	6色
MF-4050	W1/2	50mm	重設備用	250	6色

規格表

品番	断熱材厚 (mm)	ドリル径 (mm)	有効ねじ S	頭径 D	胴径 d	金具全長 L	頭厚 A
MF-3030	—	—	13~	28	12	23	3
MF-3045	—	—	13~	28	12	25	3
MF-4050	—	—	25~	33	17	35	3

強度表

品番	コンクリート埋設 引抜強度 (kN)				コンクリート圧縮強度 (N/mm ²)	金具単体引張試験値 (kN)	金具単体引張試験値 (kgf)
	測値①	測値②	測値③	平均値			
MF-3030	11.1	8.3	8.3	9.2	19.7	21.1	2150
MF-3045	19.2	20.9	24.7	21.6	19.7	30.0	3060
MF-4050	25.0	25.2	25.8	25.4	19.7	68.6	7000

※表中の試験値はSI単位・応力へ換算した数値。 ※破断状況：無印=コンクリート・コーン状破壊
※金具単体引張強度は、インサート胴部破断時の数値です。

受治具インサート



10300031003



■豊富な7色カラー

赤・青・黄・(グレー)・白・オレンジ・緑の7色よりお選びください。

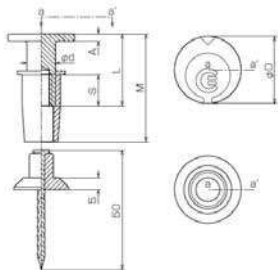

≫特長・用途

- ステンレス製もご用意できます。
- 合板型枠用

品番	ねじ径	埋設 M	適用業種	梱包数	カラー
MH-3030	W3/8	30mm	軽設備用	500	7色
MH-3040	W3/8	40mm	一般設備用	500	7色
MH-3050	W3/8	55mm		300	7色
MH-4060	W1/2	65mm	重設備用	200	6色
MH-5070	W5/8	70mm		100	6色

規格表

品番	断熱材厚 (mm)	ドリル径 (mm)	有効ねじ S	頭径 D	胴径 d	金具全長 L	頭厚 A
MH-3030	—	—	13~	28	12	18	3
MH-3040	—	—	13~	28	12	25	3
MH-3050	—	—	13~	28	12	40	3
MH-4060	—	—	25~	33	17	45	3
MH-5070	—	—	30~	39	22	50	5

強度表

品番	コンクリート埋設 引抜強度 (kN)				コンクリート圧縮強度 (N/mm ²)	金具単体引張試験値 (kN)	金具単体引張試験値 (kgf)
	測値①	測値②	測値③	平均値			
MH-3030	11.1	8.3	8.3	9.2	19.7	30.9	3150
MH-3040	19.8	18.6	22.3	20.2	19.7	30.0	3060
MH-3050	24.0	23.4	23.3	23.6	19.7	30.0	3060
MH-4060	33.7	29.5	30.8	31.3	19.7	68.6	7000
MH-5070	56.8	60.5	59.3	58.9	19.7	84.8	8650

※表中の試験値はSI単位・応力へ換算した数値。

※破断状況：無印=コンクリート・コーン状破壊

※金具単体引張強度は、インサート胴部破断時の数値です。

断熱材用インサート



10300031009



■豊富な5色カラー

赤・青・黄・白・緑の5色よりお選びください。

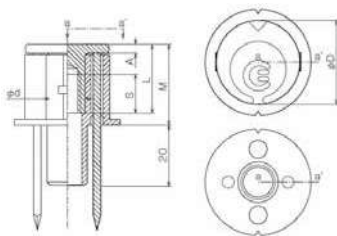

≫特長・用途

- 1ケースに1本穴あけポンチが付いています。
- 断熱材厚20mmから30mmまで兼用できます。
- 合板型枠用

品番	ねじ径	埋設 M	下穴径	適用業種	梱包数	カラー
STD-3025	W3/8	25	φ15.0	軽天用・軽設備用	400	5色

規格表

品番	断熱材厚 (mm)	ドリル径 (mm)	有効ねじ S	頭径 D	胴径 d	金具全長 L	頭厚 A
STD-3025	20~30	φ15.0	13~	28	12	18	3

強度表

品番	コンクリート埋設 引抜強度 (kN)				コンクリート圧縮強度 (N/mm ²)	金具単体引張試験値 (kN)	金具単体引張試験値 (kgf)
	測値①	測値②	測値③	平均値			
STD-3025	7.5	8.9	6.7	7.7	19.7	21.1	2150

※表中の試験値はSI単位・応力へ換算した数値。

※破断状況：無印=コンクリート・コーン状破壊

※金具単体引張強度は、インサート胴部破断時の数値です。

断熱材用インサート

納 10300031004



■豊富な8色カラー

赤・青・(ピンク)・黄・(グレー)・白・オレンジ・緑の8色よりお選びください。

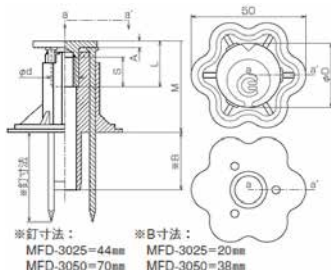

▶▶▶特長・用途

■合板型枠用

品番	ねじ径	下穴径	断熱材厚	埋設 M	適用業種	梱包数	カラー
MFD-3025	W3/8	φ15.0	20~35mm	40mm	軽天・軽設備用	400	6色
MFD-3050	W3/8	φ15.0	38~50mm	40mm		300	6色
DPD-460S	W1/2	φ22.0	25mm	60mm	重設備用	100	8色
DPD-4060	W1/2	φ22.0	50mm	60mm		100	8色

規格表

品番	断熱材厚 (mm)	ドリル径 (mm)	有効ねじ S	頭径 D	胴径 d	金具全長 L	頭厚 A
MFD-3025	20~35	φ15.0	13~	28	12	23	3
MFD-3050	38~50	φ15.0	13~	28	12	23	3
DPD-460S	25	φ22.0	25~	28	17	65	3
DPD-4060	50	φ22.0	25~	28	17	65	3

強度表

品番	コンクリート埋設 引抜強度 (kN)				コンクリート圧縮強度 (N/mm ²)	金具単体引張試験値 (kN)	金具単体引張試験値 (kgf)
	測値①	測値②	測値③	平均値			
MFD-3025	21.3	20.5	20.1	20.6	19.7	30.9	3150
MFD-3050	21.3	20.5	20.1	20.6	19.7	30.9	3150
DPD-460S	29.0	24.7	31.6	30.6	19.7	68.6	7000
DPD-4060	29.0	24.7	31.6	30.6	19.7	68.6	7000

※表中の試験値はSI単位・応力へ換算した数値。
 ※金具単体引張強度は、インサート胴部破断時の数値です。

※破断状況：無印=コンクリート・コーン状破壊

多用途インサート/Sタイプ

納 10300031201



■豊富な8色カラー

赤・青・(ピンク)・黄・(グレー)・白・オレンジ・緑の8色よりお選びください。

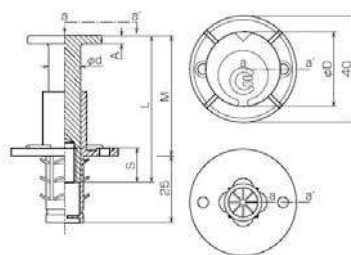

▶▶▶特長・用途

- ステンレス製、ミリねじタイプもご用意できます。
- デッキ・PC・合板型枠用

品番	ねじ径	ドリル径 (mm)	埋設 M	適用業種	梱包数	カラー
DPD-325S	W3/8	φ16.0	28mm	軽天・軽設備用	500	8色
DPD-340S	W3/8	φ16.0	40mm		一般設備用	400
DPD-350S	W3/8	φ16.0	50mm	重設備用		300
DPD-460S	W1/2	φ22.0	60mm		100	8色
DPD-480S	W1/2	φ22.0	80mm		100	8色
DPD-595S	W5/8	φ25.0	95mm	50	6色	

規格表

品番	断熱材厚 (mm)	ドリル径 (mm)	有効ねじ S	頭径 D	胴径 d	金具全長 L	頭厚 A
DPD-325S	—	φ16.0	13~	28	12	25	3
DPD-340S	—	φ16.0	13~	28	12	50	3
DPD-350S	—	φ16.0	13~	28	12	60	3
DPD-460S	—	φ22.0	25~	28	17	65	3
DPD-480S	—	φ22.0	25~	28	17	85	3
DPD-595S	—	φ25.0	30~	35	22	100	5

強度表

品番	コンクリート埋設 引抜強度 (kN)				コンクリート圧縮強度 (N/mm ²)	金具単体引張試験値 (kN)	金具単体引張試験値 (kgf)
	測値①	測値②	測値③	平均値			
DPD-325S	7.5	8.9	6.7	7.7	19.7	30.9	3150
DPD-340S	19.2	16.7	16.7	17.5	19.7	30.0	3060
DPD-350S	24.6	24.7	—	24.7	19.7	30.0	3060
DPD-460S	29.0	31.1	31.6	30.6	19.7	68.6	7000
DPD-480S	28.9	37.0	36.5	34.1	19.7	67.2	6850
DPD-595S	¹ 41.3	¹ 54.2	² 47.7	47.7	19.7	84.3	8600

下線イ=コンクリート躯体割裂破壊
 下線ロ=コンクリート躯体放射状にひび割れ
 ※表中の試験値はSI単位・応力へ換算した数値。

※金具単体引張強度は、インサート胴部破断時の数値です。
 ※破断状況：無印=コンクリート・コーン状破壊、破線=割裂

多用途インサート/通常タイプ

納 10300031202



■豊富な8色カラー

赤・青・(ピンク)・黄・(グレー)・白・オレンジ・緑の8色よりお選びください。

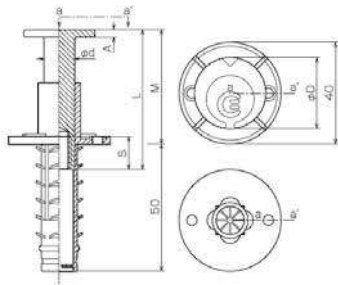

≫≫特長・用途

- ステンレス製、ミリねじタイプもご用意できます。
- デッキ・PC・合板型枠用

品番	ねじ径	ドリル径(mm)	埋設 M	適用業種	梱包数	カラー
DPD-3025	W3/8	φ16.0	27mm	軽天・軽設備用	500	8色
DPD-3040	W3/8	φ16.0	40mm		400	8色
DPD-3050	W3/8	φ16.0	50mm	一般設備用	300	8色
DPD-4060	W1/2	φ22.0	60mm		100	8色
DPD-4080	W1/2	φ22.0	80mm		100	8色
DPD-5095	W5/8	φ25.0	95mm		50	6色

規格表

品番	断熱材厚(mm)	ドリル径(mm)	有効ねじ S	頭径 D	胴径 d	金具全長 L	頭厚 A
DPD-3025	—	φ16.0	13~	28	12	25	3
DPD-3040	—	φ16.0	13~	28	12	50	3
DPD-3050	—	φ16.0	13~	28	12	60	3
DPD-4060	—	φ22.0	25~	28	17	65	4
DPD-4080	—	φ22.0	25~	28	17	85	3
DPD-5095	—	φ25.0	30~	35	22	100	5

強度表

品番	コンクリート埋設 引抜強度 (kN)				コンクリート圧縮強度 (N/mm ²)	金具単体引張試験値 (kN)	金具単体引張試験値 (kgf)
	測値①	測値②	測値③	平均値			
DPD-3025	7.5	8.9	6.7	7.7	19.7	30.9	3150
DPD-3040	19.2	16.7	16.7	17.5	19.7	30.0	3060
DPD-3050	24.6	24.7	—	24.7	19.7	30.0	3060
DPD-4060	29.0	31.1	31.6	30.6	19.7	68.6	7000
DPD-4080	28.9	37.0	36.5	34.1	19.7	67.2	6850
DPD-5095	[△] 41.3	[△] 54.2	[△] 47.7	47.7	19.7	84.3	8600

下線イ=コンクリート躯体割裂破壊 ※破断状況：無印=コンクリート・コーン状破壊、破線=割裂
 下線ロ=コンクリート躯体放射状にひび割れ
 ※表中の試験値はSI単位・応力へ換算した数値。
 ※金具単体引張強度は、インサート胴部破断時の数値です。

ロックインサートLDPD

納 10300031107



■豊富な5色カラー

赤・青・黄・緑・白の5色からお選びください。

≫≫特長・用途

- インサート本体に六角ナットを一体化させ、軽さと強度を実現
- 軽量(従来品の約1/3)
- 安定した埋設強度、吊りボルトが緩みにくい構造
- デッキプレート+断熱材・吹付用

品番	ねじ径	埋設 M	有効ねじ S	頭径 D	胴径 d	長期許容計算値(N)	
						FC=18	FC=33
LDPD-3040	W3/8	45 (34)	8	φ27 (19)	φ12	2482	3361
LDPD-4080	W1/2	85 (73)	10	φ27 (23.5)	φ17	8569	11603

ロックインサート LDPD

納 10300031204



■豊富な5色カラー

赤・青・黄・緑・白の5色からお選びください。

≫≫特長・用途

- インサート本体に六角ナットを一体化させ、軽さと強度を実現
- 軽量(従来品の約1/3)
- 安定した埋設強度、吊りボルトが緩みにくい構造
- 合板型枠用+断熱材用

品番	ねじ径	埋設 M	有効ねじ S	頭径 D	胴径 d	長期許容計算値(N)	
						FC=18	FC=33
LDPD-340S	W3/8	45 (34)	8	φ27 (19)	φ12	2482	3361
LDPD-480S	W1/2	85 (73)	10	φ27 (23.5)	φ17	8569	11603

スプリングタイプインサート

納 10300031102



■豊富な8色カラー

赤・青・(ピンク)・黄・(グレー)・白・オレンジ・緑の8色よりお選びください。

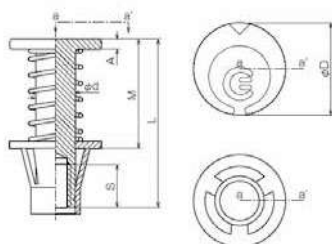

》》特長・用途

- ステンレス製、ミリねじタイプもご用意できます。
- デッキプレート用

品番	ねじ径	ドリル径 (mm)	埋設 M	適用業種	梱包数	カラー
MS-3020	W3/8	φ16.0	20mm	軽天・軽設備用	500	8色
MS-3030	W3/8	φ16.0	30mm		300	8色
MS-3040	W3/8	φ16.0	40mm	一般設備用	250	8色
MS-3050	W3/8	φ16.0	50mm		200	8色
MS-4060	W1/2	φ22.0	60mm	重設備用	100	8色
MS-5070	W5/8	φ28.0	70mm		50	6色

規格表

品番	断熱材厚 (mm)	ドリル径 (mm)	有効ねじ S	頭径 D	胴径 d	金具全長 L	頭厚 A
MS-3020	—	φ16.0	13~	26	12	41	3
MS-3030	—	φ16.0	13~	28	12	51	3
MS-3040	—	φ16.0	13~	28	12	61	3
MS-3050	—	φ16.0	13~	28	12	71	3
MS-4060	—	φ22.0	25~	28	17	85	3
MS-5070	—	φ28.0	30~	35	22	100	5

強度表

品番	コンクリート埋設 引抜強度 (kN)				コンクリート圧縮強度 (N/mm ²)	金具単体引張試験値 (kN)	金具単体引張試験値 (kgf)
	測値①	測値②	測値③	平均値			
MS-3020	10.5	11.3	8.8	10.2	19.7	30.9	3150
MS-3030	17.5	14.8	15.2	15.8	19.7	30.0	3060
MS-3040	27.5	26.5	27.9	27.3	19.7	31.4	3200
MS-3050	28.6	30.0	29.1	29.3	19.7	31.4	3200
MS-4060	35.6	36.7	34.8	35.7	19.7	68.6	7000
MS-5070	37.4	49.0	43.1	43.2	19.7	84.8	8650

下線イ=コンクリート躯体割裂破壊

下線ロ=コンクリート躯体放射状にひび割れ

※表中の試験値はSI単位・応力へ換算した数値。

※金具単体引張強度は、インサート胴部破断時の数値です。

※破断状況：無印=コンクリート・コーン状破壊

ロックインサートLMS

納 10300031105



■豊富な5色カラー

赤・青・黄・緑・白の5色からお選びください。

》》特長・用途

- インサート本体に六角ナットを一体化させ、軽さと強度を実現
- 軽量(従来品の約1/3)
- 安定した埋設強度、吊りボルトが緩みにくい構造
- デッキプレート用

品番	ねじ径	埋設 M	有効ねじ S	頭径 D	胴径 d	長期許容計算値 (N)	
						FC=18	FC=33
LMS-3040	W3/8	44 (32)	8	φ27 (19)	φ13	2248	3044
LMS-4060	W1/2	65 (53)	10	φ27 (23.5)	φ17	5584	7561

※インサートの転倒を防止する為、配筋後にインサートをセットしてください。

打込みタイプインサート

納 10300031101



■豊富な6色カラー

赤・青・黄・白・オレンジ・緑の6色よりお選びください。

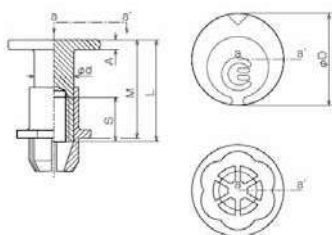

》》特長・用途

- ステンレス製、ミリねじタイプもご用意できます。
- デッキプレート用

品番	ねじ径	ドリル径 (mm)	埋設 M	適用業種	梱包数	カラー
MP-3020	W3/8	φ15.0	20mm	軽天・軽設備用	500	6色
MP-3030	W3/8	φ15.0	30mm		500	6色
MP-3050	W3/8	φ15.0	50mm	一般設備用	200	6色
MP-4050	W1/2	φ21.0	50mm		100	6色

規格表

品番	断熱材厚 (mm)	ドリル径 (mm)	有効ねじ S	頭径 D	胴径 d	金具全長 L	頭厚 A
MP-3020	—	φ15.0	13~	26	12	31	3
MP-3030	—	φ15.0	13~	28	12	41	3
MP-3050	—	φ15.0	13~	28	12	61	3
MP-4050	—	φ21.0	25~	28	17	85	3

強度表

品番	コンクリート埋設 引抜強度 (kN)				コンクリート圧縮強度 (N/mm ²)	金具単体引張試験値 (kN)	金具単体引張試験値 (kgf)
	測値①	測値②	測値③	平均値			
MP-3020	7.3	8.3	7.0	7.5	19.7	30.9	3150
MP-3030	12.7	11.7	12.4	12.3	19.7	30.0	3060
MP-3050	22.8	24.0	23.3	23.4	19.7	31.4	3200
MP-4050	31.2	30.0	30.3	30.3	19.7	68.6	7000

※表中の試験値はSI単位・応力へ換算した数値。

※金具単体引張強度は、インサート胴部破断時の数値です。

※破断状況：無印=コンクリート・コーン状破壊

サイズの単位はmmです。

断熱材先打タイプインサート

納 10300031104



■豊富な6色カラー

赤・青・黄・白・オレンジ・緑の6色よりお選びください。

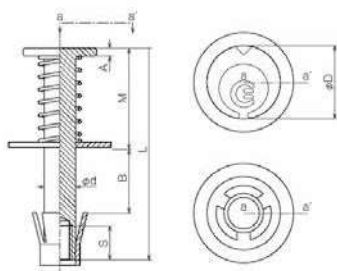

≫≫特長・用途

■デッキプレート用

品番	ねじ径	ドリル径(mm)	埋設 M	適用業種	梱包数	カラー
MSD-3025	W3/8	φ16.0	40mm	一般設備用	200	6色
MSD-3025L	W3/8	φ16.0	65mm		150	6色
MSD-3050	W3/8	φ16.0	40mm		150	6色
MSD-4025	W1/2	φ22.0	60mm	重設備用	100	6色

規格表

品番	断熱材厚(mm)	ドリル径(mm)	有効ねじ S	頭径 D	胴径 d	金具全長 L	頭厚 A
MSD-3025	25	φ16.0	13~	28	12	85	3
MSD-3025L	25	φ16.0	13~	28	12	110	3
MSD-3050	50	φ16.0	13~	28	12	110	3
MSD-4025	25	φ22.0	25~	28	17	110	3

強度表

品番	コンクリート埋設 引抜強度 (kN)				コンクリート圧縮強度 (N/mm ²)	金具単体引張試験値 (kN)	金具単体引張試験値 (kgf)
	測値①	測値②	測値③	平均値			
MSD-3025	21.3	20.5	20.1	20.6	19.7	30.9	3150
MSD-3025L	28.6	30.0	29.1	29.3	19.7	31.4	3200
MSD-3050	21.3	20.5	20.1	20.6	19.7	30.9	3150
MSD-4025	35.6	36.7	34.8	37.7	19.7	38.1	3890

※表中の試験値はSI単位・応力へ換算した数値。
※金具単体引張強度は、インサート胴部破断時の数値です。

※破断状況：無印=コンクリート・コーン状破壊

耐火被覆材吹付用インサート

納 10300031103



■豊富な6色カラー

赤・青・黄・白・オレンジ・緑の6色よりお選びください。

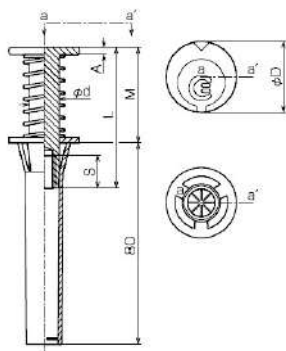

≫≫特長・用途

■デッキプレート用

品番	ねじ径	ドリル径(mm)	埋設 M	適用業種	梱包数	カラー
MSZ-3020	W3/8	φ16.0	20mm	軽天・軽設備用	300	6色
MSZ-3030	W3/8	φ16.0	30mm	一般設備用	300	6色
MSZ-3040	W3/8	φ16.0	40mm		200	6色
MSZ-3050	W3/8	φ16.0	50mm		200	6色
MSZ-4060	W1/2	φ22.0	60mm	重設備用	100	6色

規格表

品番	断熱材厚(mm)	ドリル径(mm)	有効ねじ S	頭径 D	胴径 d	金具全長 L	頭厚 A
MSZ-3020	—	φ16.0	13~	26	12	41	3
MSZ-3030	—	φ16.0	13~	28	12	51	3
MSZ-3040	—	φ16.0	13~	28	12	61	3
MSZ-3050	—	φ16.0	13~	28	12	71	3
MSZ-4060	—	φ22.0	25~	28	17	85	3

強度表

品番	コンクリート埋設 引抜強度 (kN)				コンクリート圧縮強度 (N/mm ²)	金具単体引張試験値 (kN)	金具単体引張試験値 (kgf)
	測値①	測値②	測値③	平均値			
MSZ-3020	9.1	9.6	10.8	9.9	19.7	30.9	3150
MSZ-3030	14.8	16.6	16.2	15.8	19.7	30.0	3060
MSZ-3040	28.0	27.0	26.8	27.3	19.7	31.4	3200
MSZ-3050	28.6	30.8	29.4	29.6	19.7	31.4	3200
MSZ-4060	35.3	36.2	36.8	36.1	19.7	68.6	7000

※表中の試験値はSI単位・応力へ換算した数値。
※金具単体引張強度は、インサート胴部破断時の数値です。

※破断状況：無印=コンクリート・コーン状破壊

ロックインサートLMSZ

納 10300031106



■豊富な5色カラー

赤・青・黄・緑・白の5色からお選びください。

≫≫特長・用途

- インサート本体に六角ナットを一体化させ、軽さと強度を実現
- 軽量(従来品の約1/3)
- 安定した埋設強度、吊りボルトが緩みにくい構造
- デッキプレート用

品番	ねじ径	埋設 M	有効ねじ S	頭径 D	胴径 d	長期許容計算値 (N)	
						FC=18	FC=33
LMSZ-3040	W3/8	44 (32)	8	φ27 (19)	φ13	2248	3044
LMSZ-4060	W1/2	65 (53)	10	φ27 (23.5)	φ17	5584	7561

※インサートの転倒を防止する為、配筋後にインサートをセットしてください。(鉄筋付デッキ、フェローデッキに最適です)

■ ボルトタイプインサートBRN

納 10300031006



■豊富な8色カラー

赤・青・ピンク・黄・グレー・白・オレンジ・緑の8色よりお選びください。

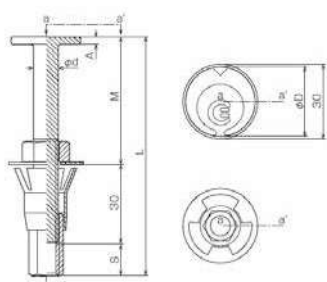

》》特長・用途

- 画期的な固定力でコンクリート打設までしっかりサポートします。【特許出願済み】
- ベアー、ボルトタイプに継ぎナットを標準装備しました。
- 鉄ワッシャーの使用により、引張力を向上させました。
- 悩みの種だったコンクリート打設前のインサート転倒が激減します。
- フロアパネル、ユニットスラブ工法などに最適の固定力です。
- 埋設長さがナットの締め付け強さにより50～70mmまでスライドすることを考慮の上ご使用ください。
- フロアパネル・ユニットスラブ工法用

品番	ねじ径	埋設 M	ドリル径 (mm)	適用業種	梱包数	カラー
BR-3050N	W3/8	50～70	φ17.5	軽天・一般設備用	200	8色

規格表

品番	断熱材厚 (mm)	ドリル径 (mm)	有効ねじ S	頭径 D	胴径 d	金具全長 L	頭厚 A
BR-3050N	—	φ17.5	12	28	10	96	3

強度表

品番	コンクリート埋設 引抜強度 (kN)				コンクリート圧縮強度 (N/mm ²)	金具単体引張試験値 (kN)	金具単体引張試験値 (kgf)
	測値①	測値②	測値③	平均値			
BR-3050N	28.6	30	29.1	29.3	19.7	—	—

※表中の試験値はSI単位・応力へ換算した数値。
※破断状況：無印=コンクリート・コーン状破壊
※金具単体引張強度は、インサート胴部破断時の数値です。

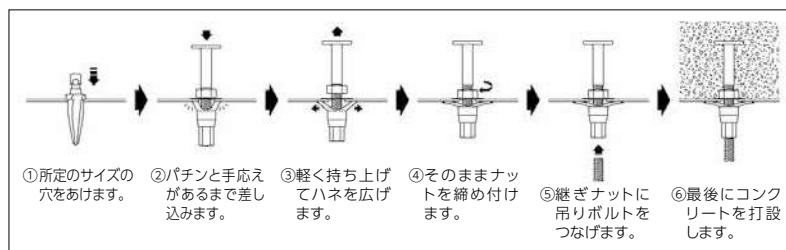

■ ボルトタイプインサートBR

納 10300031006



■豊富な8色カラー

赤・青・ピンク・黄・グレー・白・オレンジ・緑の8色よりお選びください。

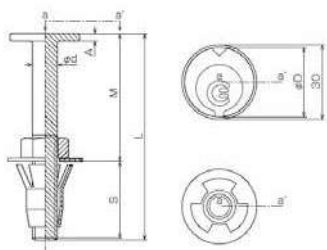

》》特長・用途

- インサート本体と吊りボルトが一体になりました。【特許出願済み】
- 吊りボルトのインサートへのねじ込み不足の解消に。
- アングルなどをデッキプレートにピタリと取付けられます。
- 悩みの種だったコンクリート打設前のインサート転倒が激減します。
- 防振金具、振れ止め金具に。
- ふところの浅いところに。
- デッキプレートの落下防止用に使用できます。
- プラスチック・ワッシャーにより、デッキ上からの識別ができます。
- フロアパネル・ユニットスラブ工法用

品番	ねじ径	埋設 M	ドリル径 (mm)	適用業種	梱包数	カラー
BR-3050	W3/8	50	φ16.0	軽天・一般設備用	200	8色

規格表

品番	断熱材厚 (mm)	ドリル径 (mm)	有効ねじ S	頭径 D	胴径 d	金具全長 L	頭厚 A
BR-3050	—	φ16.0	30	28	10	84	3

強度表

品番	コンクリート埋設 引抜強度 (kN)				コンクリート圧縮強度 (N/mm ²)	金具単体引張試験値 (kN)	金具単体引張試験値 (kgf)
	測値①	測値②	測値③	平均値			
BR-3050	28.6	30	29.1	29.3	19.7	—	—

※表中の試験値はSI単位・応力へ換算した数値。
※破断状況：無印=コンクリート・コーン状破壊
※金具単体引張強度は、インサート胴部破断時の数値です。

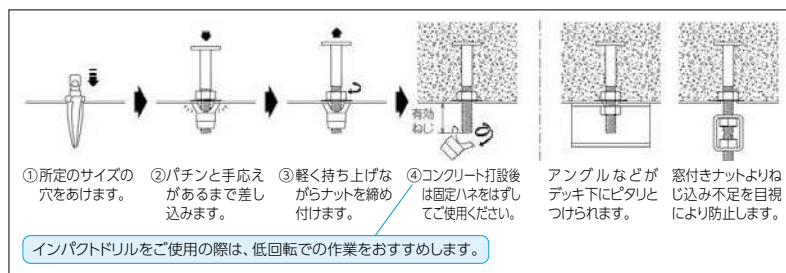

サイズの単位はmmです。

■ 多用途インサート/ジョイントスリーブ

納 10300031203



■ リレー (中間) ジョイント ■ エンド (膜付) ジョイント

■ 豊富な6色カラー

赤・青・黄・白・オレンジ・緑の6色よりお選びください。

》》 特長・用途

■ DPD用オプション

品名	品番	備考	ドリル径(mm)	梱包数	カラー
リレー (中間) ジョイント	DJR30	W3/8用	φ16.0	特注	6色
	DJR40	W1/2用	φ22.0	特注	6色
エンド (膜付) ジョイント	DJE30	W3/8用	φ16.0	特注	6色
	DJE40	W1/2用	φ22.0	特注	6色

■ 断熱材穴あけポンチ

納 10300032002



品番	適用インサート	インサートサイズ	入数
MD-15	断熱材用インサート	W3/8用	50
MD-19		W1/2用	50
MD-25		W5/8用	50

■ 断熱材穴あけポンチ 電動ドリルタイプ

納 10300032003



》》 特長・用途

- 鋼材にS45Cを採用し、驚異の穴開け回数を実現。
- 回転方向は時計回りでご使用ください。逆回転で使用すると軸とポンチ部分が外れます。
- 連続使用時は熱が発生するため、やけどにご注意ください。
- ロングアダプターは100Lになります。

品番	適用インサート	インサートサイズ	入数
DG-15	断熱材用インサート	W3/8用	50
DG-19		W1/2用	50

※ドリルチャック用/シャンク径=6.35mm



■ MC用・樹脂釘タイプ

納 10300032005



品番	適用インサート	首下長さ	軸径	入数
二段頭タイプ M-30	PA・MC	30mm	4mm	1000
一頭タイプ M-50	DPDS	47mm		1000
一頭タイプ M-70	DPD	67mm		1000

▶ アンカー・ドリル

配管材を天井や壁、床に固定する場合、
ドリルなどで穴をあけ設置するめねじ・おねじの金物
「あと施工アンカー」



 アンカーご使用上の注意

- ①エヌピン類は、小サイズ(~25A)及び軽量物の取付けにご使用ください。
- ②メカニカルアンカー製品全般は、各営業所ごとに取り扱いメーカーが異なる場合があります。
- ③施工方法、引き抜き最大荷重をご確認の上、ご使用ください。
- ④ALC用アンカー、ボードアンカー類は、ALC、施工ボードの状況により強度が保たれない場合があります。
- ⑤ARケミカルセッターは、使用期限を確認してご使用ください。
- ⑥その他、カタログ記載注意事項等をご確認の上、ご使用ください。

■ アルミTピン

20210203111



》》特長・用途

- 芯棒打込み式コンクリート用アンカーピン。
- アルミ製(本体)

コードNo.	品番	直径 d	首下長さ L	芯棒	入数(1袋×数)
4461	HA420S	4	20	スチール	500×10
4478	HA420SS	4	20	ステンレス	500×10

■ エヌピン/Tタイプ

20210203011



》》特長・用途

- 芯棒打込み式コンクリート用アンカーピン。
- スチール製
- ステンレス製も用意できます。

コードNo.	品番	直径 d	首下長さ L	頭径 D	ドリル径	ボックスカートン
4486	T-420	4	20	8	4.3	100×10
4493	T-425	4	25	8	4.3	100×10

■ オールアンカー

》》特長・用途

- 芯棒打込み式コンクリート用おねじアンカー。
- スチール製(Cタイプ)
- ステンレス製(SCタイプ)
- 溶融亜鉛めっき製(C-Dタイプ)

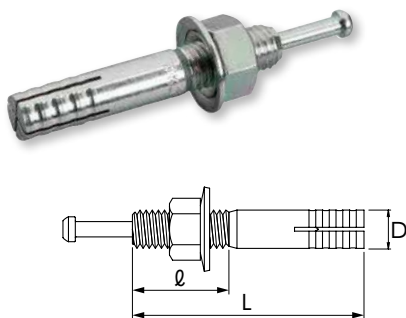

スチール	ステンレス	溶融亜鉛めっき	品番	ねじの呼び	全長 L	ねじ長さ l	最大取付物厚	穿孔径	アンカー埋込み深さ	穿孔深さ	入数	
											小箱	大箱
○	○		C-645	M6	45	15	5	6.4	30	36以上	50	800
○	○		C-660	M6	60	20	20	6.4	30	36以上	50	800
○	○	○	C-850	M8	50	20	5	8.5	35	43以上	50	800
○	○		C-860	M8	60	20	15	8.5	35	43以上	50	400
○	○	○	C-870	M8	70	25	25	8.5	35	43以上	50	400
○	○	○	C-1050	M10	50	20	6	10.5	30	40以上	50	400
○	○	○	C-1060	M10	60	25	6	10.5	40	50以上	50	400
○	○		C-1070	M10	70	25	16	10.5	40	50以上	50	300
○	○	○	C-1080	M10	80	25	26	10.5	40	50以上	50	300
○	○	○	C-1090	M10	90	30	36	10.5	40	50以上	50	300
○	○	○	C-1010	M10	100	30	46	10.5	40	50以上	50	300
○	○	○	C-1012	M10	120	30	66	10.5	40	50以上	50	200
○	○	○	C-1260	M12	60	20	6	12.7	40	52以上	30	240
○	○	○	C-1270	M12	70	25	6	12.7	50	62以上	30	240
○	○		C-1280	M12	80	25	16	12.7	50	62以上	30	180
○	○	○	C-1290	M12	90	30	26	12.7	50	62以上	30	180
○	○	○	C-1210	M12	100	40	36	12.7	50	62以上	30	180
○	○	○	C-1212	M12	120	50	56	12.7	50	62以上	30	120
○	○	○	C-1610	M16	100	40	20	17.0	60	76以上	15	90
○	○	○	C-1612	M16	120	40	40	17.0	60	76以上	15	90
○	○	○	C-1615	M16	150	50	70	17.0	60	76以上	15	60
○	○	○	C-2013	M20	130	50	25	21.5	80	100以上	10	40
○	○	○	C-2015	M20	150	50	45	21.5	80	100以上	10	40
○			C-2550	W5/16	50	20	5	8.5	35	43以上	50	800
○	○		C-3060	W3/8	60	25	6	10.0	40	50以上	50	400
○			C-3090	W3/8	90	30	36	10.0	40	50以上	50	300
○	○		C-4070	W1/2	70	25	6	13.5	50	62以上	30	240
○			C-4090	W1/2	90	30	26	13.5	50	62以上	30	180

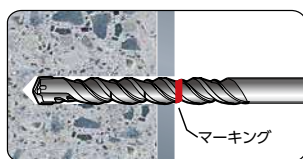

①穿孔

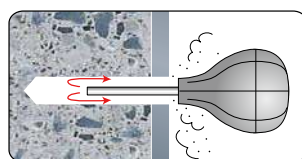

②清掃

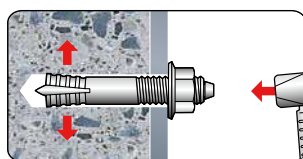

③挿入・打込み

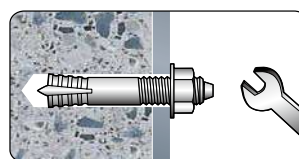

④取付け

サイズの単位はmmです。

シーティーアンカー GT/SGT

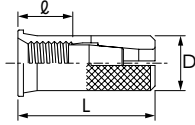

■専用ハンドホルダー GT-3030H ■専用ハンドホルダー GT-3030H SDS

特長・用途

- 内部コーン打込み式コンクリート用めねじアンカー。
- スチール製(GTタイプ)
- ステンレス製(SGTタイプ)

コード	品番	ねじの呼び	アンカー外径 D	全長 L	ねじ部長さ l	穿孔径	アンカー埋込み深さ	穿孔深さ	入数	
									小箱	大箱
202102013118340	GT-3030	W3/8	12	30	12	12.5	30	30	100	800
202102013243059	GT-3040	W3/8	12	40	15	12.5	40	40	100	600
202102013252976	SGT-3030	W3/8	12	30	12	12.5	30	30	100	800



①穿孔

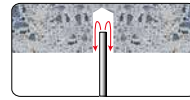

②清掃

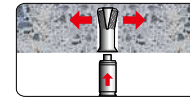

③挿入・打込み



④取付け

一石二丁3030



特長・用途

- 4枚刃ドリル(ノンスパイラル)・ストッパー付+打込ホルダーセット
- ドリルは4枚刃で、芯円穴あけ・2~3倍長持ち
- 穴あけ深さ・ストッパー付で一定埋め込み可能
- アンカー打込はドリルに「打込ホルダー」をかぶせるだけ
- ハンマードリル(SDSシャンク)に直接セット

コード	型番	内容
204996620002035	GT-3030DH-SDS	ドリル・ホルダーセット
204996620002059	GT-3030DH-SD	4枚刃ドリル

注意

- 本製品は天井専用のドリルシステムです。天井面以外は使用しないで下さい。

シーティーアンカー CT/SCT

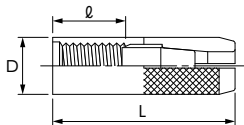

■専用ハンドホルダー CT-00H ■専用ハンドホルダーCT-00H SDS

特長・用途

- 内部コーン打込み式コンクリート用めねじアンカー。
- スチール製(CTタイプ)
- ステンレス製(SCTタイプ)

品番	ねじの呼び	アンカー外径 D	全長 L	ねじ部長さ l	穿孔径	アンカー埋込み深さ	穿孔深さ	入数	
								小箱	大箱
CT-2530	W5/16	10.0	30	12	10.5	30	30	100	1000
CT-3040	W3/8	12.0	40	16	12.5	40	40	50	1000
CT-4050	W1/2	16.0	50	20	16.5	50	50	50	500
CT-5060	W5/8	20.0	60	23	20.5	60	60	25	250
SCT-2530	W5/16	10.0	30	12	10.5	30	30	100	1000
SCT-3040	W3/8	12.0	40	16	12.5	40	40	50	1000
SCT-4050	W1/2	16.0	50	20	16.5	50	50	50	500
SCT-5060	W5/8	20.0	60	23	20.5	60	60	25	250

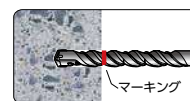

①穿孔

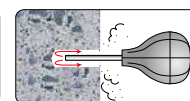

②清掃

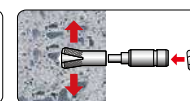

③挿入・打込み

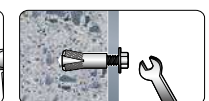

④取付け

■ ヒルティアンカー HDI-P

納 20210205024

≫ 特長・用途

- 内部コーン打込み式コンクリート用めねじアンカー。
- 天井吊りボルト専用アンカー。
- 穴浅PC板、ハーフPC板専用。



コードNo.	品番	ねじ径	全長 L	ねじ長さ l	穿孔径	埋め込み深さ	ボックスカートン
5658	HDI-P	W3/8	19	10	12.7	20	100

許容安全荷重(長期荷重)(KN)	穴あきPC板		ハーフPC板	
	引抜き	せん断	引抜き	せん断
	0.6KN	1.5KN	0.6KN	1.5KN

※上記技術データは製造メーカー独自の実験による数値です。

■ スラブダケアンカー PDF

納 20210201425

≫ 特長・用途

- 内部コーン打込み式コンクリート用めねじアンカー。
- 中空PC板専用吊りボルト専用アンカー。
- 頭部2箇所のマーキングにより、目視判断可能。
- スチール製

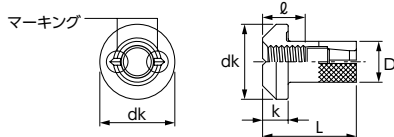

品番	ねじの呼び	アンカー外径 D	全長 L	ねじ部長さ l	頭部径 dk	頭部高 k	穿孔径	穿孔深さ	入数	
									小箱	大箱
PDF-3020	3/8	12.0	27.5	12.0	22.0	7.5	12.5	20	100	600

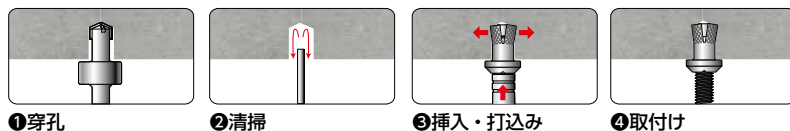

⚠ 施工上の注意点

- 穿孔深さ20mmは必ず守ってください。
- 20mmより深く穿孔しますとPC鋼線を傷付けたり、躯体を貫通し十分な強度を発揮しない恐れがあります。(右図参照)



■ グリップアンカー GA/SGA/GA-D

≫ 特長・用途

- 本体打込み式コンクリート用めねじアンカー。
- スチール製(GAタイプ)
- ステンレス製(SGAタイプ)
- 溶融亜鉛めっき製(GA-Dタイプ)

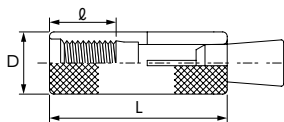

スチール	ステンレス	溶融亜鉛めっき	品番	ねじの呼び	アンカー外径 D	全長 L	ねじ部長さ l	穿孔径	アンカー埋込み深さ	穿孔深さ	入数	
											小箱	大箱
○	○		GA-30S	W3/8	14.0	30	13	14.5	30	35	100	600
○	○	○	GA-30	W3/8	14.0	40	15	14.5	40	45	100	600
○			GA-30L	W3/8	14.0	70	25	14.5	70	75	50	300
○			GA-40S	W1/2	17.3	40	17	18.0	40	46	50	300
○	○	○	GA-40	W1/2	17.3	50	20	18.0	50	56	50	300
○	○		GA-3035	W3/8	12.0	35	11	12.5	35	40	100	800



■ ボルトアンカー BAタイプ

20210201123

■ ステンレスボルトアンカー SBAタイプ

20210201125

■ ドブボルトアンカー BA-Dタイプ



20210201124

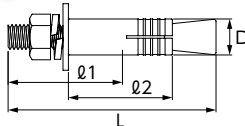

■ 専用ハンドホルダー BA-◯◯MH



■ 専用ハンドホルダーBA-◯◯MH-SDS

ステンレス	ステンレス	溶融亜鉛めっき	品番	ねじの呼び	アンカー外径 D	全長 L	ねじ長さ $\phi 1$	スリーブ長さ $\phi 2$	最大取付物厚	穿孔径	アンカー埋込み深さ	穿孔深さ	入数	
													小箱	大箱
◯	◯		BA-650	M6	9.5	50	25	30	8	10.0	30	33	100	600
◯	◯	◯	BA-865	M8	12.0	65	35	35	15	12.5	35	39	100	400
◯	◯	◯	BA-870	M8	12.0	70	40	35	20	12.5	35	39	100	400
◯	◯	◯	BA-1070	M10	14.0	70	35	40	11	14.5	40	45	50	300
◯	◯	◯	BA-1080	M10	14.0	80	45	40	21	14.5	40	45	50	200
◯	◯	◯	BA-1010	M10	14.0	100	65	40	41	14.5	40	45	50	200
◯	◯	◯	BA-1012	M10	14.0	120	85	40	61	14.5	40	45	50	200
◯	◯		BA-1015	M10	14.0	150	115	40	91	14.5	40	45	30	120
◯	◯	◯	BA-1210	M12	17.3	100	55	50	26	18.0	50	56	30	120
◯	◯	◯	BA-1212	M12	17.3	120	75	50	46	18.0	50	56	30	120
◯	◯	◯	BA-1215	M12	17.3	150	105	50	76	18.0	50	56	25	100
◯	◯	◯	BA-1216	M12	17.3	160	115	50	86	18.0	50	56	25	100
◯	◯	◯	BA-1220	M12	17.3	200	155	50	126	18.0	50	56	25	100
◯	◯	◯	BA-1610	M16	21.7	100	50	50	20	22.0	50	58	20	60
◯	◯	◯	BA-1612	M16	21.7	120	70	60	30	22.0	60	68	20	60
◯	◯	◯	BA-1615	M16	21.7	150	100	60	60	22.0	60	68	20	60
◯	◯	◯	BA-1616	M16	21.7	160	110	60	70	22.0	60	68	15	45
◯	◯	◯	BA-1620	M16	21.7	200	150	60	110	22.0	60	68	15	45
◯	◯	◯	BA-2016	M20	25.4	160	100	80	40	26.0	80	90	10	30
◯	◯	◯	BA-2020	M20	25.4	200	140	80	80	26.0	80	90	10	30



① 穿孔



② 清掃

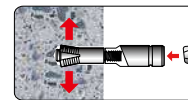

③ 挿入・打込み

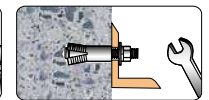

④ 取付け

■ ビルボルト

20210201023

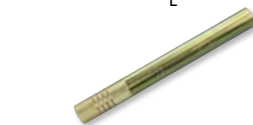
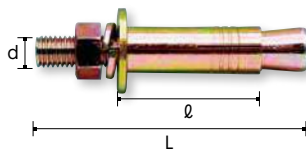

■ 専用ハンドホルダー BBT◯◯、BBT30L

》》特長・用途

- テーパーボルトのおねじタイプアンカー
- スリーブ打込み式
- コンクリート用
- ステンレスSBBタイプもございます。

コードNo.	品番	ねじの呼び d	全長 L	スリーブ全長 ϕ	穿孔径	穿孔深さ	入数	
							小箱	大箱
8423	BB-3070	W3/8	70	40	14.5	45	100	400
8430	BB-3080	W3/8	80	40	14.5	45	100	400
8736	BB-3100	W3/8	100	40	14.5	45	100	400
8447	BB-4100	W1/2	100	50	18.0	55	50	200

■ 施工方法

- ① 所定の径・深さに穴あけ。
- ② 吸塵機またはダストポンプを用いて、孔内の切粉を除去する。
- ③ 専用ハンドホルダーを使用して、ハンマーで打ち込む。
- ④ 機材等を設置し、スパナ類を用いて、ナットを締め付ける。

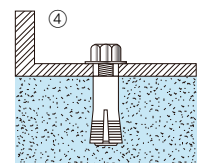
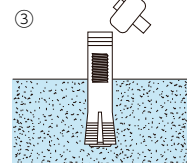
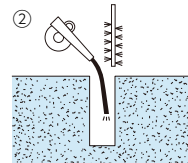
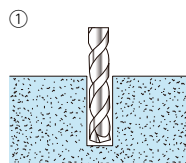

QCアンカー



特長・用途

- トルク管理不要(誘発溝がねじ切れることにより施工完了)
- QCプラグの破断による施工完了確認が可能
 - ※カラーチップの突出によって吊りボルトのねじ込み完了確認が可能
- 締付作業はインパクトドライバ・インパクトレンチで締め付けるだけで可能



■QC-30/40専用締付ソケット SK-〇〇

品番	挿入ボルト径	アンカー部寸法(mm)		ドリル径(mm)	穿孔長(mm)	ソケット寸法(二面幅)(mm)	引張強度(kN)			せん断強度(kN)			入数
		外径	有効埋込み深さ				最大	短期許容	長期許容	最大	短期許容	長期許容	
QC-30S	W3/8	10.0	25	10.5	35	13	10.0	1.9	1.0	21.4	6.0	4.0	300本 (50本×6)
QC-30 ₈₁			45				18.5	5.5(5.1)	2.8(2.6)	21.5			
QC-40	W1/2	12.0	50	12.5	70	17	25.5	6.9	3.5	31.9	9.5	6.4	150本 (25本×6)
QC-40 ₈₁			60				33.3	9.7(8.9)	4.8(4.5)	31.8			
SQC-30 ₈₁	W3/8	10.0	45	10.5	60	13	18.5	5.5(5.1)	2.8(2.6)	22.1	5.3	3.5	300本 (50本×6)
SQC-40	W1/2	12.0	50	12.5	70	17	25.5	6.9	3.5	34.7	8.3	5.5	150本 (25本×6)
SQC-40 ₈₁			60				33.3	9.7(8.9)	4.8(4.5)				
DQC-30 ₈₁	W3/8	10.0	45	10.5	60	13	18.5	5.5(5.1)	2.8(2.6)	21.5	6.0	4.0	300本 (50本×6)
DQC-40 ₈₁	W1/2	12.0	60	12.7	80	17	33.3	9.7(8.9)	4.8(4.5)	31.8	9.5	6.4	150本 (25本×6)

※最大強度はコンクリート母材強度 $F_c=21\text{N/mm}^2$ で行った実験値
 ※許容強度は $F_c=21\text{N/mm}^2$ の場合、()内数値は $F_c=18\text{N/mm}^2$ の場合
 ※1 国交省仕様対応

施工上の注意

- アンカーを打設する母材は健全なものを使用してください。
ひび割れ等がある場合、その影響により性能が低下することがありますので注意してください。
- 上向き(天井向き)以外で施工を行う場合は、エアースポイト等を使用して、孔内の切粉を取り除いてください。
- ドリル径、穿孔長は必ず守ってください。守られない場合、強度及び性能が著しく低下する場合があります。

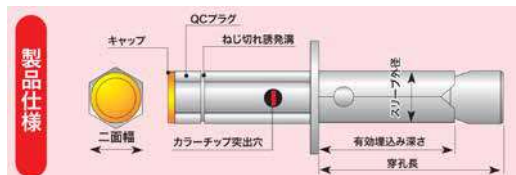

スマートQCアンカー



特長・用途

- トルク管理不要(誘発溝がねじ切れることにより施工完了)
- QCプラグの破断による施工完了確認が可能
 - ※QCプラグが外れなければ、ナットが通せない様になっております。
- 締付作業はインパクトドライバ・インパクトレンチで締め付けるだけで可能



■T-10/12専用締付ソケット TSK-〇〇

品番	ソケット寸法(二面幅)(mm)	ねじ径	軸長(mm)	スリーブ外径(mm)	有効埋込み深さ(mm)	ドリル径(mm)	穿孔長(mm)	引張強度(kN)			入数
								最大	短期許容	長期許容	
T-1030	10	M10	30	10	45	10.5	55	20.1	5.5(5.1)	2.8(2.6)	300本 (50本×6)
T-1060		60									
T-1090		90									
T-1240	12	M12	40	12	50	12.5	65	29.3	6.9	3.5	150本 (25本×6)
T-1265			65								
T-1255K			55								
ST-1030	10	M10	30	10	45	10.5	55	20.1	5.5(5.1)	2.8(2.6)	300本(50本×6)
ST-1240	12	M12	40	12	50	12.5	65	29.3	6.9	3.5	150本 (25本×6)
ST-1265			60								
ST-1255K			50								
DT-1030	10	M10	30	10	45	10.5	55	20.1	5.5(5.1)	2.8(2.6)	300本(50本×6)
DT-1255K	12	M12	55	12	60	12.7	75	33.0	9.7(8.9)	4.8(4.5)	150本(25本×6)

※最大強度はコンクリート母材強度 $F_c=21\text{N/mm}^2$ で行った実験値
 ※許容強度は $F_c=21\text{N/mm}^2$ の場合、()内数値は $F_c=18\text{N/mm}^2$ の場合
 ※T-12〇〇Kは国交省仕様

施工上の注意

- アンカーを打設する母材は健全なものを使用してください。
ひび割れ等がある場合、その影響により性能が低下することがありますので注意してください。
- 穿孔後の孔内の切粉は必ず除去してください。
- 推奨穴開けドリルビットはクロスビット(4枚刃)を推奨します。
- スマートQCアンカーを叩いて入れないでください。
- ドリル径、穿孔長は必ず守ってください。守られない場合、強度及び性能が著しく低下する場合があります。



トルコンアンカーAW

納 2049962090

ステンレストルコンアンカー SAW

納 20210201225



特長・用途

- ①ドームワッシャーのつぶれで適正トルクが確認できる
- ②荷重に追従し、あと拡張するので安定した強度を発揮
- ③ラインマークの位置でワッシャーをセットするので一定の埋め込み深さとなります(ウェッジ式)
- ④ねじの呼びと本体径が同径なので小径の下穴ですみ施工性が良い
- ⑤目視で施工確認ができる懸垂物取付アンカー

追従拡張機能

従来の打ち込み方式アンカーに比べて、所定のトルク並びに下孔径施工完了した場合に拡張部に拡張量がある為、地震時の荷重及び老朽化によるコンクリートの微細なクラック等でアンカーが抜けようとした時に拡張部が断続的に開脚し、抜けにくくすることができます。

品番	異径高ナット ねじの呼び	アンカー外径 D	全長 L	ねじ部長さ ℓ	穿孔径	穿孔深さ	ナット 二面幅 S	入数	
								小箱	大箱
AW-3050BW	W3/8	10.0	102	15	10.0	60	14	50	150
AW-4060BW	W1/2	12.0	131	18	12.0	80	19	25	75
AW-3030B	W3/8	11.0	68	14	11.0	35	13	50	300
AW-3050B	W3/8	12.7	104	15	13.0	60	14	50	150
AW-4060B	W1/2	17.3	127	18	18.0	75	19	25	75

サイズ表

AW-BW TYPE

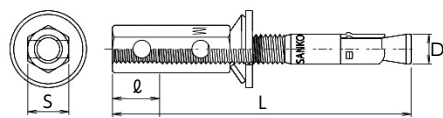

AW-3050BW
AW-4060BW

AW-B TYPE

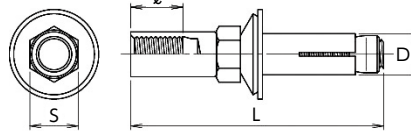

AW-3030B

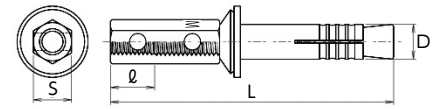

AW-3050B
AW-4060B

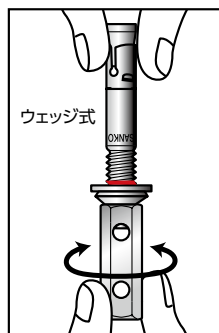

●施工前の準備●
アンカーを逆さにし、異径高ナットを回し、ワッシャーを本体ラインマーク位置にセットしてください。

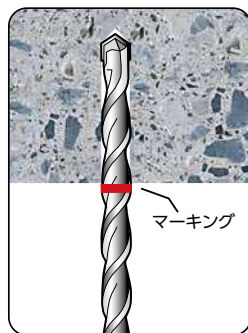

①穿孔

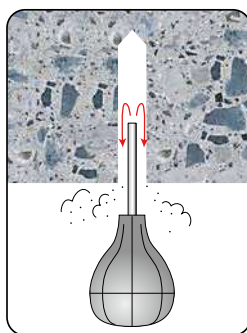

②清掃

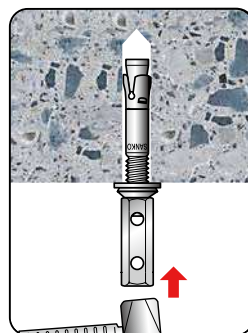

③挿入

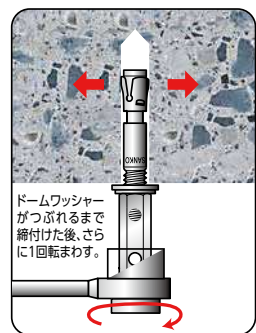

④締付け

ドームワッシャーがつぶれるまで締付けた後、さらに1回転回さず。

トルコンアンカーTCWタイプ

納 20210201424

ステンレストルコンアンカーSTCWタイプ

納 20210201425

特長・用途

- 施工管理の目安となるラインマーク付
- 引張力に追随し、拡張部が開く「追随拡張機能」で安定した強度を発揮
- 空気調和・衛生工学会規格 (SHASE-S 012 建築備用あと施工アンカー) に基づく主要寸法
- 本体とねじ径が同径のため、取付物の上から施工が可能
- 頭部刻印により、施工後でもアンカー全長の確認が可能

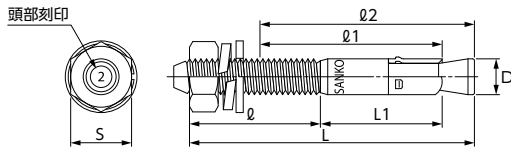

スチール	ステンレス	品番	ねじの呼び (外径D)	全長 L	最大取付物厚	ねじ長さ l	穿孔径	アンカー埋込み長さ l2	アンカー有効埋込み長さ l1	穿孔深さ	ナット二面幅 S	入数 小箱 大箱
○	○	TCW-860	M8	60	5	23	8.0	42以上	35以上	55-t	13	50 400
○	○	TCW-1080	M10	80	15	37	10.0	49以上	40以上	75-t	17	30 240
○	○	TCW-1290	M12	90	10	39	12.0	61以上	50以上	80-t	19	25 150
○	○	TCW-1210	M12	100	20	49	12.0	61以上	50以上	90-t	19	25 150
○	○	TCW-1212	M12	120	40	69	12.0	61以上	50以上	110-t	19	25 100
○	○	TCW-1215	M12	150	70	99	12.0	61以上	50以上	140-t	19	25 100
○	○	TCW-1612	M16	120	15	55	16.0	79以上	64以上	105-t	24	10 60

品番	標準施工トルク	コンクリート強度 Fc 21N/mm ² (210kgf/cm ²)	
		引張最大荷重 KN (kgf)	せん断最大荷重 KN (kgf)
TCW-860	15	10.3 (1051)	11.7 (193)
TCW-1080	30	16.4 (1673)	20.4 (2081)
TCW-1290	50	23 (2346)	31.8 (3244)
TCW-1210			
TCW-1212			
TCW-1215			
TCW-1612	100	38.9 (3969)	57.5 (5867)

施工上の注意

- アンカーの穿孔深さはサイズ表の数値以上としてください。
 - アンカーを選択する場合、取付物厚には十分注意してください。
 - 取付物の厚みが最大取付物厚を超える場合は、有効埋込み深さが不足するため使用できません。
 - 下穴に挿入する際、ナット上面と本体テーパ端部が合うようにセットしてください。(A図参照)
 - ねじ部に施されたラインマークは、母材・穿孔不良により所定のトルクまで負荷できない場合、ナット上部より上にあがります。
- このラインマークが確認できた場合、アンカーは施工不良ですので、別の場所にアンカーの打ち直しが必要です。(B図参照)

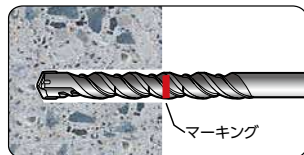
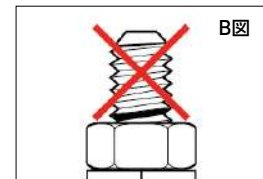
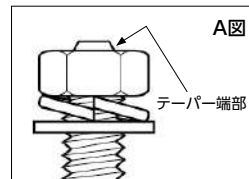

①穿孔

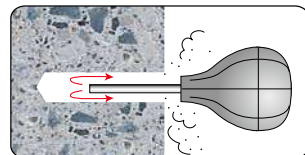

②清掃

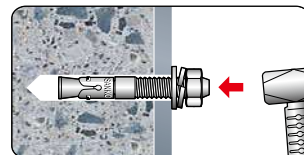

③挿入

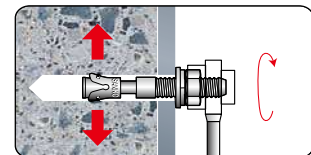

④締め付け

アンカーHSA用ロングナット

納 20210205024

ステンレスアンカーHSA用ロングナット

納 20210205025

特長・用途

- 目視で確実な施工確認ができる設備機器等吊り下げ用アンカー



鉄	ステン	品番	ねじの呼び	全長	穿孔径	入数
○	○	M10×68	M10	68	10.0	50
○	○	M12×85	M12	85	12.0	25

ARケミカルセッター HPアンカー

納 20210207025



特長・用途

- 高性能樹脂「エポキシアクリレート樹脂」の採用により、優れた固着力を発揮
- 非スチレン系モノマーの採用により、いやな臭いが減少
- 粒状硬化剤をカプセル全体に分散させたことで、ボルト打設時の樹脂との混合ムラを解消
- 壁面、天井面にも施工可能

使用ボルトについて

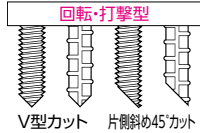

コードNo.	品番	カプセル径	全長	容量 cm ³	使用ボルト 異形棒鋼	穿孔径	穿孔深さ mm	入数	
								小箱	大箱
7853	HP-10	10.5	120	6.4	M10・W3/8 D10	12.0	90	25	1000
7860	HP-12	12.0	130	9.6	M12・W1/2 D13	14.0 16.0	100	25	1000
7877	HP-16	15.0	150	18.4	M16・W5/8 D16	18.0 20.0	130	25	500
7884	HP-20	18.5	210	41.4	M20 W3/4 D19	23.0 22.0 24.0	200	25	200
7891	HP-22	23.0	250	77.7	M22・W7/8 D22	27.0 28.0	250	10	100
7907	HP-24	26.0	300	120.0	M24・W1 D25	30.0 32.0	300	5	50
7914	HP-30	32.0	310	190.0	M30 W1・1/4 D32	35.0 37.0 40.0	350	5	50

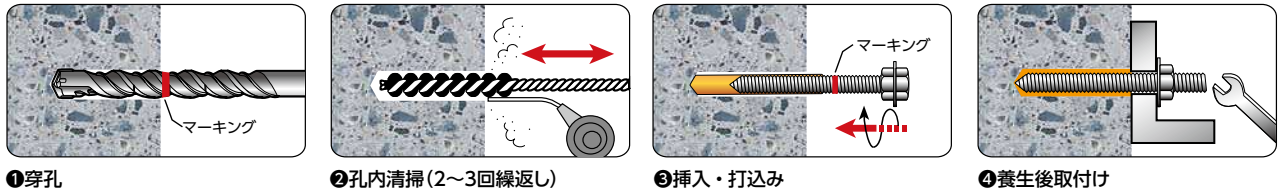

ARケミカルセッター APアンカー

20210207025



特長・用途

- 抜群の耐アルカリ性能を発揮
- 初期剛性が高く、韌性に優れる
- 目的に応じたサイズ選定が可能(スタンダード・ショート・ロング)
- 壁面、天井面にも施工可能

使用ボルトについて

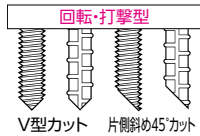

コードNo.	品番	カプセル径	カプセル全長	容量 cm ³	使用ボルト 異形棒鋼	穿孔径	穿孔深さ	入数		
								小箱	中箱	大箱
7761	AP-8	8.0	70	2.7	M8・W5/16	9.0	70	20	100	1000
7778	AP-10	10.5	90	6.3	M10・W3/8 D-10	12.0 13.0	90	20	100	1000
7785	AP-12	13.0	95	9.5	M12・W1/2 D-13	14.5 16.0	100	20	100	1000
7792	AP-16	17.0	125	21.5	M16・W5/8 D-16	19.0 20.0	130	20	100	500
7808	AP-20	20.0	195	50.3	W3/4 M20 D-19	22.0 24.0 25.0	200	10	50	200
7815	AP-22	24.0	245	90.0	M22・W7/8 D-22	28.0 30.0	250	5	20	100
7822	AP-24	28.0	280	148.0	M24・W1 D-25	32.0 34.0	300	5	10	50
7839	AP-30	35.0	330	276.0	M30・W1 1/4 D-32	40.0 42.0	350	—	5	30
7846	AP-36	40.0	400	447.0	M36・W1 1/2 D-38	48.0 50.0	400	—	5	20

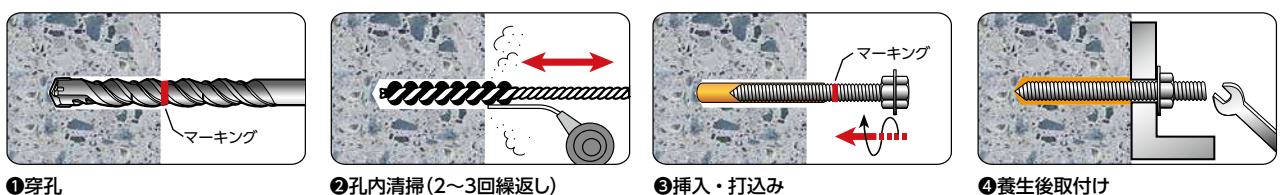

サイズの単位はmmです。

ARケミカルセッター MUアンカー

納 20210209025



特長・用途

- L字筋/U字筋の施工が可能 ■ 打込むだけで、強固な固着力を発揮
- 使用するボルト・異形棒鋼は寸切りで良い
- 金属ワイヤーブラシの採用で、高い固着力が得られる
- 同梱のストッパー使用で、液飛散や液ダレを防止 ■ 壁面、天井にも施工可能

使用ボルトについて

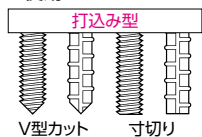

コード No.	品番	カプセル径	全長	容量 ml	使用ボルト 異形棒鋼	穿孔径	穿孔深さ	入数		
								小箱	中箱	大箱
7925	MU-8	8.0	70	2.9	M8・W5/16	9.5	70	5	100	1000
7932	MU-10	10.5	90	6.0	M10・W3/8 D10	12.0 12.5	90	20	100	1000
7949	MU-12	13.0	110	11.0	M12・W1/2 D13	15.0 16.0	110	20	100	1000
7956	MU-16	16.5	120	23.0	M16・W5/8 D16	19.0 20.0	140	20	100	500
7963	MU-20	18.0	170	35.0	M20	23.0	170	10	50	200
					W3/4	22.0				
					D19	23.0				

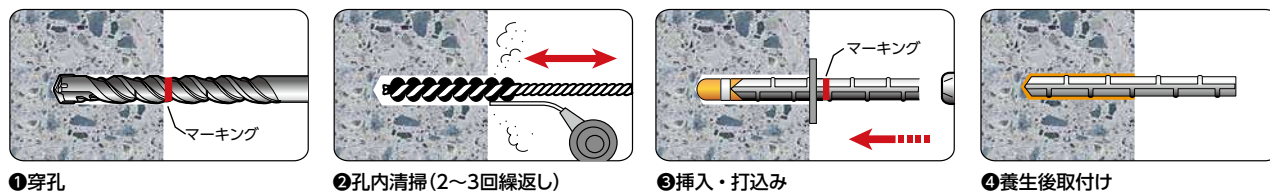

ケミカルボルト

20210701924

ステンレスケミカルボルト

20210701925

特長・用途

- 両端からカットしてあることにより、攪拌性能がアップ
- 両端からのカットにより、攪拌時のボルトの重心バランスがよく施工性アップ
- ARケミカルセッター/デンカクイックカプセル等の接着系アンカー用施工ボルト
- 強度は、各商品、状況によって異なります
- 右記以外のサイズについては、お問い合わせください
- ステンレス製品はM10~M20のラインナップになります



■ 代表(例)V型カット

品番	D	L	ARケミカルセッター	品番	D	L	ARケミカルセッター	
CB-10×100	M10	100	HP-10 AP-10 AP-10S AP-10L	CB-20×200	M20	200	AP-20S	
CB-10×110		110		CB-20×240		240		
CB-10×120		120		CB-20×250		250		
CB-10×130		130		CB-20×260		260		HP-20 AP-20 AP-20S AP-20L
CB-10×140		140		CB-20×280		280		
CB-10×150		150		CB-20×300		300		
CB-10×160		160		CB-20×320	320			
CB-10×170		170		CB-20×350	350	AP-22S		
CB-10×180		180		CB-22×250	250			
CB-10×190		190		CB-22×280	280	M22	HP-22 AP-22 AP-22S AP-22L	
CB-10×200	200	CB-22×300	300					
CB-12×120	M12	120	HP-12 AP-12 AP-12S AP-12L	CB-22×310	310			
CB-12×130		130		CB-22×320	320			
CB-12×140		140		CB-22×340	340			
CB-12×150		150		CB-22×350	350			
CB-12×160		160		CB-22×380	380			
CB-12×170		170		CB-22×400	400			
CB-12×180		180		CB-24×300	300	AP-24S		
CB-12×190		190		CB-24×330	330			
CB-12×200		200		CB-24×350	350			
CB-12×210		210		CB-24×370	370			
CB-16×150	M16	150	HP-16 AP-16 AP-16S AP-16L	CB-24×380	M24	380	HP-24 AP-24 AP-24S AP-24L	
CB-16×160		160		CB-24×400		400		
CB-16×170		170		CB-24×420		420		
CB-16×180		180		CB-24×440		440		
CB-16×190		190		CB-24×450		450		
CB-16×200		200		CB-24×480		480		
CB-16×210		210						
CB-16×220		220						
CB-16×230		230						
CB-16×240		240						
CB-16×250	250							
CB-16×260	260							
CB-16×280	280							

ナット対応

ナットサイズ	M8	M10	M12	M16	M20	M22	M24	M30	M36
対応サイズ	13mm	17mm	19mm	24mm	30mm	32mm	36mm	46mm	55mm

プレスアンカー

特長・用途

- プラグ不要のため、穿孔径は小径でよい
- 高いねじ山と低いねじ山の両機構で相手材にしっかり固着
- 取付物が薄板でも、頭部が目立たない(PFV-NC/PF-NSC)



プレスアンカーPPV

20210202124

ステンレスプレスアンカーPP-S



20210202225

スチール	ステンレス	品番	呼び径	首下長さ	穿孔径	アンカー埋込み長さ	穿孔深さ	入数		
								パック	中箱	大箱
○	○	PPV-425/PP-425S	4	25	3.4	22	35-t	200	2000	6000
○	○	PPV-432/PP-432S	4	32	3.4	30	42-t	200	2000	6000
○	○	PPV-525/PP-525S	5	25	4.3	22	35-t	100	1000	3000
○	○	PPV-535/PP-535S	5	35	4.3	30	45-t	100	1000	3000

穿孔深さ=首下長さ+10mm-取付物厚t

プレスアンカーPFV

20210202124

ステンレスプレスアンカーPF-S



20210202225

スチール	ステンレス	品番	呼び径	首下長さ	穿孔径	アンカー埋込み長さ	穿孔深さ	入数		
								パック	中箱	大箱
○	○	PFV-425/PF-425S	4	25	3.4	22	35-t	200	2000	6000
○	○	PFV-432/PF-432S	4	32	3.4	30	42-t	200	2000	6000
○	○	PFV-525/PF-525S	5	25	4.3	22	35-t	100	1000	3000
○	○	PFV-535/PF-535S	5	35	4.3	30	45-t	100	1000	3000
○	○	PFV-545/PF-545S	5	45	4.3	30	55-t	100	1000	3000
○	○	PFV-560/PF-560S	5	60	4.3	30	70-t	50	500	1500
○		PFV-6×35	6	35	5.3	30	45-t	100	—	1000
○		PFV-6×45	6	45	5.3	40	55-t	100	—	1000
○		PFV-6×60	6	60	5.3	40	70-t	100	—	1000
○		PFV-6×70	6	70	5.3	40	80-t	100	—	1000
○		PFV-6×75	6	75	5.3	40	85-t	100	—	1000
○		PFV-6×90	6	90	5.3	40	100-t	100	—	1000
○		PFV-6×100	6	100	5.3	40	110-t	100	—	1000
○	○	PFV-6×110/PF-6×110S	6	110	5.3	40	120-t	100	—	1000
○		PFV-6×120	6	120	5.3	40	130-t	100	—	1000

穿孔深さ=首下長さ+10mm-取付物厚t

プレスアンカーPWV

20210202224

ステンレスプレスアンカーPW-S



スチール	ステンレス	品番	呼び径	首下長さ	穿孔径	アンカー埋込み長さ	穿孔深さ	入数		
								パック	中箱	大箱
○	○	PWV-425/PW-425S	4.0	25	3.4	22	35-t	200	2000	6000
○	○	PWV-432/PW-432S	4.0	32	3.4	30	42-t	100	1000	3000
○	○	PWV-445/PW-445S	4.0	45	3.4	30	55-t	100	1000	3000

穿孔深さ=首下長さ+10mm-取付物厚t

プレスアンカーPHV

コード	品番	呼び径	首下長さ	穿孔径	アンカー埋込み長さ	穿孔深さ	入数	
							パック	大箱
202102022243439	PHV-6×35	6.0	35	5.3	30	45-t	100	1000
202112021239760	PHV-6×45	6.0	45	5.3	40	55-t	100	1000
202102022243446	PHV-6×60	6.0	60	5.3	40	70-t	100	1000
202102022243453	PHV-6×70	6.0	70	5.3	40	80-t	100	1000

穿孔深さ=首下長さ+10mm-取付物厚t

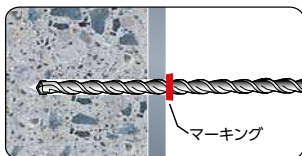

①穿孔

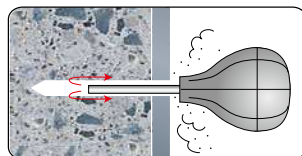

②清掃

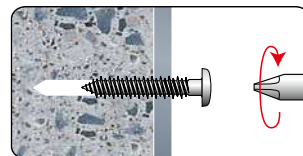

③ねじ込み

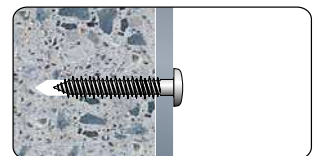

④取付け

サイズの単位はmmです。

ビスピタ®バリューパック(ドリル付) 納 20490376847



コードNo.	品番	サイズ	頭径	ねじ部長さ	下穴ドリル径	ビス入数
2651	BS425B	サラ4×25(ドリル付き)	7.0	21	3.4~3.5	200
2668	BS432B	サラ4×32(ドリル付き)	7.0	28	3.4~3.5	150
2675	BS438B	サラ4×38(ドリル付き)	7.0	34	3.4~3.5	125
7199	BS445B	サラ4×45(ドリル付き)	7.0	41	3.4~3.5	100
2736	BS525B	サラ5×25(ドリル付き)	10.0	20	4.3~4.5	80
2743	BS535B	サラ5×35(ドリル付き)	10.0	30	4.3~4.5	70
2750	BS545B	サラ5×45(ドリル付き)	10.0	40	4.3~4.5	60
2767	BS560B	サラ5×60(ドリル付き)	10.0	40	4.3~4.5	50
2774	BS570B	サラ5×70(ドリル付き)	10.0	40	4.3~4.5	40
2781	BS635B	サラ6×35(ドリル付き)	12.0	29	5.3~5.7	40
2798	BS645B	サラ6×45(ドリル付き)	12.0	39	5.3~5.7	35
2804	BS660B	サラ6×60(ドリル付き)	12.0	40	5.3~5.7	30
2811	BS670B	サラ6×70(ドリル付き)	12.0	40	5.3~5.7	27
2682	BN425B	ナベ4×25(ドリル付き)	7.2	24	3.4~3.5	200
2699	BN432B	ナベ4×32(ドリル付き)	7.2	31	3.4~3.5	150
2705	BN438B	ナベ4×38(ドリル付き)	7.2	37	3.4~3.5	125
2712	BW425B	座付4×25(ドリル付き)	10.0	24	3.4~3.5	150
2729	BW432B	座付4×32(ドリル付き)	10.0	31	3.4~3.5	125

ステンレスビスピタ®バリューパック(ドリル付) 納 20490376847

コードNo.	品番	サイズ	頭径	ねじ部長さ	下穴ドリル径	ビス入数
5744	BS425BS	サラ4×25(ドリル付き)	7.0	21	3.4~3.5	200
5751	BS432BS	サラ4×32(ドリル付き)	7.0	28	3.4~3.5	150
5805	BS545BS	サラ5×45(ドリル付き)	10.0	40	4.3~4.5	60
5812	BS560BS	サラ5×60(ドリル付き)	10.0	40	4.3~4.5	50
5768	BN425BS	ナベ4×25(ドリル付き)	7.2	24	3.4~3.5	200
5775	BN432BS	ナベ4×32(ドリル付き)	7.2	31	3.4~3.5	150
7212	BN535BS	ナベ5×35(ドリル付き)	10.0	34	4.3~4.5	70
5782	BW425BS	座付4×25(ドリル付き)	10.0	24	3.4~3.5	150
5799	BW432BS	座付4×32(ドリル付き)	10.0	31	3.4~3.5	125

※本製品は、SUS410を使用しており、サビが発生する恐れがありますのでご注意ください。
 ※ビスピタバリューパックは若井ホールディングス株式会社の登録商標です。

- 注意**
- 施工時は必ず安全メガネ等の保護具を着用してください。
 - 石膏ボード・ALC等には使用できません。
 - ビスをねじ込む時に必要以上の強い力で締め付けしないでください。
 - 下穴深さはねじ込み深さ+10mm以上必要です。

■使用方法 ※石膏ボード・ALC等には使用できません。

- ①ドリルで下穴をあけます。
※下穴深さはねじ込み深さ+10mm以上必要です。
- ②ブローで切り粉を排出します。
- ③取付物をセットし、ビスをねじ込みます。
※この時、必要以上に強く締め付けしないでください。

》》パディング工法の特長

- 締めすぎ等でビスが空回りした場合、パッド使用で同じ箇所での再取り付けができます。
- 締めすぎ等でビスが効かなくなった場合は、ビスを抜き取り、パディング工法で施工してください。

■パディング工法

- ①下穴にパッドを差し込みます。
- ②取付物をセットし、ビスをねじ込みます。

※軽量ハンマードリルを使用した場合、表示寸法より下穴径が大きくなり、ビスが空回りすることがありますので、予備テストにてビスが空回りしないことを確認のうえ、ご使用ください。



エヌピーアンカーNPタイプ 納 20216022438

コードNo.	品番	直径	首下長	頭径	最大使用厚	穿孔条件		埋込み深さ	入数	
						下孔径	下穴深さ		小箱	ディスプレイ箱
5180	NP-425	4	25	8	8	4	25以上	20	100	600
5210	NP-640	6	40	11	16	6	40以上	35	50	300

ステンレスエヌピーアンカーNPSタイプ 納 20216022538

コードNo.	品番	直径	首下長	頭径	最大使用厚	穿孔条件		埋込み深さ	入数	
						下孔径	下穴深さ		小箱	ディスプレイ箱
5233	NPS-640	6	40	11	16	6	40以上	35	50	300
5196	NPS-650	6	50	11	25	6	50以上	45	50	300

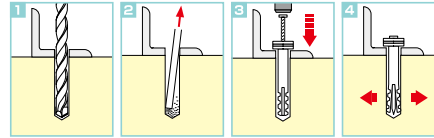

- ① 器材の上から所定の下孔径・深さに穴あけする。
- ② 集塵機またはブロワーで切粉を除去する。
- ③ アンカーをセットし、ハンマー等でピンを打込む。
- ④ アンカーが開脚密着し施工完了。

オールプラグ / SPSタイプ 20210202124



コードNo.	品番	アンカー外径	全長	最大取付物厚	穿孔径	アンカー埋込み長さ	穿孔深さ	入数	
								小箱	大箱
3324	SPS-4×25	4.0	25	5	4.0	17	30	100	1600
3331	SPS-5×35	5.0	35	5	5.0	25	40	100	1600
3348	SPS-5×50	5.0	50	20	5.0	25	55	100	800
3355	SPS-6×35	6.0	35	5	6.0	25	41	100	800
3362	SPS-6×50	6.0	50	20	6.0	25	56	100	800
3379	SPS-6×75	6.0	75	45	6.0	25	81	100	800
3386	SPS-8×75	8.0	75	40	8.0	30	85	50	400
3393	SPS-8×100	8.0	100	65	8.0	30	110	50	400

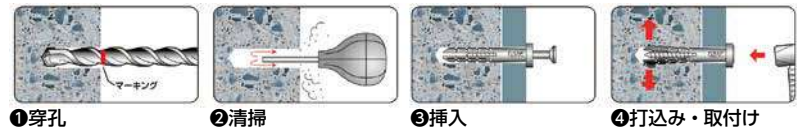

オールプラグ / MGタイプ 納 20499662026

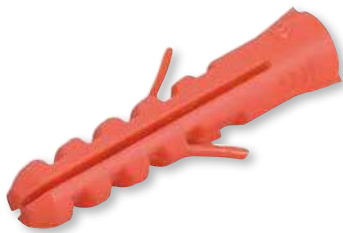

コードNo.	品番	アンカー外径	全長	使用ビス径	穿孔径	アンカー埋込み長さ	穿孔深さ	入数		
								バック	小箱	大箱
0015	MG-5×25P	5.0	25	3.0~3.5	5.0(4.5)	25	30	100	8	24
0022	MG-6×30P	6.0	30	3.5~4.5	6.0(5.5)	30	35	50	8	24
0039	MG-8×40P	8.0	40	4.5~6.2	8.0(7.5)	40	45	50	8	16
0046	MG-10×50P	10.0	50	6.0~8.0	10.0(9.5)	50	55	25	8	16
0053	MG-12×60P	12.0	60	8.0~9.0	12.0(11.5)	60	65	15	8	16

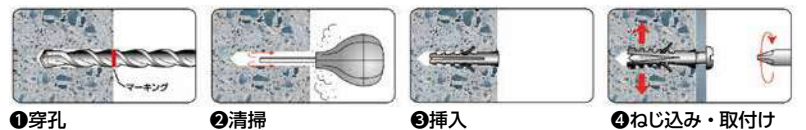

■ コンクリートピン バリュースタック®

20490376841

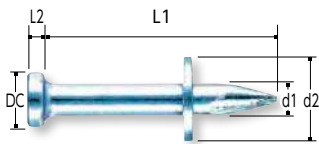

▶▶▶ 特長・用途

- 下穴やアンカーが不要の作業性の高いピンです。
- コンクリート土間へのサドルバンドの取り付けや間仕切りランナー、水切りなど軽量物の取り付けに
- ピンを打ち込む際のハンマーは、700g~1kgのものをご使用ください。

コードNo.	品番	サイズ(mm)	DC 頭径	d1	d2	L1	L2	1パック容量(本)
2312	CP-19V	19	6.3	3.3	9.5	19	2	150
2329	CP-25V	25	6.3	3.6	9.5	25	2	125

※バリュースタックは若井ホールディングス株式会社の登録商標です。

■ ハンマードライブホルダー

20490376852



▶▶▶ 特長・用途

- ハンマーホルダーはコンクリートピンをコンクリートに安全・簡単に打ち込むことのできる工具です。
- コンクリート土間へサドルバンドの取り付け、間仕切りランナー、水切り等。

コードNo.	品番
3810	HDS-2

■ 施工方法

①ホルダーにピンをセットしてください。

②ピンの先端を目標にあててください。

③ハンマーで打ち込んでください。

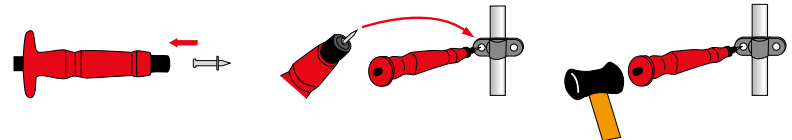

⚠ 注意

- ピンを打ち込む際のハンマーは、700g~1kgのものをご使用ください。
- 施工時は必ず、安全帽、安全メガネ等保護具をしてください。
- 古いコンクリートには打ち込めない場合があります。

トリオン

20210204123



特長・用途

- ALC用めねじアンカー。 ■ 穴開け不要。

コードNo.	品番	ねじ径	全長	ねじ長さ	入数		
					小箱	中箱	大箱
8379	TR-3865	3/8	56mm	20mm	30本	300本	900本

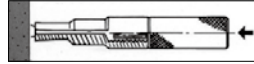

①打ち込み棒をアンカーにセットして打込みます。

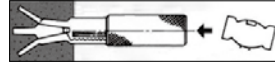

②溶接する場合、又はナット部分を出す場合は三段のラインが少し隠れたあたりで止めます。



③ALC板と両位置にする場合には、そのまま打込みます。その後打込棒を引抜き、施工完了。

Jトリオン

納 20210204123



特長・用途

- ALC用おねじアンカー。 ■ 穴開け不要。

コードNo.	品番	ねじ径	全長	ねじ長さ	入数	
					小箱	大箱
8386	J-TR-3867	3/8	67mm	20mm	50本	1000本

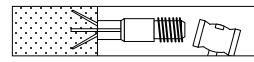

①アンカーを打込みねじ切りのところで止めます。

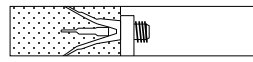

②必要部品・設置金具部品を取付けます。

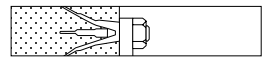

③別売のナット・ワッシャーをはめ込んで施工完了。

エヌピー-ALCアンカー-NBAタイプ

納 20498927082



特長・用途

- ALC用めねじアンカー
- 専用打ち込み棒で軽く打ち込むだけで、施工が簡単に行えます。
- 3段突起の採用で、強い引抜力・保持力が得られます。
- サビに強い特殊ナイロン製なので、耐候性・耐熱性に優れています。

コードNo.	品番	使用ねじサイズ	下穴径	全長	ねじ長	入数(本)
1101	NBA-859	M8	11.5	59	25	35
1118	NBA-1060	M10	14.0	60	20	30
1125	NBA-2559	W5/16	11.5	59	25	35
1132	NBA-3860	W3/8	14.0	60	20	30

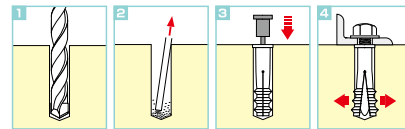

①所定の下穴径・深さに穴あけする。
②集塵機またはブロワーで切粉を除去する。
③アンカーをセットし、専用打込棒でピンを打込む。
④アンカーが開脚密着し施工完了。

ダブルXアンカー

20458047340



注意

- この商品は、ALCを母材とする躯体に、軽微なものを取り付けるための商品です。重量物や吊り部材等の取り付けには使用しないでください。
- この商品は、曲げ応力が発生するような取り付けには使用しないでください。
- この商品は、振動や衝撃等の荷重が発生するような取り付けには使用しないでください。
- この商品は、樹脂製品であり、火気の近傍、高温、低温、及び、本体に影響を与える化学薬品あるいは相当品に接触する可能性のある環境では使用しないでください。
- この商品は、樹脂製品であり、使用環境を1~40℃程度と設定しております。直射日光(紫外線)を受ける場所、寒冷地では使用しないでください。
- アンカー打設において、ALC内の鉄筋と爪が干渉し、打設が困難である場合、施工を中止し、別の位置に施工してください。樹脂製品の為、アンカー本体が破断する恐れがあります。

特長・用途

- ALC用ナイロンめねじタイプアンカー
- 8つの爪の強力プラグ
- ・ 打込棒で軽く打ち込むだけで、8つの爪が確実に突き出し、固着する機構を持っていますので、固着確認は明確で、プラグは完全に固着します。
- 材質はナイロン66+ガラス繊維のものを使用しておりますので、機械的性質・耐熱性・耐候性に優れ、安心して御使用頂けます。

コードNo.	品番	ねじの呼び	全長	外径	ねじ長	ドリル径	穿穴深さ	入数
2946	DX-38	3/8	50	16	14	15	50	50
2953	DX-258	5/16	50	16	14	15	50	50

施工方法

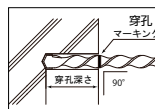

①穴あけ 規定のドリルにより、穴あけを行います。

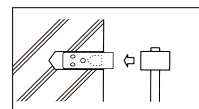

②アンカー挿入 ハンマーによりアンカーを打ち込みます。

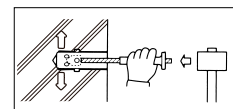

③アンカー固定 打ち込み棒によりヘッドを打ち込み固定させます。

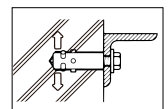

④取付完了 六角ボルト等により、取付けを行います。

サイズの単位はmmです。

エーエルシーアンカー

20210204023

■ AXおねじ



■ AXめねじ



特長・用途

- スリーブ2か所が開くダブル拡張で強力固着。
- 締付け施工でALCパネルを傷つけない。
- 2つのウィング(羽根)がせん断力を高め、施工時の共回りを防止。
- 樹脂のカラーで、ミリねじとインチねじの見分けができる。
(ミリねじ…ブルー/インチねじ…イエロー)

AXタイプ(おねじ)											
コード No.	品番	ねじの呼び	アンカー外径	全長	最大取付物厚	穿孔径	アンカー埋込み長さ	穿孔深さ	施工回転数	入数	
										小箱	大箱
8066	AX-665	M6	12.0	65	14	12.0	54	60	10	50	400
8073	AX-875	M8	14.5	75	17	14.5	63	70	10	50	200
8080	AX-1085	M10	16.5	85	19	16.5	72	80	10	30	120
8097	AX-3085	W3/8	16.5	85	19	16.5	72	80	10	30	120

AXタイプ(めねじ)											
コード No.	品番	ねじの呼び	アンカー外径	全長	穿孔径	アンカー埋込み長さ	施工用ボルト長さ	穿孔深さ	施工回転数	入数	
										小箱	大箱
8103	AX-M6	M6	12.0	54	12.0	54	20以上	60	10	50	400
8110	AX-M8	M8	14.5	63	14.5	63	25以上	70	10	50	200
8127	AX-M10	M10	16.5	72	16.5	72	30以上	80	10	30	120
8134	AX-W30	W3/8	16.5	72	16.5	72	30以上	80	10	30	120

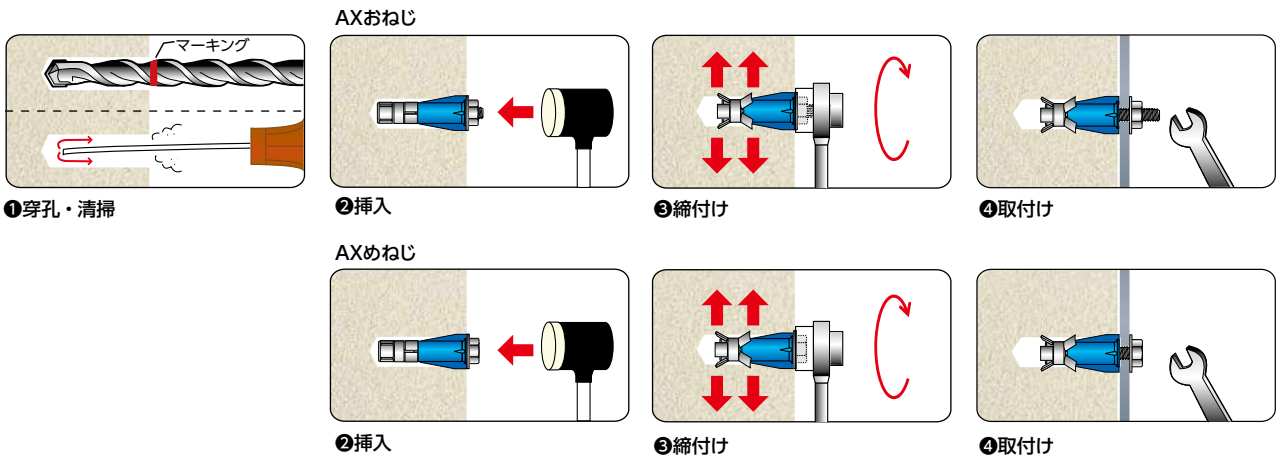

■ 施工上の注意点(おねじ・めねじ共通)

- 施工前に、本体とワッシャー・ナットの間にすきまのないことを確認してください。
- 締付け時には必ず、付属のワッシャーを使用して締付けを行ってください。



■ めねじの注意点

- めねじタイプ施工時に、ステンレスボルトを使用すると焼付けを起こしますので施工にはスチール製の締付け用ボルトをご使用ください。
- ステンレスボルトを使用したい場合…スチール製の締付け用ボルトで締付け、スリーブ拡張後に、締付け用ボルトを外しステンレス製の締付け用ボルトに取り替えてください。

ブロッカー

20490376832



特長・用途

- ALCブロック用アンカー

コードNo.	品番	ねじ径	ねじの長さ	全長	ドリル径	穿孔深さ	入数	
							小箱	大箱
8491	B-1545	W3/8	20	45	14.5	45	50	500
8507	B-1560	W3/8	30	60	14.5	60	50	500

※ 差込時に、コンクリートボンドをブロッカー底部に同時使用しますと、一層強度が得られます。

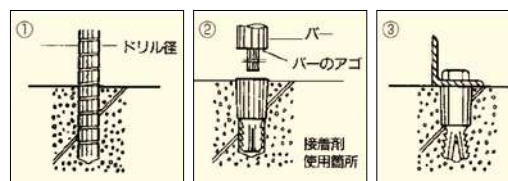

■ 取付方法

- ① ドリルによる穴あけ。
- ② パーの打ち込み。
ドリル穴にブロッカーを上部リブ一杯まで差し込み、専用打ち込みバーのアゴまで軽くたたき込む。
- ③ 固定後の施工。
固定完了後、取付物をボルト等で施工する。

ヒットネイル

納 20490376832



特長・用途

- ALCへの下穴は不要です。
- ハンマーで打ち込むだけで締結完了。
- T足、サドルのALC取り付けに ■ SUS430

コードNo.	品番	サイズ	1c/s入数
5031	HN-38S(台紙付)	3.5×38mm	30本×10袋
8750	HN-45	3.5×45mm	100本×12箱
8767	HN-55	4.5×55mm	50本×12箱
8774	HN-65	5.5×65mm	50本×12箱
6130	HN-75	6.5×75mm	30本×12箱

注意

- 水切り等の長尺金属製品は夏冬の寒暖差によって大きく伸縮し、本品の破損や強度低下の原因となる場合があります。伸縮差を考慮した大きめの下穴を開けてご使用ください。
- ALCが濡れている場合には使用しないでください。
- 鋼板や木材(被締結材)に下穴を開けずに直接打つことはできません。
- 施工場所によっては赤サビがでる場合がありますので、他の金属製品と同様、取り付け後に塗装などの防錆処理をお勧めします。

ヒットアンカー

納 20490376832



特長・用途

- ALCの下穴は不要です。
- ハンマーで打ち込むだけ。
- ALC用の立てバンド取付足に。
- SUS430

コードNo.	品番	サイズ	1c/s入数
8613	HA-120	18×120mm	25本×16箱
8637	HA-120S	25×120mm	20本×10箱
8644	HA-150S	25×150mm	20本×10箱

注意

- ALCが濡れている場合には使用しないでください。
- 施工場所によっては赤サビがでる場合がありますので、他の金属製品と同様、取り付け後に塗装などの防錆処理をお勧めします。
- SUS430ステンレスはSUS304系ステンレスと比較しサビやすいので用途にご注意ください。

ヒットビス バリュースパック®

納 20212040838

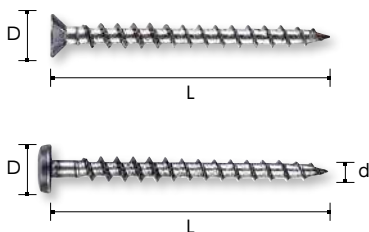

特長・用途

- 首下半分が高く厚いねじ山になっており、締め付け時のトルクに強く、空回りを防ぎます。
- 先端部分は薄く鋭いナイフエッジとなっており、ALCを壊さず確実に固定します。
- 耐久性に優れ、低速のトルク調整付きドライバーで簡単に施工できます。
- サドルバンドの取り付け。
- エアコン配置化粧カバーの取り付け。 ■ 配線替え等取り外しをとまなう工事に。
- 下穴不要 ■ その他、軽量物の取り付け。 ■ ALC用
- 素材質 4mm径：SUS410
6mm径：SUSXM7

コードNo.	品番	サイズ	頭径 D	1パック入数(パック)
		d×L		
4910	HBS-6035	6×35	10.0	100
4927	HBS-6040	6×40	10.0	80
4934	HBS-6050	6×50	10.0	60
4941	HBS-6065	6×65	10.0	50
4958	HBS-6080	6×80	10.0	35
4989	HBN-6035	6×35	11.8	100
4996	HBN-6040	6×40	11.8	80
5016	HBN-6065	6×65	11.8	50
5023	HBN-6080	6×80	11.8	35

注意

- 高いトルクで締めすぎないでください。
 - トルク調整のできる充電ドライバーまたは手回しドライバーをご使用ください。
 - 一度ねじ込んだ箇所への再取り付けはできません。再施工の際は位置をずらして行ってください。
 - 4mm径は、SUS410を使用しており、サビが発生する場合がありますのでご注意ください。
 - 6mm径は、SUSXM7を使用しており、非常にサビにくい製品となっておりますが、使用箇所、環境、その他の要因によってサビが発生させる恐れがあります。
- ※バリュースパックは若井ホールディングス株式会社の登録商標です。

サイズの単位はmmです。

先鉄三ぶ六くん

納 20218066011

特長・用途

- どんな太さ・長さのビスでもOK!(ビス太さ3mm~6mm)
- ボードが湿ける場合は強度が、極端に落ちる場合がありますので、ご注意下さい。
- 天井や過度荷重のかかる場合は、(手摺り、吊り戸棚)下地との併用にてご使用下さい。
- 取り付け荷重は、アンカーの本数に対して正比例しません。
- 中空ボード用



コードNo.	使用ビス長さ	箱入(本数×箱入)
4625	3mm~6mm	100×30

母材	石膏ボード9.5mm	石膏ボード12.5mm	ケイカル板6mm	ベニヤ板3mm
	24kg	34kg	37kg	39kg

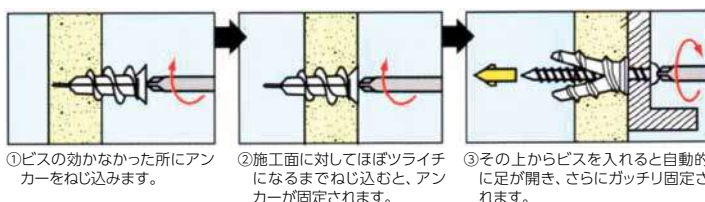

ボードタップBT/BTP

納 20210206125

特長・用途

- 中空ボード用

BTタイプ



BT-Pタイプ



コードNo.	品番	使用ビス径	全長L	十字○	入数	
					プリスターパック	小箱
7756	BT-4×25	4	25	No.2	30	100
4678	BTP-3.5×25	3.5	25	No.2	30	100

品番	引張最大荷重 KN(kgf)	
	石膏ボード9.5mm	石膏ボード12mm
BT-4×25	0.1(13.9)	0.2(20.8)
BTP-3.5×25	0.1(13.9)	0.2(21.6)

取付方法

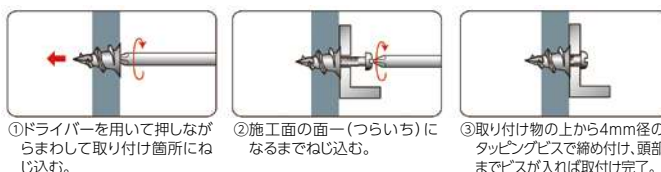

かベロックシリーズ(石膏ボード壁用)

特長・用途

- カベに食い付き、共回り防止!
- 鋭い先端で位置決めが一発、らくらく施工
- ねじを締めると刃先が開脚し、石膏ボードに食い付き大きな引抜強度を生み、取り外しの時ねじとプラグの共回りを防ぎます。

かベロック

納 20490376838



コードNo.	品番	仕様	使用ねじ		入数
			ねじ径	ねじ長	
3841	LT425PO	パリュウパック(4×25トラスビス付)	4.0	取付物厚+20mm	30セット
3858	LT425PB	角ボックス(4×25トラスビス付)	4.0	取付物厚+20mm	200セット
4312	LT25000	台紙付き	4.0	取付物厚+20mm	25本
3821	LT42500	100本入り	4.0	取付物厚+20mm	100本

対応可能せっこうボード/せっこうボード GB-R
※せっこうボード厚さ12.5mmまで。

かベロックDXホワイト

納 20490376855



コードNo.	品番	仕様	使用ねじ		入数
			ねじ径	ねじ長	
7709	LDX00VP	パリュウパック(4×25トラスビス付)	4.0	取付物厚+20mm	30セット
7703	LDX00PB	角ボックス(4×25トラスビス付)	4.0	取付物厚+20mm	200セット
7723	LDX000D	台紙付き	4.0	取付物厚+20mm	25本
7716	LDX000H	100本入り	4.0	取付物厚+20mm	100本

対応可能せっこうボード/せっこうボード GB-R・強化せっこうボード GB-F・普通硬硬質せっこうボード GB-R-H
※せっこうボード厚さ12.5mmまで。

かベロックミニ

納 20490376847



コードNo.	品番	仕様	使用ねじ		入数
			ねじ径	ねじ長	
4303	LM3250V	パリュウパック	3.0~3.5	取付物厚+20mm	45本
4310	LM3250WV	パリュウパック(ホワイト)	3.0~3.5	取付物厚+20mm	35本

対応可能せっこうボード/せっこうボード GB-R・強化せっこうボード GB-F
※せっこうボード厚さ12.5mmまで。

かベロックW

納 20490376842



コードNo.	品番	仕様	使用ねじ		入数
			ねじ径	ねじ長	
3295	LW430NV	パリュウパック(4×30ナベビス付)	4.0	取付物厚+25mm	30セット
3301	LW430SV	パリュウパック(4×30サラスビス付)	4.0	取付物厚+25mm	30セット
3318	LW4320V	パリュウパック(ビス無し)	4.0	取付物厚+25mm	32本
4186	LW43000	100本入り	4.0	取付物厚+25mm	100本

対応可能せっこうボード/せっこうボード GB-R・強化せっこうボード GB-F
※せっこうボード厚さ12.5mmまで。
石膏ボードの2枚貼りにも使用可能。

注意

- 天井には使用しないでください。
- トルク調整のできる充電ドライバーまたは手回しドライバーでご使用ください。
- 石膏ボード2枚張りには下穴(7mm)をあけてお使いください。
- 施工時は必ず安全帽、安全メガネ等保護具を着用してください。
- 本製品のみでのエアコン等、重量物の取り付けはお止めください。

- トグレー®TA 納 20210206026
- トグレー®TB 納 20210206026
- トグレー®TC 納 20210206026

- トグレー®T9.5 納
- トグレー®TD 納 20210206026

▶▶▶ 特長・用途

- 中空ボード用・石膏ボード用
- ポリプロピレン製



コードNo.	品番	適合壁厚	ドリル径	ねじ径	ねじ長さ	入数
6698	TA	3~6	8	4~5	25mm+取付物の厚み	100
—	T9.5	9~11	8	3.5~6	30mm+取付物の厚み	100
6704	TB	11~13	8	3.5~6	32mm+取付物の厚み	100
6711	TC	15~19	8	3.5~6	38mm+取付物の厚み	50
6735	TD	25以上	8	3.5~6	48mm+取付物の厚み	50

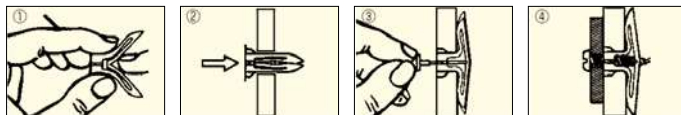

■ 施工方法 / 薄壁の場合

- ①あらかじめ壁に穴をあけ、開いているトグレーを図のようにたたみます。
 - ②たたんだトグレーを壁の穴にさし入れてください。もし入りにくい場合はハンマーで軽くたたいてください。
 - ③壁にさし入れたトグレーに、ピンをさし込んでください。この場合、ハンマーでたたかないでください。壁の内でエッジが開き、しっかりと固定されます。
 - ④取付けたいものをビスでとめてください。頭部までビスが入れば取付け完了です。
- ※トグレーはメカニカル・プラスチック株式会社の登録商標です。

■ ボードファスナーB

▶▶▶ 特長・用途

- はさみ固定式
- 中空ボード用

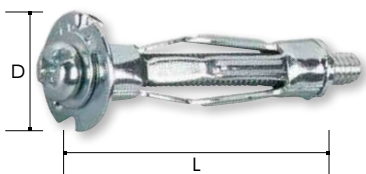

■ ボードウィッカー



品番	ねじ径	外径D	全長L	適応板厚	穿孔径	入数
B-405P	M4	6.7	20	2~5	9.0	50×10
B-409P	M4	6.7	32	3~10	9.0	50×10
B-409SP	M4	6.7	32	3~10	9.0	50×10
B-409CP	M4	6.7	32	3~10	9.0	25×10
B-409LP	M4	6.7	32	3~10	9.0	25×10
B-409OP	M4	6.7	32	3~10	9.0	25×10
B-412P	M4	6.7	35	5~13	9.0	50×10
B-412CP	M4	6.7	35	5~13	9.0	25×10
B-416P	M4	6.7	38	10~16	9.0	50×10
B-423P	M4	6.7	45	17~23	9.0	50×10
B-427P	M4	6.7	54	21~27	9.0	25×10
B-438P	M4	6.7	59	31~38	9.0	25×10
B-514P	M5	9	52	7~14	11.0	25×10
B-527P	M5	9	65	17~27	11.0	20×10
B-614P	M6	10.5	52	7~16	13.0	20×10
B-627P	M6	10.5	65	17~32	13.0	15×10

■ 施工方法



- ①所定の径に穴あけ。
 - ②共回り防止施工治具をセットして穴にさし込み、ねじの回転が重くなるまで十分に締め付ける。
 - ③ねじをゆるめて抜きとる。
 - ④取り付け物をセットし、ねじを締め付け施工完了。
- ※ボードウィッカーでの施工もOK

■ ITハンガーITタイプ

20211441124

▶▶▶ 特長・用途

- 中空ボード用
- ナット・ワッシャー付

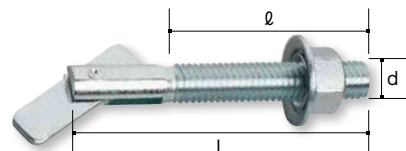

■ 施工方法

- ①所定の径に穴あけ。
- ②ITハンガーを挿入。
- ③ローレルプレート部分が、中空に出ると自然に落ちる。
- ④ナットを締め付け、施工完了。

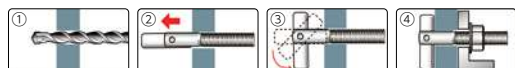

コード No.	品番	ねじ径 d	全長 L	ねじ長さ ℓ	締付板厚	ドリル径	適正締付トルク N・m (kgf・cm)	入数
4538	IT-630	M6	30	13	10~12	7.5	2.5(25)	50×16
4545	IT-640	M6	40	23	10~22	7.5	2.5(25)	50×16
4675	IT-650	M6	50	33	10~32	7.5	2.5(25)	50×16
4682	IT-840	M8	40	20	12~18	9.0	6.5(65)	50×8
4699	IT-850	M8	50	30	12~28	9.0	6.5(65)	50×8
4705	IT-855	M8	55	35	12~33	9.0	6.5(65)	50×8
4552	IT-860	M8	60	40	12~38	9.0	6.5(65)	50×8
4569	IT-870	M8	70	50	12~48	9.0	6.5(65)	50×8
4576	IT-880	M8	80	60	12~58	9.0	6.5(65)	50×8
4583	IT-890	M8	90	60	22~68	9.0	6.5(65)	50×8
4590	IT-810	M8	100	70	22~78	9.0	6.5(65)	50×8
4606	IT-1050	M10	50	26	14~23	11.0	10(100)	50×6
4613	IT-1070	M10	70	46	14~43	11.0	10(100)	50×6
4620	IT-1090	M10	90	66	14~63	11.0	10(100)	50×6
4637	IT-1010	M10	100	76	14~73	11.0	10(100)	50×6
4644	IT-1250	M12	50	23	15~22	13.5	20(200)	30×6
4651	IT-1270	M12	70	43	15~42	13.5	20(200)	30×6
4668	IT-1210	M12	100	73	15~72	13.5	20(200)	30×6

サイズの単位はmmです。

ドリルスクリューPAN

20210707024

特長・用途

- 穴あけ・タップたて・締め付けを一工程で行なう
- ナベ頭
- 薄鉄板用
- ステンレス製(超耐食表面改質処理)もあります。

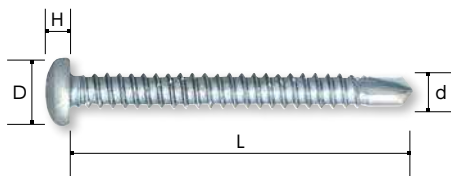

コードNo.	品番	呼び径 d	頭部径 D	頭部高 H	首下長さ L	適用板厚
4155	PAN-3.5×10	3.5	7.0	2.5	10	0.8~2.3
4162	PAN-3.5×13	3.5	7.0	2.5	13	0.8~2.3
4179	PAN-3.5×16	3.5	7.0	2.5	16	0.8~2.3
4186	PAN-3.5×19	3.5	7.0	2.5	19	0.8~2.3
4193	PAN-3.5×25	3.5	7.0	2.5	25	0.8~2.3
4209	PAN-4×10	4	8.2	2.9	10	0.8~2.3
4216	PAN-4×13	4	8.2	2.9	13	0.8~3.2
4223	PAN-4×16	4	8.2	2.9	16	0.8~3.2
4230	PAN-4×19	4	8.2	2.9	19	0.8~3.2
4247	PAN-4×25	4	8.2	2.9	25	0.8~3.2
4254	PAN-4×30	4	8.2	2.9	30	0.8~3.2
4261	PAN-4×40	4	8.2	2.9	40	0.8~3.2
4278	PAN-5×13	5	9.5	3.4	13	1.2~3.2
4285	PAN-5×16	5	9.5	3.4	16	1.2~4.5
4292	PAN-5×19	5	9.5	3.4	19	1.6~4.5
4308	PAN-5×25	5	9.5	3.4	25	1.6~4.5
4315	PAN-5×30	5	9.5	3.4	30	1.6~4.5
4322	PAN-5×35	5	9.5	3.4	35	1.6~4.5
4339	PAN-5×45	5	9.5	3.4	45	1.6~4.5
4346	PAN-6×19	6	10.5	4.1	19	2.3~6.0
4353	PAN-6×25	6	10.5	4.1	25	2.3~6.0
4360	PAN-6×35	6	10.5	4.1	35	2.3~6.0

ドリルスクリューFLAT



20210707124

特長・用途

- 施工後ヘッドが露出しない
- サラ頭
- 薄鉄板用
- ステンレス製(超耐食表面改質処理)もあります。

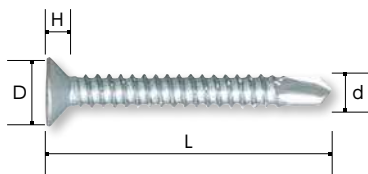

コードNo.	品番	呼び径 d	頭部径 D	頭部高 H	全長 L	適用板厚
4376	FLAT-3.5×13	3.5	7.0	2.0	13	0.8~2.3
4383	FLAT-3.5×16	3.5	7.0	2.0	16	0.8~2.3
4390	FLAT-3.5×19	3.5	7.0	2.0	19	0.8~2.3
4406	FLAT-3.5×25	3.5	7.0	2.0	25	0.8~2.3
3378	FLAT-4×10	4	8.0	2.3	10	0.8~2.3
4451	FLAT-4×13	4	8.0	2.3	13	1.2~3.2
4468	FLAT-4×16	4	8.0	2.3	16	1.2~3.2
4475	FLAT-4×19	4	8.0	2.3	19	1.2~3.2
4482	FLAT-4×25	4	8.0	2.3	25	1.2~3.2
4499	FLAT-4×30	4	8.0	2.3	30	1.2~3.2
4413	FLAT-4×40	4	8.0	2.3	40	1.2~3.2
4505	FLAT-5×19	5	10.0	2.8	19	1.6~4.5
4512	FLAT-5×25	5	10.0	2.8	25	1.6~4.5
4529	FLAT-5×30	5	10.0	2.8	30	1.6~4.5
4420	FLAT-5×35	5	10.0	2.8	35	1.6~4.5
4437	FLAT-5×45	5	10.0	2.8	45	1.6~4.5

アンカー・ビス

皿タッピング
(電気亜鉛めっき)
皿タッピング
(ステンレス)

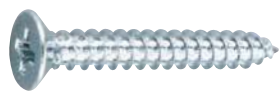

皿小ねじ
(電気亜鉛めっき)
皿小ねじ
(ステンレス)



ナベタッピング
(電気亜鉛めっき)
ナベタッピング
(ステンレス)



なべ小ねじ
(電気亜鉛めっき)
なべ小ねじ
(ステンレス)



トラスタッピング
(電気亜鉛めっき)
トラスタッピング
(ステンレス)



チップトップビット(SDS-Plus)

納 20498927011



特長・用途

- キャンドル形の超硬チップと刃先を薄くしたことにより、被削材を鋭く穿孔し、穴あけスピードが向上。
- 超硬チップ先端のセンターポイントが、抜群の位置決め性能を発揮し、真円に近い穴あけが可能。
- センターポイントが穿孔中の芯振れを抑止。

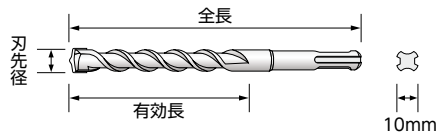

TTタイププリスターパック

品番	刃先径	全長	有効長	箱入数
TT3.4X110BP	3.4	110	45	10
TT3.5X110BP	3.5			
TT4.3X110BP	4.3			
TT4.5X110BP	4.5			
TT5.0X110BP	5.0			
TT6.0X110BP	6.0			
TT6.4X110BP	6.4	160	100	
TT3.4X160BP	3.4			
TT3.5X160BP	3.5			
TT4.3X160BP	4.3			
TT4.5X160BP	4.5			
TT4.8X160BP	4.8			
TT5.0X160BP	5.0			
TT5.3X160BP	5.3			
TT5.5X160BP	5.5			
TT6.0X160BP	6.0			
TT6.4X160BP	6.4			
TT7.0X160BP	7.0			
TT7.5X160BP	7.5			
TT8.0X160BP	8.00			
TT8.5X160BP	8.5	160	100	
TT9.5X160BP	9.5			
TT10.0X160BP	10.0			
TT10.5X160BP	10.5			
TT12.0X160BP	12.0			
TT12.5X160BP	12.5			
TT12.7X160BP	12.7			
TT14.0X160BP	14.0			
TT14.5X160BP	14.5			
TT15.0X160BP	15.0	160	100	
TT16.0X160BP	16.0			
TT16.5X160BP	16.5			
TT17.0X160BP	17.0			
TT18.0X160BP	18.0			
TT18.0X160BP	18.0			

チップトップビット [5本セット]

品番	刃先径	全長	有効長	箱入数
DP5-T34	3.4	110	45	5
DP5-T35	3.5			
DP5-T43	4.3			

チップトップビット [3本セット]

品番	刃先径	全長	有効長	箱入数
DP3-T34	3.4	110	45	5
DP3-T35	3.5			
DP3-T43	4.3			

TTタイプ・スーパーロング

品番	刃先径	全長	有効長	箱入数
TTLL10.0X1000	10.0	1,000	200	1
TTLL12.0X1000	12.0			
TTLL12.5X1000	12.5			
TTLL14.5X1000	14.5			
TTLL16.5X1000	16.5			

TTタイプ・ロング

品番	刃先径	全長	有効長	箱入数
TTL8.0X210	8.0	210	150	1
TTL8.5X210	8.5			
TTL10.0X210	10.0			
TTL10.5X210	10.5			
TTL12.5X210	12.5			
TTL12.7X210	12.7			
TTL14.0X210	14.0			
TTL14.5X210	14.5			
TTL15.0X210	15.0			
TTL16.0X210	16.0			
TTL18.0X210	18.0			
TTL19.0X210	19.0			
TTL20.0X210	20.0	260	200	
TTL10.0X260	10.0			
TTL10.5X260	10.5			
TTL12.0X260	12.0			
TTL12.5X260	12.5			
TTL12.7X260	12.7			
TTL14.0X260	14.0			
TTL14.5X260	14.5			
TTL15.0X260	15.0			
TTL16.0X260	16.0			
TTL16.5X260	16.5			
TTL18.0X260	18.0			
TTL19.0X260	19.0			
TTL20.0X260	20.0	350	290	
TTL22.0X260	22.0			
TTL22.5X260	22.5			
TTL10.0X350	10.0			
TTL10.5X350	10.5			
TTL12.0X350	12.0			
TTL12.5X350	12.5			
TTL12.7X350	12.7			
TTL14.0X350	14.0			
TTL14.5X350	14.5			
TTL15.0X350	15.0			
TTL16.0X350	16.0			
TTL16.5X350	16.5			
TTL18.0X350	18.0			
TTL19.0X350	19.0			
TTL20.0X350	20.0	450	390	
TTL22.0X350	22.0			
TTL22.0X350	22.0			
TTL10.0X450	10.0			
TTL10.5X450	10.5			
TTL12.0X450	12.0			
TTL12.5X450	12.5			
TTL12.7X450	12.7			
TTL14.5X450	14.5			
TTL15.0X450	15.0			
TTL16.0X450	16.0			
TTL16.5X450	16.5			
TTL18.0X450	18.0			
TTL19.0X450	19.0			
TTL20.0X450	20.0			
TTL22.0X450	22.0			

サイズの単位はmmです。

SDS-UXビット (SDS-Plus)

納 20498927011



特長・用途

- 刃先にクロス刃を採用したことにより、デッキプレートの貫通が可能。(刃先径:6.0mm以上)
- 真円に近い穴あけが可能のため、アンカー挿入がスムーズ。
- 鉄筋に当たっても噛み込みが少なく刃先と外径の磨耗が少ないクロス刃により、安定した穿孔能力を維持。

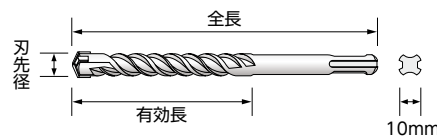

UXタイププリスターパック

品番	刃先径	全長	有効長	箱入数					
UX3.4X110	3.4	110	45	10					
UX3.5X110	3.5								
UX4.3X110	4.3								
UX4.5X110	4.5	115	45		10				
UX5.0X110	5.0								
UX6.0X110	6.0	110	45			10			
UX6.4X110	6.4								
UX3.4X160	3.4	160	100				10		
UX3.5X160	3.5								
UX4.3X160	4.3								
UX4.5X160	4.5	165	100					10	
UX5.0X160	5.0								
UX5.3X160	5.3	160	100						10
UX5.5X160	5.5								
UX6.0X160	6.0								
UX6.4X160	6.4								
UX7.0X160	7.0								
UX7.5X160	7.5								
UX8.0X160	8.0								
UX8.5X160	8.5								
UX9.5X160	9.5								
UX10.0X160	10.0								
UX10.5X160	10.5								
UX12.0X160	12.0								
UX12.5X160	12.5								
UX12.7X160	12.7								
UX14.0X160	14.0								
UX14.5X160	14.5								
UX15.0X160	15.0								
UX16.0X160	16.0								
UX16.5X160	16.5								
UX17.0X160	17.0								
UX18.0X160	18.0								

SDSプラスUX [3本セット] (全長: 110mm)

品番	刃先径	全長	有効長	箱入数
DP3-UX34	3.4	110	45	5
DP3-UX35	3.5			
DP3-UX43	4.3			

SDSプラスUX [5本セット] (全長: 110mm)

品番	刃先径	全長	有効長	箱入数
DP5-UX34	3.4	110	45	5
DP5-UX35	3.5			
DP5-UX43	4.3			

UXタイプ・スーパーロング

品番	刃先径	全長	有効長	箱入数
UXLL10.0X1000	10	1,000	200	1
UXLL12.0X1000	12			
UXLL12.5X1000	12.5			

UXタイプ・ロング

品番	刃先径	全長	有効長	箱入数
UXL8.0X210	8.0	210	150	1
UXL8.5X210	8.5			
UXL10.0X210	10.0			
UXL10.5X210	10.5			
UXL12.0X210	12.0			
UXL12.5X210	12.5			
UXL12.7X210	12.7			
UXL14.0X210	14.0			
UXL14.5X210	14.5			
UXL15.0X210	15.0			
UXL16.0X210	16.0			
UXL18.0X210	18.0			
UXL19.0X210	19.0			
UXL20.0X210	20.0			
UXL10.0X260	10.0	260	200	
UXL10.5X260	10.5			
UXL12.0X260	12.0			
UXL12.5X260	12.5			
UXL12.7X260	12.7			
UXL14.0X260	14.0			
UXL14.5X260	14.5			
UXL15.0X260	15.0			
UXL16.0X260	16.0			
UXL16.5X260	16.5			
UXL18.0X260	18.0			
UXL19.0X260	19.0			
UXL20.0X260	20.0			
UXL22.0X260	22.0			
UXL10.0X350	10.0	350	290	1
UXL10.5X350	10.5			
UXL12.0X350	12.0			
UXL12.5X350	12.5			
UXL12.7X350	12.7			
UXL14.0X350	14.0			
UXL14.5X350	14.5			
UXL15.0X350	15.0			
UXL16.0X350	16.0			
UXL16.5X350	16.5			
UXL18.0X350	18.0			
UXL19.0X350	19.0			
UXL20.0X350	20.0			
UXL22.0X350	22.0			
UXL10.0X450	10.0	450	390	
UXL10.5X450	10.5			
UXL12.0X450	12.0			
UXL12.5X450	12.5			
UXL14.5X450	14.5			
UXL16.0X450	16.0			
UXL18.0X450	18.0			
UXL19.0X450	19.0			
UXL20.0X450	20.0			
UXL22.0X450	22.0			

充電インパクトドライバー用ドリル

充電インパクトドライバービット(RJタイプ)



用途

ブロック・レンガ・モルタル・日本壁・ALC
磁器タイル・陶器タイル・コンクリート・スレート
カワラ・プラスチック・塩ビ・サイディングボード

RJタイププリスターパック

品番	刃先径	全長	有効長	箱入数
RJ3.4X90	3.4	90	45	10
RJ3.5X90	3.5			
RJ4.3X95	4.3	95	50	
RJ4.5X95	4.5			
RJ5.0X95	5.0			
RJ6.0X100	6.0	100	55	
RJ6.4X100	6.4			
RJ7.0X115	7.0	115	65	
RJ7.5X115	7.5			
RJ8.0X115	8.0			
RJ9.5X135	9.5	135	85	
RJ10.0X135	10.0			
RJ10.5X135	10.5			

充電インパクトドライバービット(5本セット)

品番	刃先径	全長	有効長	箱入数
DP5-RJ34	3.4	90	45	5
DP5-RJ35	3.5	90	45	
DP5-RJ43	4.3	95	50	

充電振動ドリルビット(BJタイプ)



用途

コンクリート・ブロック・レンガ・モルタル・スレート
ALC・日本壁・石膏ボード・大理石・陶器タイル

BJタイプ

品番	刃先径	全長	有効長	箱入数
BJ3.4X90	3.4	90	45	10
BJ3.5X90	3.5			
BJ4.3X95	4.3	95	50	
BJ4.5X95	4.5			
BJ5.0X95	5.0			
BJ6.0X100	6.0	100	55	
BJ6.4X100	6.4			

充電マルチビット(MJタイプ)



用途

薄鉄板、木材、プラスチック、モルタル、石膏ボード
サイディング、ALC、陶器タイル、これらの複合材

MJタイププリスターパック

品番	刃先径	全長	有効長	箱入数
MJ3.4X90	3.4	90	45	10
MJ3.5X90	3.5			
MJ4.3X95	4.3	95	50	
MJ4.5X95	4.5			
MJ5.0X95	5.0			
MJ6.0X100	6.0	100	55	
MJ6.4X100	6.4			
MJ7.0X115	7.0	115	65	
MJ7.5X115	7.5			
MJ8.0X115	8.0			
MJ8.5X115	8.5	135	85	
MJ9.5X135	9.5			
MJ10.0X135	10.0			
MJ10.5X135	10.5			

充電磁器タイル用ドリルビット(TJタイプ)



用途

磁器タイル・カワラ・陶器タイル・スレート・ALC
石膏ボード・ブロック・レンガ・モルタル・プラスチック

TJタイププリスターパック

品番	刃先径	全長	有効長	箱入数
TJ3.4X90	3.4	90	45	10
TJ3.5X90	3.5			
TJ4.3X95	4.3	95	50	
TJ4.5X95	4.5			
TJ5.0X95	5.0			
TJ6.0X100	6.0	100	55	
TJ6.4X100	6.4			

充電ダイヤコアビット(DJWタイプ)



用途

磁器タイル・石材タイル・硬質タイル

DJWタイプ(セミドライワックス付)プリスターパック

品番	刃先径	全長	有効長	箱入数
DJW5.0X60S	5.0	60	15	5
DJW6.0X60S	6.0			
DJW6.4X60S	6.4			
DJW7.0X60S	7.0			
DJW8.0X60S	8.0			
DJW10.0X60S	10.0			
DJW12.0X60S	12.0	76	15	3
DJW15.0X60S	15.0			
DJW20.0X76S	20.0			
DJW25.0X76S	25.0			
DJW30.0X76S	30.0			
DJW32.0X76S	32.0			
DJW35.0X76S	35.0			

位置決めガイドV

品番	適合穴径	箱入数
DJW-PGD-V	5.0~35.0	1



24

▶ ボルト・ナット・フランジ・パッキン

ボルト・ナット レンチサイズ/締付けトルク(推奨)

ねじ径	レンチサイズ(mm)	締付けトルク(N・m)	ねじ径	レンチサイズ(mm)	締付けトルク(N・m)
W1/4	10	5	M6	10	5
W5/16	14	10	M8	13	12
W3/8	17	18	M10	17	25
W1/2	21	41	M12	19	43
W5/8	26	82	M16	24	100
W3/4	32	147	M20	30	210
W7/8	35	230	M22	32	280

六角ボルトナット



▶▶▶ 特長・用途

- 電気亜鉛めっき

ねじ径 \ 長さ	45	50	55	60	65	70	75	80	85	90	100	110	120	130	140	150	160	
W1/2	200	200	200	200	200													
W5/8			100	100	100	100	100	100		100								
W3/4				50		50	50	50										
W7/8										40								
M12		310	290	290				160		160	140							
M16		150	150	150	140	130	120	120		100	80	80	80	80	80			
M20						80	60	60	60	60	50	48	48	48	48	40		
M22										50	50						32	28

内は4本袋詰め

六角ボルト



▶▶▶ 特長・用途

- 電気亜鉛めっき
- ステンレス
- 溶融亜鉛めっき

■ スタットボルトナット



》》特長・用途

- 電気亜鉛めっき
- ステンレス

ねじ径	長さ	65	70	75	80	85	90	95	100	110	120
W1/2		○●									
W5/8		○●	○	○●	○	○●	○●				
W3/4							○●	○	○	○	
M12		○●		○							
M16		○●	○	○●	○	○●	○		○	○	○
M20							○●		○		○

○電気亜鉛めっき ●ステンレス

■ 六角ナット



》》特長・用途

- 電気亜鉛めっき
- ステンレス
- 溶融亜鉛めっき

サイズ	サイズ
M6	W1/4
M8	W5/16
M10	W3/8
M12	W1/2
M16	W5/8
M20	W3/4
	W7/8

■ 丸ワッシャー



》》特長・用途

- 電気亜鉛めっき
- ステンレス
- 溶融亜鉛めっき

サイズ	コードNo.	サイズ	外径
M6	502	W1/4	13
M8	503	W5/16	18
M10	504	W3/8	22
M10	—	W3/8	25
M10	—	W3/8	30
M10	—	W3/8	40
M10	—	W3/8	50
M12	509	W1/2	26
M12	—	W1/2	32
M12	—	W1/2	40
M12	—	W1/2	50
M16	513	W5/8	32
M20	515	W3/4	40

※表面処理により規格が異なります。
※() ステンのコードNo.になります。

サイズの単位はmmです。

■ スプリングワッシャー

》》 特長・用途

- 電気亜鉛めっき
- ステンレス
- 熔融亜鉛めっき



サイズ
M6・W1/4
M8・W5/16
M10・W3/8
M12・W1/2
M16・W5/8
M20・W3/4

■ 角ワッシャー

》》 特長・用途

- 電気亜鉛めっき
- ステンレス



サイズ	外角
M10・W3/8	28
M10・W3/8	32
M10・W3/8	50
M12・W1/2	35
M12・W1/2	42
M12・W1/2	50
M16・W5/8	44
M16・W5/8	52
M20・W3/4	56

※表面処理により規格が異なります。

■ テーパーワッシャー

》》 特長・用途

- 電気亜鉛めっき
- ステンレス
- テーパー角：5°

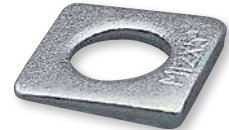

サイズ
M10・W3/8
M12・W1/2
M16・W5/8
M20・W3/4

■ 長ナット(ストッパー付/無)

》》 特長・用途

- 電気亜鉛めっき
- ステンレス



サイズ	平径	長さ
W3/8	14	30
W3/8	14	40
W1/2	19	40
W5/8	26	50
W3/8×W1/2	17	40

■ 穴付長ナット

》》 特長・用途

- 電気亜鉛めっき



サイズ	平径	長さ
W3/8	14	50
W1/2	19	50

■ アイボルト



》》 特長・用途

- 電気亜鉛めっき
- ステンレス



サイズ
W3/8
W1/2
W5/8
M10
M12
M16

■ アイナット



》》 特長・用途

- 電気亜鉛めっき
- ステンレス



サイズ
W3/8
W1/2
W5/8
M10
M12
M16

全ねじ(吊りボルト)



特長・用途

- 電気亜鉛めっき
- ステンレス
- 溶融亜鉛めっき
- PH
- ミリねじも用意できます。

サイズ	
W3/8×1000	
W3/8×1500	
W3/8×2000	
W3/8×3000	
W1/2×1000	
W1/2×1500	
W1/2×2000	
W1/2×3000	
W5/8×1000	
W5/8×2000	

マジックナット



特長・用途

- ボルト中間挿入ナット

サイズ	平径	サイズ	平径
M6	19	W1/4	19
M8	19	W5/16	19
M10	19	W3/8	19
M12	27	W1/2	27
M16	27	W5/8	27

施工方法

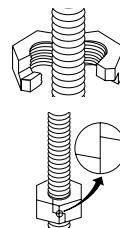

取り付け場所へ差し込む

上部のロック確認後締め付けて下さい

施工後等の取り外し
左右の端部を軸に対して上下に力を加えて外すか出来た隙間へマイナスドライバー等を入れてロックを外して下さい

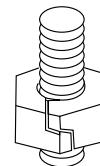

らく吊レンチ

10350801210



特長・用途

- らく吊レンチで15A~50A(蝶ナット)と65A~100A(M8六角ナット)を一丁で使用できます。
- 先端レンチ部はラチェット機能になっている為、タンバックルの締め付けもラクラクです。

コードNo.	適合
0010	15A~50Aの蝶ナット、65A~100AのM8六角ナット

ご使用上の注意

- ①ナットのサイズに合ったものを使用してください。
- ②蝶ナットは締めすぎないようにしてください。
- ③工具は本来の使用目的以外では使用しないでください。
- ④ハンマー代わりに使用しないでください。
- ⑤ハンマー等で叩いて衝撃を与えないでください。
- ⑥パイプ等を継ぎ足して使用しないでください。
- ⑦無理な姿勢で作業しないでください。常に足元をしっかりとらせ、バランスを保つようにしてください。
- ⑧割れ、欠け、摩耗、変形等の異常が認められた場合は使用しないでください。
- ⑨改造しないでください。加熱、加工等をした場合は著しく品質(強度)の低下を招きます。

絶縁ボルトナット



特長・用途

■ 一般用(-10℃~+150℃) 高温用(-10℃~+200℃)も製作できますのでお問い合わせください。

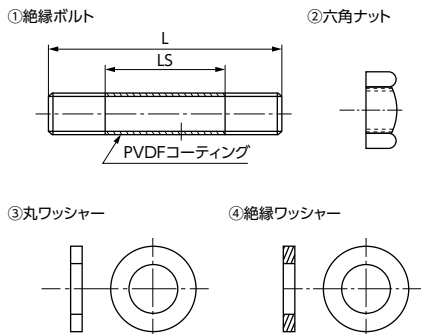

■ 絶縁ボルトナット寸法図

No.	部品名	材料	個数	一般用 備考
1	絶縁ボルト	SS400+PVDFコーティング	n	SS400は電気亜鉛めっき
2	六角ナット	SS400	n×2	JISB1181 1種 電気亜鉛めっき
3	丸ワッシャー	SS400	n×2	JISB1256 ミガキ丸 電気亜鉛めっき
4	絶縁ワッシャー	FRP		

JIS フランジ用適合配管径				寸法 M×L×LS
10K		20K		
				10×60×28
				10×65×31
10	15	10	15	12×70×36
20		20		12×75×39
25		25		16×80×40
32	40	32	40	16×85×43
65	80	65		16×90×48
		80		20×100×52
125	150	90	100	20×105×55
				20×110×56
				22×115×55
250	300			22×120×62
		125	150	22×125×69
				22×125×67

絶縁YSスリーブ

20210701727

特長・用途

- ヨドフロンETFEを使用
 - 圧縮強さ500Kg/cm²、耐熱温度120℃以下でご使用ください。
 - 市販のボルトが使えます。
- 絶縁スリーブが一体型になっているため、市販の六角ボルトに組み込むだけで絶縁ボルトとして使用できます。六角ボルトと組合せるだけです。六角ボルト、ナットの材質を選びません。
- 組込がより簡単になりました。
- 絶縁スリーブと絶縁ワッシャーの一体型構造のため、ワッシャーの取付忘れがなくなりました。また、一体型構造のため、取付後のスリーブのずれもなく、ワッシャーは片側のみで絶縁できます。



コードNo.	型式	d1	D1	L1	D2
7154	M10	10.0	11.5	21	22
7161	M12	12.6	13.9	28	26
7178	M16	16.6	17.9	32	32
7185	M20	20.6	21.9	44	40

YSスリーブを使用し絶縁ボルトナットにする場合の部材選定表

フランジサイズ	JIS 5K		
	ボルトナット1組	YSスリーブ1個	丸ワッシャー2枚
10A	M10×45	M10	M10
15A	M10×45		
20A	M10×50		
25A	M10×50		
32A	M12×55	M12	M12
40A	M12×55		
50A	M12×60		
65A	M12×60		
80A	M16×60	M16	M16
100A	M16×65		
125A	M16×65		
150A	M16×70		
200A	M20×75	M20	M20

フランジサイズ	JIS 10K		
	ボルトナット1組	YSスリーブ1個	丸ワッシャー2枚
10A	M12×55	M12	M12
15A	M12×55		
20A	M12×60		
25A	M16×60		
32A	M16×65	M16	M16
40A	M16×65		
50A	M16×65		
65A	M16×70		
80A	M16×70	M20	M20
100A	M16×70		
125A	M20×75		
150A	M20×80		
200A	M20×80		

サイズの単位はmmです。

絶縁スリーブ

納 20210707211



コードNo.	サイズ	絶縁スリーブ (mm)
4876	M10	10×11×19
4883	M12	12×13×23
4890	W1/2	12.9×13.9×23
4906	M16	16×18×29
4913	M20	20×22×33
4920	M22	22×24×40
4937	M24	24×26×46

絶縁ワッシャー

納 20210707211



コードNo.	サイズ	絶縁ワッシャー (mm)
4944	M10	3×24×13
4951	M12	3×28×15
4968	M16	3×34×19
4975	M20	3×39×23
4982	M22	3×44×25
4999	M24	3×50×28

絶縁スリーブ、絶縁ワッシャーを使用し絶縁ボルトナットにする場合の部材選定表

フランジサイズ	JIS 5K			
	ボルトナット1組	絶縁スリーブ1個	絶縁ワッシャー2枚	丸ワッシャー2枚
10A	M10×50	M10	M10	M10
15A	M10×50			
20A	M10×60			
25A	M10×60			
32A	M12×60	M12	M12	M12
40A	M12×60			
50A	M12×65			
65A	M12×65			
80A	M16×65	M16	M16	M16
100A	M16×70			
125A	M16×70			
150A	M16×75			
200A	M20×90	M20	M20	M20
250A	M20×90			
300A	M20×90			

フランジサイズ	JIS 10K			
	ボルトナット1組	絶縁スリーブ1個	絶縁ワッシャー2枚	丸ワッシャー2枚
10A	M12×60	M12	M12	M12
15A	M12×60			
20A	M12×65			
25A	M16×65			
32A	M16×70	M16	M16	M16
40A	M16×70			
50A	M16×70			
65A	M16×75			
80A	M16×75	M20	M20	M20
100A	M16×75			
125A	M20×80			
150A	M20×90			
200A	M20×90	M22	M22	M22
250A	M22×100			
300A	M22×100			

フランジ / フランジ用ボルト・スタットボルト サイズ選定表

特長・用途

■ 詳しいフランジ・バタフライバルブ配管用ボルトナット推奨適合表はP289、290を参照してください。

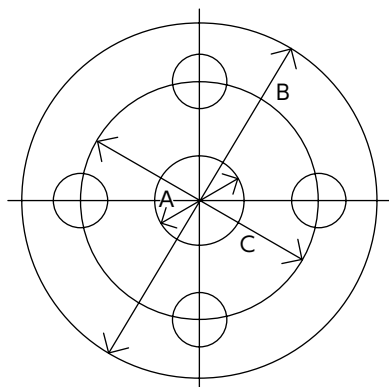

注意

■ 使用状況により、ボルトサイズの長さが異なる場合がありますので、使用前に必ず寸法の確認をお願いします。

白合フランジ 5K

納 20211205126

コードNo.	サイズ	JIS 5K (アイフランジ)						六角ボルト	スタットボルト
		A	B	ボルトの穴					
				C	数	h			
7658	15A	21.7	80	60	4	12	M10×40	M10×50	
7665	20A	27.2	85	65	4	12	M10×50	M10×60	
7672	25A	34.0	95	75	4	12	M10×50	M10×60	
7689	32A	42.7	115	90	4	15	M12×50	M12×65	
7696	40A	48.6	120	95	4	15	M12×50	M12×65	
7702	50A	60.5	130	105	4	15	M12×55	M12×65	
7719	65A	76.3	155	130	4	15	M12×55	M12×65	
7726	80A	89.1	180	145	4	19	M16×55	M16×70	
7733	100A	114.3	200	165	8	19	M16×60	M16×75	
7740	125A	139.8	235	200	8	19	M16×60	M16×75	
7757	150A	165.2	265	230	8	19	M16×65	M16×80	

白合フランジ 10K

納 20211205326

コードNo.	サイズ	JIS 10K (アイフランジ)						六角ボルト	スタットボルト
		A	B	ボルトの穴					
				C	数	h			
7762	15A	21.7	95	70	4	15	M12×50	M12×65	
7779	20A	27.2	100	75	4	15	M12×55	M12×70	
7786	25A	34.0	125	90	4	19	M16×55	M16×70	
7793	32A	42.7	135	100	4	19	M16×60	M16×75	
7809	40A	48.6	140	105	4	19	M16×60	M16×75	
7816	50A	60.5	155	120	4	19	M16×60	M16×75	
7823	65A	76.3	175	140	4	19	M16×65	M16×80	
7830	80A	89.1	185	150	8	19	M16×65	M16×80	
7847	100A	114.3	210	175	8	19	M16×65	M16×80	
7854	125A	139.8	250	210	8	23	M20×70	M20×90	
7861	150A	165.2	280	240	8	23	M20×75	M20×90	
7878	200A	216.3	330	290	12	23	M20×75	M20×95	

ノンアス全面パッキン

納 20211208027

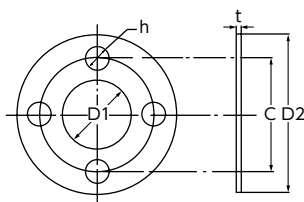
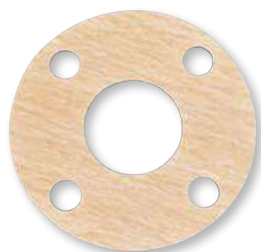

サイズ	5K 全面パッキン 厚み 1.5t・2.0t・3.0t				10K 全面パッキン 厚み 1.5t・2.0t・3.0t				20K(16K) 全面パッキン 厚み 1.5t・2.0t・3.0t			
	内径 D1	外径 D2	ボルト穴中心円 C	h×穴数	内径 D1	外径 D2	ボルト穴中心円 C	h×穴数	内径 D1	外径 D2	ボルト穴中心円 C	h×穴数
10A	18	75	55	12×4	18	90	65	15×4	18	90	65	15×4
15A	22	80	60	12×4	22	95	70	15×4	22	95	70	15×4
20A	28	85	65	12×4	28	100	75	15×4	28	100	75	15×4
25A	35	95	75	12×4	35	125	90	19×4	35	125	90	19×4
32A	43	115	90	15×4	43	135	100	19×4	43	135	100	19×4
40A	49	120	95	15×4	49	140	105	19×4	49	140	105	19×4
50A	61	130	105	15×4	61	155	120	19×4	61	155	120	19×8
65A	84	155	130	15×4	84	175	140	19×4	84	175	140	19×8
80A	90	180	145	19×4	90	185	150	19×8	90	200	160	23×8
100A	115	200	165	19×8	115	210	175	19×8	115	225	185	23×8
125A	141	235	200	19×8	141	250	210	23×8	141	270	255	25×8
150A	167	265	230	19×8	167	280	240	23×8	167	305	260	25×12
200A	218	320	280	23×8	218	330	290	23×12	218	350	305	25×12
250A	270	385	345	23×12	270	400	355	25×12	270	430	380	27×12
300A	321	430	390	23×12	321	445	400	25×16	321	480	430	27×16
350A	359	480	435	25×12	359	490	445	25×16	359	540	480	33×16

ノンアス内パッキン

納 20211208027

ノンアス耳付内パッキン

納 20211208027

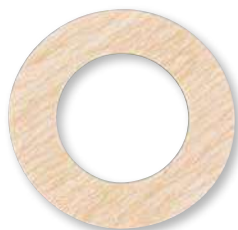

サイズ	5K 内パッキン、耳付内パッキン 厚み 1.5t・2.0t・3.0t		10K 内パッキン、耳付内パッキン 厚み 1.5t・2.0t・3.0t		20K(16K) 内パッキン、耳付内パッキン 厚み 1.5t・2.0t・3.0t	
	内径	外径	内径	外径	内径	外径
10A	18	45	18	53	18	53
15A	22	50	22	58	22	58
20A	28	55	28	63	28	63
25A	35	65	35	74	35	74
32A	43	78	43	84	43	84
40A	49	83	49	89	49	89
50A	61	93	61	104	61	104
65A	84	118	84	124	84	124
80A	90	129	90	134	90	140
100A	115	149	115	159	115	165
125A	141	184	141	190	141	203
150A	167	214	167	220	167	238
200A	218	260	218	270	218	283
250A	270	325	270	333	270	356
300A	321	370	321	378	321	406
350A	359	413	359	423	359	450

■ ノンアス組フランジパッキン

20211208027

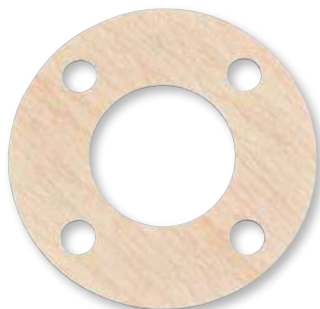

サイズ	組パッキン 厚み 1.5t・2.0t		
	内径	外径	ボルト穴数(個)
10A	16	69	3
15A	20	73	3
20A	26	79	3
25A	33	87	4
32A	42	107	4
40A	47	112	4
50A	59	126	4
65A	75	155	4
80A	87	168	4
100A	112	196	4
125A	138	223	6
150A	163	265	6

■ ノンアスユニオンパッキン

20211208027



サイズ	ユニオンパッキン 厚み 1.5t・2.0t	
	内径	外径
10A	21	28
15A	25	32
20A	31	39
25A	39	48
32A	47	57
40A	54	64
50A	66	78
65A	82	96
80A	96	111
100A	122	141
125A	151	170
150A	178	200

■ テフロン全面パッキン

20211208027



》》特長・用途

- 殆ど全ての薬液に耐性のあるふっ素樹脂PTFE製シートを打ち抜いたガスケットです。非汚染性に優れています。
- 強酸、強アルカリなどの各種腐食性流体、有機溶剤
- 一切の汚染を嫌う流体(半導体や医薬関連など)
- 電気絶縁性を必要とするところ

■ テフロンクッション

20211208027

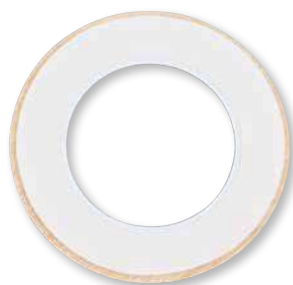

》》特長・用途

- ノンアスベストジョイントシートなどの中芯材にPTFE外皮を被覆したPTFE包み型ガスケットです。PTFEシート打抜きガスケットに比べてクリープしにくい製品です。
- 各種腐食性流体、有機溶剤
- 汚染を嫌う流体
- 電気絶縁性を必要とするところ

うず巻形ガスケット(高温・高圧タイプ)

うず巻形ガスケットは、高温・高圧用として合理的に設計された高性能のセミメタリックガスケットです。

ボルテックスガスケット



形状	フープ材	参考型番		
		一般用 (ノンアスフィラータイプ)	高温用 (グラファイトフィラータイプ)	対薬品性用 (テフロンフィラータイプ)
外輪付 (平面座(RF)フランジ用)	SUS304	1834-NA	1834-GR	9090-OR
	SUS316	1836-NA	1836-GR	
内外輪付 (全面座(FF)フランジ用)	SUS304	1834R-NA	1834R-GR	9090-IOR
	SUS316	1836R-NA	1836R-GR	

タイプ	用途	流体	最高使用温度℃	最高使用圧力
一般用 (ノンアスフィラータイプ)	各種産業の配管フランジ、圧力容器、熱交換器、バルブボンネットなど。	水系流体	350	クラス1500
		油系流体	350	クラス600
		ガス系流体	350	クラス400
高温用 (グラファイトフィラータイプ)	各種産業の配管フランジ、圧力容器、熱交換器、バルブボンネットなどで高温・高圧の蒸気、LNGなど低温用のガスケットとして。	水系流体	450	クラス2500
		油系流体	450	クラス1500
		ガス系流体	450	クラス1500
		低温流体	-240(最低使用温度)	20MPa(200kgf/cm ²)
対薬品性用 (テフロンフィラータイプ)	各種産業の配管フランジ、圧力容器、熱交換器、バルブボンネットなど、特に他のうず巻き形ガスケットでは使用できない腐食性流体や酸素のシール、特に機密性の要求される箇所、真空シールなどのガスケットとして。	水系流体	300	クラス600
		油系流体	300	クラス600
		ガス系流体	300	クラス600



- 規格サイズのフランジのみの使用になります。
- 施工前にフィラー材は破損する恐れがあり取り扱いには御注意ください。
- 規格外の製品も製作できますので寸法指定の上、納期をご確認ください。
- 配管材の材質に合わせて内外輪を選定ください。異種金属の場合フランジ部の電食による漏水の恐れがあります。

ゴム系ガスケット

EPDM成形ガスケット



特長・用途

- EPDMゴム単体を断面形状に加圧成形したガスケットです。打ち抜きゴムシートガスケットに比べてより低面圧で安定したシール性が得られるパッキン材です。
- 一体成形品であるため、偏肉がなく表面が平滑です。
- 二条のOリング状の凸部があるため、面圧が低くても漏れません。
- ゴムの硬度が適当になっているため、熱応力、配管応力に対し緩衝できます。
- 上質パーズンゴムを材料としているのでライフが長くなります。
- 樹脂製および樹脂ライニングフランジにも使用できます。

使用温度範囲 °C	最高使用圧力
-40~100	0.98MPa(約10kgf/cm ²)

EPDM成形PTFE被覆ガスケット



特長・用途

- EPDMゴム成形品にふっ素樹脂(PTFE)フィルムを加圧加熱成形し、一体密着させたガスケットです。ゴム特有の弾性とPTFEの防食性を兼ね備えたシール性に優れたパッキン材です。縮付け面圧の得られないPTFEの耐薬品性・防食性を必要とするフランジ箇所に適しております。
- 一体成形品であるため、偏肉がなく表面が平滑です。
- 二条のOリング状の凸部があるため、面圧が低くても漏れません。
- ゴムの硬度が適当になっているため、熱応力、配管応力に対し緩衝できます。
- 上質パーズンゴムを材料としているのでライフが長くなります。
- 樹脂製および樹脂ライニングフランジにも使用できます。
- 耐薬品性や防食性を必要とし、面圧が得られない配管ラインにも使用できます。

使用温度範囲 °C	最高使用圧力
-40~120	0.98MPa(約10kgf/cm ²)

各種ゴムガスケット



各種ゴムシートを用途に合わせて打ち抜き出来ます。ゴムの種類と厚み、大きさ、硬度をご指定ください。

特長・用途

- 各種ゴムシートを使用用途に合わせて打ち抜いたガスケットです。使用圧力10kgf/cm²以下の配管で流体に合わせた材質を選定して加工します。規格サイズから規格外の商品、またパッキン材のみでなく緩衝材・クッション材にも使用できます。

使用可能範囲(選定指数)	最高使用圧力/1MPa(10kgf/cm ²)
厚み	0.98MPa(約10kgf/cm ²)
大きさ	1500mm(最大)
硬度	軟質(50°)・一般(65°)・硬質(80°)

標準ラインナップ品

NRゴム ブチルゴム
 CRゴム シリコンゴム
 EPDMゴム バイトンゴム
 NBRゴム

25

▶ ホッパー・化粧小物・保護キャップ

内ねじホッパー

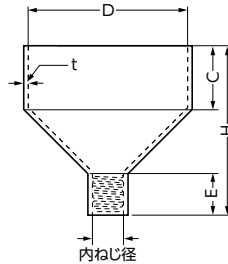

・ステンレスは()表記

D×内ねじ	H	C	E	t	
50φ×20AS	85	30	20(15)	1.6	
50φ×25AS	75(80)		20	(1.5)	
65φ×20AS	90		20(15)	1.6	
65φ×25AS	80(85)		20		
65φ×32AS	75(80)		25		
65φ×40AS	70(75)		25		
80φ×20AS	90(85)		20(15)		
80φ×25AS	85		20		
80φ×32AS	80		25		
80φ×40AS	80		25		
80φ×50AS	75	30(25)			
100φ×20AS	100(95)	50	20(15)		1.6
100φ×25AS	100(105)		20	(1.2)	
100φ×32AS	100		25		
100φ×40AS	95(100)		25		
100φ×50AS	100(95)		30(25)		
100φ×65AS	90(95)		30		
125φ×25AS	100(105)		20		
125φ×32AS	100(105)		25		
125φ×40AS	100		25		
125φ×50AS	100		30(25)		
125φ×65AS	95	30			
125φ×80AS	95	35			

D×内ねじ	H	C	E	t
150φ×25AS	110	50	20	1.6
150φ×32AS	110		25	
150φ×40AS	105(110)		25	
150φ×50AS	110		30(25)	
150φ×65AS	105(110)		30	
150φ×80AS	105		35	
150φ×100AS	105		40	
200φ×32AS	145(140)		25	
200φ×40AS	145(140)		25	
200φ×50AS	145		30(25)	
200φ×65AS	140	30	2.0	
200φ×80AS	140	35		
200φ×100AS	135	40		
200φ×125AS	130	45		
200φ×150AS	120	50		
250φ×50AS	190	30(25)		
250φ×65AS	185	30		
250φ×80AS	185	35		
250φ×100AS	185	40		
250φ×125AS	180	45		
250φ×150AS	170	50(45)	2.3	
300φ×50AS	195(190)	50(25)		
300φ×100AS	190(185)	40		
300φ×125AS	190(185)	45		

※±5mm製作誤差が生じます。

▶▶▶ 特長・用途

- 集合排水用受け型継手
 - 電気垂鉛めっき 20210808027
 - ステンレス 20210808028
 - 熔融垂鉛めっき 20210808028
- ※仕様により、板厚・規格が異なります。
- 耐食性に優れた樹脂コーティングホッパー(白・黒)もご用意できます。(受注生産品)

外ねじホッパー

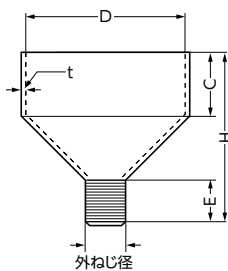

・ステンレスは()表記

D×内ねじ	H	C	E	t	
50φ×20AN	95(105)	30	25(40)	1.6	
50φ×25AN	85(110)		25(40)	(1.5)	
65φ×20AN	95(110)		25(40)	1.6	
65φ×25AN	95(110)		25(40)		
65φ×32AN	85(110)		30(50)		
65φ×40AN	85(105)		30(50)		
80φ×20AN	95(110)		25(40)		
80φ×25AN	95(110)		25(40)		
80φ×32AN	90(110)		30(50)		
80φ×40AN	90(105)		30(50)		
80φ×50AN	80(105)	30(60)			
100φ×20AN	105(120)	50	25(40)		1.6
100φ×25AN	105(120)		25(40)	(1.2)	
100φ×32AN	105(130)		30(50)		
100φ×40AN	100(125)		30(50)		
100φ×50AN	100(125)		30(60)		
100φ×65AN	120(130)		60(70)		
125φ×25AN	105(120)		25(40)		
125φ×32AN	110(130)		30(50)		
125φ×40AN	105(125)		30(50)		
125φ×50AN	100(130)		30(60)		
125φ×65AN	125(135)	60(70)			
125φ×80AN	125(140)	60(80)			

D×内ねじ	H	C	E	t
150φ×25AN	110(130)	50	25(40)	1.6
150φ×32AN	115(135)		30(50)	
150φ×40AN	115(135)		30(50)	
150φ×50AN	110(140)		30(60)	
150φ×65AN	135(145)		60(70)	
150φ×80AN	130(150)		60(80)	
150φ×100AN	125(155)		60(90)	
200φ×32AN	150(170)		30(50)	
200φ×40AN	150(170)		30(50)	
200φ×50AN	150(180)		30(60)	
200φ×65AN	175(185)	60(70)		
200φ×80AN	170(185)	60(80)		
200φ×100AN	160(190)	60(90)		
200φ×125AN	145(190)	60(105)		
200φ×150AN	135(190)	60(110)		
250φ×50AN	195(220)	30(60)		
250φ×65AN	215(225)	60(70)		
250φ×80AN	215(230)	60(80)		
250φ×100AN	205(235)	60(90)		
250φ×125AN	195(240)	60(105)		
250φ×150AN	190(240)	60(110)		

※±5mm製作誤差が生じます。

▶▶▶ 特長・用途

- 集合排水用受け型継手
 - 電気垂鉛めっき 20210808027
 - ステンレス 20210808028
 - 熔融垂鉛めっき 20210808028
- ※仕様により、板厚・規格が異なります。
- 耐食性に優れた樹脂コーティングホッパー(白・黒)もご用意できます。(受注生産品)

メッシュ目皿(ステンレス)

納 20210808128



特長・用途

- メッシュタイプのホッパー用ゴミ受け目皿。
- 特殊寸法も製作できます。
- ステンレス製(SUS304)

コードNo.	ホッパー受口径	メッシュ外径
1740	65φ用	63φ
1757	80φ用	75φ
1764	100φ用	95φ
1771	125φ用	120φ
1788	150φ用	145φ
1795	200φ用	180φ
1801	250φ用	240φ
1719	32A用50φ(ソケット)	
1726	40A用55φ(ソケット)	
1733	50A用70φ(ソケット)	

パンチング目皿(ステンレス)

納 20210808028

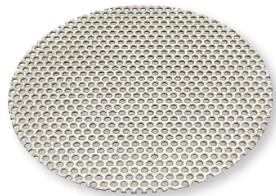

特長・用途

- パンチングタイプのホッパー用ゴミ受け目皿。
- 特殊寸法も製作できます。
- ステンレス製(SUS304)

コードNo.	ホッパー受口径	パンチング外径
1819	50φ用	45φ
1826	65φ用	60φ
1833	80φ用	75φ
1840	100φ用	95φ
1857	125φ用	120φ
1864	150φ用	145φ
1871	200φ用	190φ
1888	250φ用	238φ

カラープレート(被覆鋼管用)

納 20210806227

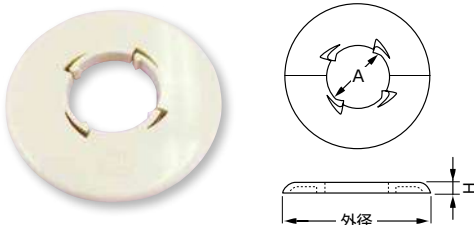

特長・用途

- 外面被覆鋼管用化粧プレート。
- 材質：ABS樹脂。

コードNo.	サイズ	A	外径	H	入数
8448	15A	25.7	71.7	6	50
8455	20A	31.2	77	6	50
8462	25A	37.6	83.8	6	50

おめかしキャップ 吊りボルト用

納 20457127033

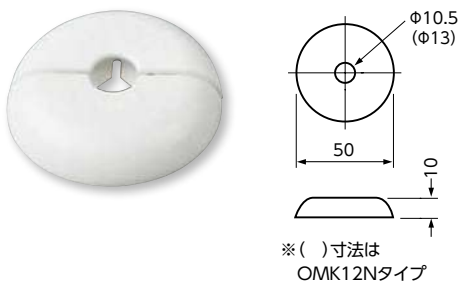

特長・用途

- 吊りボルト貫通部化粧プレート。
- ネグロス電工(株)製。

コードNo.	型番	適合	色	入数
2093	OMK9N	W3/8	クリーム	20
2123	OMK12N	W1/2		20
2109	OMK9N-W	W3/8	ホワイト	20
2130	OMK12N-W	W1/2		20

サイズの単位はmmです。

■ ビニールプレート

納 20210806011

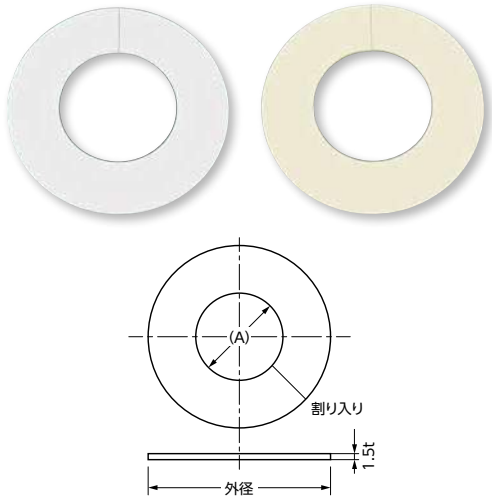

》》特長・用途

- 配管貫通部用化粧プレート。 ■ 色、特注寸法にて製作が可能です。
- 穴無しタイプも用意できます。 ■ 塩化ビニル製
- ホワイト ■ アイボリー ■ グレー

サイズ	管径 (A)	外径	入数
10φ(3/8全ねじ)	10	50	100
13φ(1/2全ねじ)	13	50	100
15A	22	61	100
20A	28	77	100
25A	34.5	85	100
32A	43	90	100
40A	49	99	100
50A	61	115	100
65A	77	141	50
80A	90	150	50
100A	115	175	50
125A	141	200	50
150A	167	227	50

■ MTプレート

納 20210806311



》》特長・用途

- 配管貫通部用化粧プレート。
- MTタイプは、アルミ原色・アイボリー・ホワイト・グレー色があります。
- 折り曲げやハサミで簡単にカットすることができます。 ■ 特殊寸法にて製作が可能です。
- MT (アルミ製) ■ MTS (ステンレス製) ■ SGP用

サイズ	プレート外径	
	SGP	
15(16)A	61	
20A	77	
25A	84.5	
32(30)A	93	
40A	99	
50A	115	
65A	141	
80A	150	
100A	175	
125A	201	
150A	227	
200A	278	

■ シーリングプレート

納 20497235362

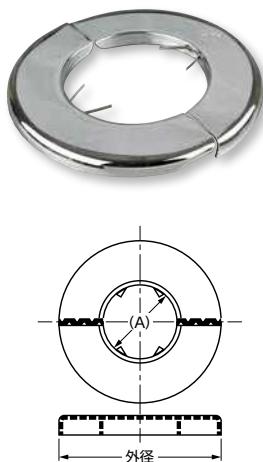

》》特長・用途

- 配管貫通部用化粧プレート。
- 鉄製(クロームめっき) ■ ステンレス製(SUS430)も用意できます。(100Aまで)
- ※材質により規格が異なります。

コードNo.	サイズ	管径 (A)	外径	入数
1200	15A	21.7	56	20
1217	20A	27.2	75	20
1224	25A	34	82	20
1231	32A	42.7	92	20
1248	40A	48.6	103	20
1255	50A	60.5	114	20
1262	65A	76.3	138	20
1279	80A	89.1	147	20
1286	100A	114.3	183	20
6063	125A	139.8	218	10
6070	150A	165.2	257	10

うらわざ君

納 20211001028

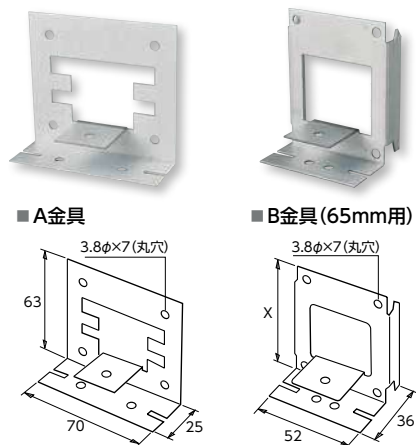

■ A金具

■ B金具(65mm用)

特長・用途

- 軽鉄製間仕切の裏板固定金具
- 設備器具の裏板固定 ■ 水栓ボックス等の取付け板の固定

コードNo.	金具種類	軽鉄サイズ	X	入数
2483	A	—	63	200
2490	B	65mm	63	200
2506	B2	75mm	73	200
2513	B3	90mm	87	100
2520	B4	100mm	97	100
2537	B5	50mm	47	100

注意

- A金具は軽鉄の各サイズに共用できますが、B金具は軽鉄サイズ65mm用です。他の軽鉄サイズについては、上記の規格表を参照してください。

取付手順

① 軽鉄に工具等で穴をあける10mmの穴を2ヶ所(ピッチ50mm)

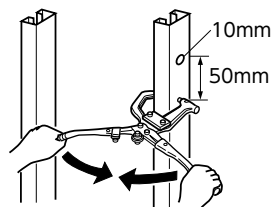

② A金具のツメを図のように曲げ、軽鉄の穴へさし込む。

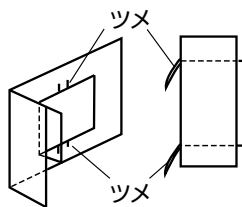

③ B金具は軽鉄の内側の面へ押し込む。後は現場でボードをはり、完了です。

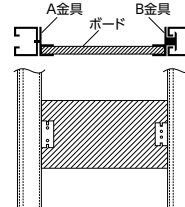

スーパーパンチ 1/2×3/4 マグネットタイプ

20210210116



特長・用途

- 給水用フレキツバ出し機
- コンパクトボディで使い易さ抜群です。 ■ 現場配管工事に威力を発揮します。
- 各メーカーのフレキチューブに使用できます。 ■ ハンマーでたたくだけの簡単施工。

コードNo.	フレキサイズ	適合フレキ外径	入数
7946	1/2×3/4	1/2(16)、3/4(20)	15

注意

- 各メーカーのフレキチューブに使用できるように設計されている為、フレキ外径によっては、セッティング時にガタツキが発生します。そのような場合の注意点として、ツバ出し作業時に水平(横方向)にパンチをたたくのではなく、なるべく垂直(立方向)にたたき、施工確認窓より均等にツバが潰れている事を確認してください。斜めに潰れている場合は、フレキを半回転して調整してください。(必ず山3つをセットしてください)

ツバ出し工具 かるパンチ君 NFT-46

20210210236



特長・用途

- アルミダイキャスト製の軽いボディ。
- 耐久性の高いインナー部。 ■ コーナークットで握りやすい。

コードNo.	品名	フレキサイズ	適合フレキ外径	入数
9172	NFT-46	1/2×3/4	1/2(16)、3/4(20)	10

取付手順

① ステン長巻フレキを必要な長さに切断します。



② フレキの先端から山3つを、スーパーパンチ(かるパンチ君)にセットします。ねじはしっかり締めてください。

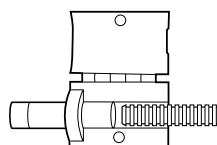

③ ハンマーで数回たたく。(プラスチックハンマーが最適です)

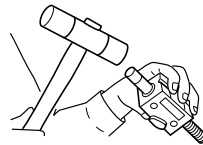

④ 仕上り具合を穴より確かめてからひらいて、完成です。

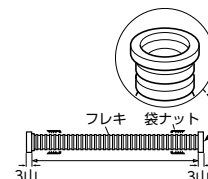

フリーアングル用エンドキャップ 1033N501550

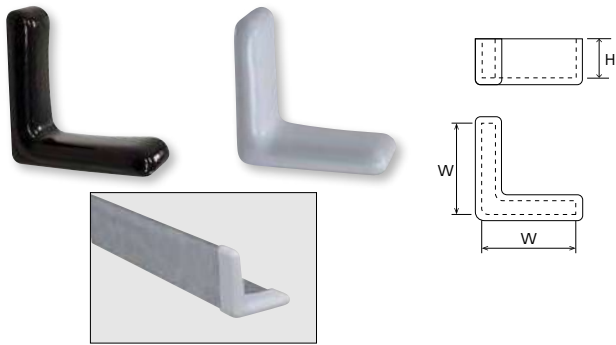

コードNo.		適合	W×H	色
黒	白			
0400	2400	フリーアングル40タイプ、L3×40、L5×40	40×15	黒・白
0500	2500	フリーアングル50タイプ、L6×50	50×15	
0650	2650	L6×65	65×30	

材質：軟質塩化ビニール

チャンネル用エンドキャップ 1033N501552



コードNo.		適合	W×W2×H	色
黒	白			
0750	3750	5×40×75	75×40×30	黒・白
1000	4000	5×50×100	100×50×30	
1250	2450	6×65×125	125×65×40	

材質：軟質塩化ビニール

フリーチャンネル用エンドキャップ 1033N501551

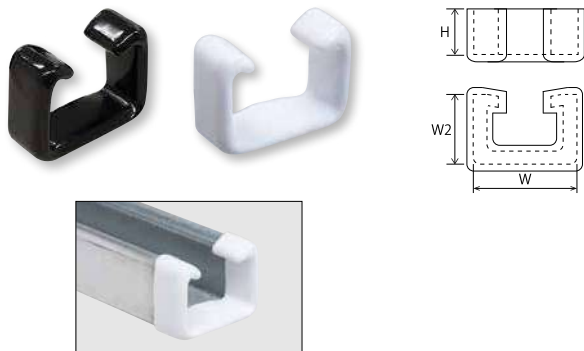

コードNo.		適合	W×W2×H	色
黒	白			
0300	2300	ND-1、NC-40P、NDP-1、NED-30D(DR)	40×30×15	黒・白
0450	2450	ND-2、NDP-2、NED45D(DR)	40×45×15	

材質：軟質塩化ビニール

L型ブラケット用エンドキャップ 1033N501557

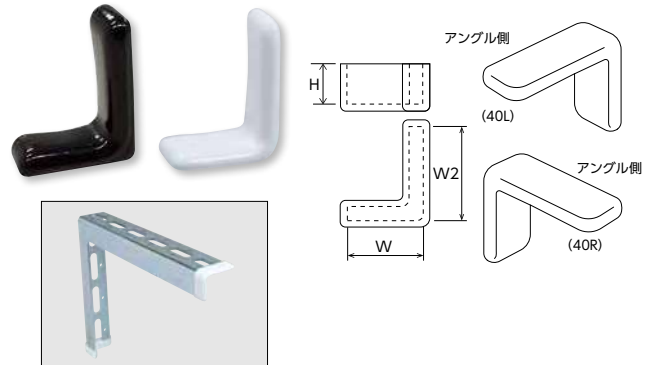

コードNo.		適合	W×W2×H	色
黒	白			
4020	4040	L型ブラケットL40タイプ	30×40×15	黒・白
4010	4030		40×30×15	

材質：軟質塩化ビニール

エンドキャップ(全ねじタイプ) 1033N501556

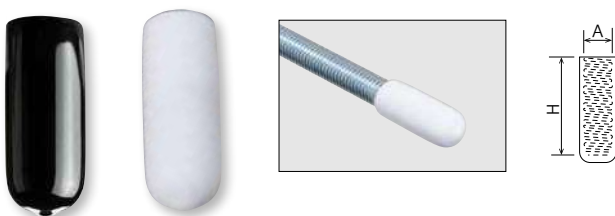

コードNo.		適合	A×H	色
黒	白			
0100	2100	吊りボルトW3/8	W3/8×30	黒・白
0120	2120	吊りボルトW1/2	W1/2×30	

材質：軟質塩化ビニール

ハンディブラケット用
エンドキャップ 1033N501558

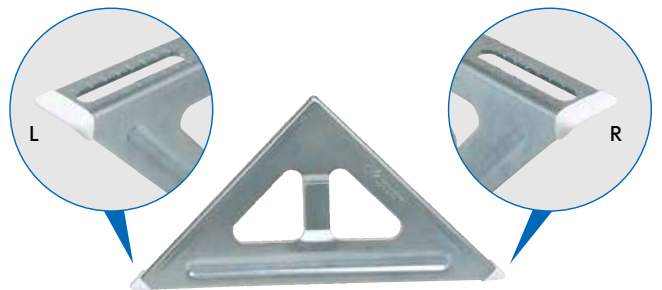

コードNo.	L/R	ハンディブラケット	色
2150	L	150	白
1150	R	150	
2200	L	200/250	
1200	R	200/250	
2300	L	300	
1300	R	300	
2400	L	400	
1400	R	400	

材質：軟質塩化ビニール

サイズの単位はmmです。

■ エンドキャップ (シングルナットタイプ) 1033N501553



コードNo.		適合	A×H×H2	色
黒	白			
1100	3100	M10・W3/8兼用	10×23×15	黒・白
1120	3120	M12	13×32×20	
1160	3160	M16	16×43×30	

材質：軟質塩化ビニール

■ エンドキャップ (シングルナットタイプ) 1033N501554



コードNo.		適合	A×H×H2	色
黒	白			
1120	3120	W1/2	W1/2×33×20	黒・白

材質：軟質塩化ビニール

■ エンドキャップ (ダブルナットタイプ) 1033N501553



コードNo.		適合	A×H×H2	色
黒	白			
2100	4100	M10・W3/8兼用	10×31×15	黒・白
2120	4120	M12	13×44×20	
2160	4160	M16	16×56×30	

材質：軟質塩化ビニール

■ エンドキャップ (ダブルナットタイプ) 1033N501554



コードNo.		適合	A×H×H2	色
黒	白			
2120	4120	W1/2	W1/2×44×20	黒・白

材質：軟質塩化ビニール

■ チャンネルクリップ用 エンドキャップ 1033N501559



コードNo.	適合
2100	M10・W3/8兼用

材質：軟質塩化ビニール

⚠ 注意

- エンドキャップ類は納期をご確認ください。
- エンドキャップ類は軟質塩化ビニール製の為、屋外での使用はできません。

26

ニップル・プラグ・ソケット・ホース類

白ニップル

納 20211202011

VBニップル

納 20211202111



特長・用途

■ 特殊寸法のニップル加工も受けております。

サイズ	バレル(L)	品名	入数						
			バレル	50L	65L	75L	100L	125L	150L
6A(1/8)	24	白ニップル	500×8	160×8	120×8	100×8	80×8	60×8	60×8
8A(1/4)	26	白ニップル	300×8	120×8	90×8	70×8	50×8	40×8	40×8
10A(3/8)	28	白ニップル	180×8	80×8	60×8	50×8	40×8	30×8	30×8
15A(1/2)	34	白ニップル	150×4	100×4	80×4	70×4	40×4	40×4	30×4
		VBニップル	300×2	200×2	160×2	160×2	115×2	90×2	80×2
20A(3/4)	38	白ニップル	100×4	70×4	50×4	40×4	30×4	25×4	20×4
		VBニップル	160×2	125×2	110×2	100×2	70×2	60×2	45×2
25A(1)	42	白ニップル	100×2	100×2	70×2	60×2	45×2	40×2	40×2
		VBニップル	100×2	80×2	65×2	55×2	40×2	35×2	30×2
32A(1 1/4)	50	白ニップル	60×2		50×2	40×2	35×2	35×2	30×2
		VBニップル	130		120	120	85	75	58
40A(1 1/2)	50	白ニップル	50×2		35×2	30×2	25×2	20×2	20×2
		VBニップル	110		110	100	70	60	45
50A(2)	58	白ニップル	32×2		30×2	100	20×2	15×2	15×2
		VBニップル	60		54	54	40	36	28
65A(2 1/2)	70	白ニップル	36			54	24	24	18
		VBニップル	60				40	36	30
80A(3)	78	白ニップル	24				16	16	12
		VBニップル	48				35	28	24
100A(4)	90	白ニップル	10				10	10	8
		VBニップル	30				16	15	15
125A(5)	103	白ニップル	4						
		VBニップル							
150A(6)	103	白ニップル	4						
		VBニップル							

■ ヤトイプラグ

10340120408

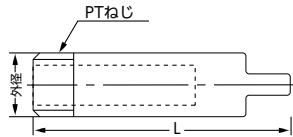

▶▶▶ 特長・用途

- 配水管の水漏れ試験用止水プラグです。
- 丸棒削りだしの一体形成品の為、完全止水の実現
- コア内蔵継手にも使用可能 ■ ねじ込みに従来通りプライヤー等で締付け可能
- 外径1/2(21.7mm) 3/4(27.2mm)の為、ボードなどの箱抜きが最小で行えます
- 鉄製(電気垂鉛めっき)

コードNo.	サイズ	外径	L	入数
0150	15A(1/2)	21.7	100	25×4
0200	20A(3/4)	27.2	100	15×4

■ 樹脂テストプラグ

20211204028

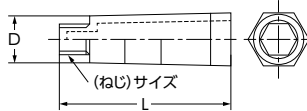

▶▶▶ 特長・用途

- 樹脂製の止水プラグです。

コードNo.	サイズ	(ねじ)サイズ	L	D	入数
2556	15A	1/2	72	29	600(100×6)
2563	20A	3/4	65	32	50
2570	25A	1	90	40	50

■ アルミテストプラグ

20211204028

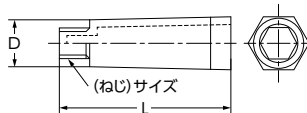

▶▶▶ 特長・用途

- アルミ製の止水プラグです。

コードNo.	サイズ	(ねじ)サイズ	L	D	入数
2587	15A	1/2	77	29	50
2594	20A	3/4	81	33	50

■ 黒鉄ソケット(厚)

20211201111

■ 白鉄ソケット(厚)

20211201111

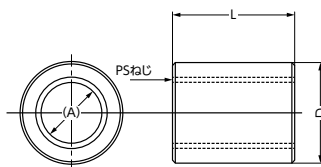

■ 20211201111 黒鉄ソケット(厚)はJIS品です。

サイズ	呼径	L	D
6A	1/8	19	15.0
8A	1/4	27	18.7
10A	3/8	28	22.9
15A	1/2	37	27.7
20A	3/4	39	34.1
25A	1	46	41.1
32A	1 1/4	51	50.4
40A	1 1/2	51	57.4
50A	2	60	69.2
65A	2 1/2	69	86.0
80A	3	75	101.0
100A	4	87	127.0
125A	5	96	154.0
150A	6	96	182.0

サイズの単位はmmです。

真鍮持出ソケット

納 20211201028

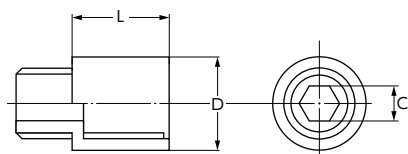

コードNo.	サイズ	L	D	レンチサイズ(C)	入数
2609	1/2×0.5倍	10	28	12角	100
2616	1/2×1.0倍	15	28	12角	100
2630	1/2×1.5倍	22.5	28	12角	70
2654	1/2×2.0倍	30	28	12角	50
2715	3/4×1.0倍	20	32	16角	64
2739	3/4×1.5倍	30	32	16角	40
2746	3/4×2.0倍	40	32	16角	32
2760	1×1.0倍	20	38	22角	—
2784	1×1.5倍	30	38	22角	—
2791	1×2.0倍	40	38	22角	—

三価クロメートパワーバンド

納 20210112328



特長・用途

- 簡易的なワンタッチ式のホースクリップです。
- 樹脂ツマミ無しがBタイプ、樹脂ツマミ付きがTタイプになります。
- 鉄製(三価クロメート)

規格	記号	工業用						ガス用		工業・水道用					
		B8	B9	T(B)10	T(B)11	T(B)12	T(B)13	T(B)14	T(B)15	T16	T17	T18	T19	T20	T21
最小径		8	9	10	11	12	13	14	15	16	17	18	19	20	21
最大径		9	10	11	12	14	15	16	17	18	19	21	22	23	24

ユニクロB型自在クランプ



20210112128

ステンレスB型自在クランプ



20210112128

特長・用途

■ 鋼板タイプのウォームギヤ式汎用ホースクランプで、もっとも一般的な製品です。



メッキ型番	ステン型番	締付範囲 φ		入数
		最小径	最大径	
NAH-1025	NSD-2025	15	28	100
NAH-1032	NSD-2032	20	35	100
NAH-1038	NSD-2038	28	41	100
NAH-1045	NSD-2045	30	48	100
NAH-1050	NSD-2050	33	53	100
NAH-1065	NSD-2065	48	68	100
NAH-1075	NSD-2075	58	78	100
NAH-1085	—	68	88	100
NAH-1090	NSD-2090	75	95	100
NAH-1100	NSD-2100	85	105	50
NAH-1115	NSD-2115	100	120	50
NAH-1125	NSD-2125	110	130	50
NAH-1130	NSD-2130	115	135	50
NAH-1140	NSD-2140	125	145	50
NAH-1150	NSD-2150	115	155	50
NAH-1165	NSD-2165	130	170	50
NAH-1180	NSD-2180	145	185	50
NAH-1190	NSD-2190	155	195	50
NAH-1200	NSD-2200	165	205	50
NAH-1215	NSD-2215	180	220	100/50
NAH-1225	NSD-2225	190	230	100
NAH-1240	NSD-2240	205	245	100
NAH-1250	NSD-2250	215	255	100
NAH-1265	NSD-2265	230	270	100
NAH-1280	NSD-2280	245	285	100
NAH-1300	NSD-2300	265	305	100
NAH-1320	NSD-2320	285	325	100
NAH-1330	NSD-2330	295	335	100
NAH-1350	NSD-2350	315	355	100
NAH-1360	NSD-2360	325	365	100
NAH-1380	NSD-2380	345	385	100
NAH-1400	NSD-2400	345	405	100
NAH-1420	NSD-2420	365	425	100
NAH-1430	NSD-2430	375	435	100
NAH-1450	NSD-2450	395	455	100
NAH-1460	NSD-2460	405	465	100
NAH-1480	NSD-2480	425	485	100
NAH-1500	NSD-2500	445	505	100

透明ホース

納 20210115028



特長・用途

■一般給排水用です

コードNo.	サイズ		1巻(m)
	内径	外径	
6943	5	7	200
6950	5	8	200
6967	5	9	200
6974	6	8	200
6981	6	9	200
6998	6	10	100
7001	7	9	200
7018	7	10	100
7025	7	11	100
7032	8	12	100
7049	9	11	100
7056	9	12	100
7063	9	13	100
7070	10	12	100
7087	10	13	100
7094	10	14	100
7100	12	14	100
7117	12	15	50
7124	12	16	50

コードNo.	サイズ		1巻(m)
	内径	外径	
7131	15	18	50
7148	15	19	50
7155	15	20	50
7179	18	21	50
7186	18	22	50
7193	19	23	50
7209	19	24	50
7216	19	25	50
7223	22	26	50
7230	25	29	50
7247	25	30	50
7254	25	31	50
7261	32	37	50
7278	32	38	50
7285	38	43	50
7292	38	44	50
7308	38	45	50
7315	45	52	30
7322	50	58	30

テトロンブレードホース

納 20210115028

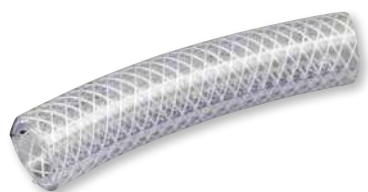

特長・用途

■給排水、給配油、空圧などのホースです。
通常ホースの5~10倍程度の耐圧力に使用できます。

コードNo.	サイズ		1巻(m)
	内径	外径	
7377	4	9	100
7384	6	11	100
7391	8	13.5	100
7407	9	15	100
7414	10	16	100
7421	12	18	100
7438	15	22	50
7445	19	26	50
7452	25	33	50
7469	32	41	40

サニーホース

納 20210115028



特長・用途

■土木建築用ホースです。

コードNo.	サイズ	内径	1巻(m)
6813	40	40	100
6820	50	52	100
6837	65	65	100
6844	75	77	100
6851	100	103	100
6868	125	128	100
6875	150	153	100
6882	200	207	100
6899	250	257	100
6905	300	308	100
6912	350	359	100

■ ロックウール



▶▶▶ 特長・用途

- 空調ダクト・各種配管・タンク類の保温
- 集合住宅厨房排気ダクトの防火材

コードNo.	寸法	入数	国土交通大臣不燃認定
MGベルト070	25t×605W×1820L	1巻	NM-8600
	50t×605W×1820L		

※営業所によっては代替品でのご提案となります。

■ セラカバーS



20210806828



▶▶▶ 特長・用途

- 不燃認定 NM-8505
- 国土交通大臣認定不燃材料 TOMBO No.4520-S
- ホルムアルデヒド発散等級☆☆☆☆等級
- 東京消防庁他主要消防本部承認取得
- UR都市機構仕様適合品

コードNo.	型式	呼び径	厚さ	長さ	入数
9448	直管用	100	20	1000	8本
9431	直管用	150			
9462	90°エルボ用	100		—	20個
9455	90°エルボ用	150			
9486	45°エルボ用	100			
9479	45°エルボ用	150		—	40個
9400	フラットシート	20t×1000×1000			

■ エアコン用シールパテ



20218011128



▶▶▶ 特長・用途

- 不乾性、難燃性、粘着性に優れた全天候タイプのエアコン配管用シールパテです。
 - 使用温度：-20℃～50℃
 - 作業温度：5℃～40℃
- ※5℃を下回ると硬くなりますので温めてご使用ください。

コードNo.	品番	色	内容量	梱包
8448	AP-200	グレー	200g	100
8455	AP-200	アイボリー	200g	100
8462	AP-200	ホワイト	200g	100
8479	AP-1000	グレー	1000g	20
8486	AP-1000	アイボリー	1000g	20
8493	AP-1000	ホワイト	1000g	20

耐火パテ (TFS)

納 20218011028



特長・用途

- 無機質材をベースにした非発泡性パテ状の無機質不定形シール材です。
- TFSパテは吸熱材料も多量に含んでいるため、加熱時に温度が上がりにくいです。
- TFSパテはパテ状であるため、複雑な現場の施工にも適し、狭小な箇所への施工も容易です。
- 耐水・耐薬品性に優れた柔らかい非硬化型1時間耐火パテです。

コードNo.	品番	色	内容量	梱包
8906	TFSパテ	ホワイト	1kg	10

耐火パテ (SFシール)

納 20218011028



特長・用途

- パテ状の非硬化性高難燃シール材です。

コードNo.	品番	色	内容量	梱包
8715	SFシール	グレー	1kg	10

フィブロック

納 20218100128

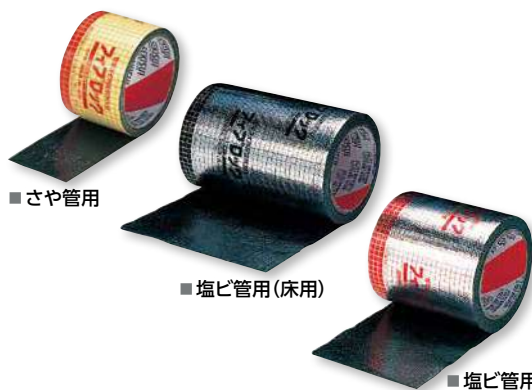

特長・用途

- フィブロックは、万一火災が発生すると瞬時に膨張する熱膨張耐火材です。
- テープを一巻きするだけの簡単な作業でスピーディに施工できます。

コードNo.	品名	用途	厚さ	幅	巻長さ	入数
8739	フィブロックさや管用	壁・床共用	0.5	60	2.0m	12巻/ケース
8746	フィブロック塩ビ管用	床用	2.0	160	1.5m	6巻/ケース
8753		壁用	2.0	110	1.5m	6巻/ケース

ヘルメジョイントオイルスプレー

納 20218013128



特長・用途

- ハウジング形管継手のジョイントに威力を発揮する、スプレー式の潤滑剤です。

コードNo.	品番	使用目的	製品仕様	容量 (ml)
9494	ヘルメジョイントオイル	潤滑剤	スプレー缶	420

ねじ切りオイル

納 20451470603



特長・用途

- ねじ切り後の高い洗管性が求められる、上水道用配管に適したオイルです。
日本水道協会規格品 (JWWA K-137)

コードNo.	型式(品名)	用途
0132	50W-R オイル 4ℓ	上水道用
0149	50W-R オイル 10ℓ	
0156	50W-R オイル 16ℓ	

サイズの単位はmmです。

ヘルメシール88

納 20218100128



特長・用途

■防錆性に優れた、防食シール剤です。鋼管の端面、ねじ部の防錆、さらに鋼管の外表面防食、補修まで広範囲に威力を発揮しますので、管端防食管継手や硬質塩化ビニルライニング鋼管、ポリエチレン粉体ライニング鋼管等に最も適した給水・給湯用防食シール剤です。

コードNo.	品番	使用目的	色	製品仕様	容量(g)
8777	88	止水用(給水・給湯)	灰色	ハケ付缶入	500

ヘルメシール55

納 20218100128



特長・用途

■ライニング鋼管用防食シール剤で、ねじ部のシールはもとより、耐熱性が良く、給水・給湯の温水から熱水まで広範囲の配管に使用できます。

コードNo.	品番	使用目的	色	製品仕様	容量(g)
8784	55	止水用(給水・給湯・熱水)	灰色	ハケ付缶入	500

ヘルメシールS-2・S-20

納 20218100128



特長・用途

■配管用シール剤の中で、最も多い実績をもつ一般配管用乾性固着形のヘルメシールです。工業用水、排水管等の一般配管、継手、及び機械装置のねじ部などの漏止に御使用下さい。

コードNo.	品番	使用目的	色	製品仕様	容量(kg)
8791	S-2	一般配管用	黒色	ポリ容器	0.3
8807				ハケ付缶入	0.5
8814				ハケ無缶入	0.5
8821				大缶	3
8838	S-20		灰色	ポリ容器	0.3
8845				ハケ付缶入	0.5

ヘルメシール906・906B

納 20218100128



特長・用途

■初めて刷毛塗りを可能にした、嫌気性シール剤です。即シール性に優れ、水質基準にも合格しており、スプリンクラー配管・屋内外消火栓配管・大口径・油圧・高圧配管や給水・給湯・冷温水・熱水・油・エア・不凍液等の金属配管に優れたシール効果を発揮する、高性能多目的嫌気性配管用シール剤です。

コードNo.	品番	使用目的	色	製品仕様	容量(g)
8852	906	高性能多目的配管用	灰色	ポリチューブ入	150
8869	906B		灰色	ハケ入	250

ヘルメシール30-V

納 20218100128



特長・用途

- 配管システムのパイプ端部の切断面を錆から守る速乾性の防錆塗料です。又塗装時間を大幅に短縮でき、平滑性に優れ塗装面が滑らかであり、ハウジング形管継手使用の鋼管の切断面及びシール面や排水鋼管用可とう継手(MD継手)使用の鋼管切断面の防錆に使用出来ます。
- 水道法による水質基準に適合しています。

コードNo.	品番	使用目的	製品仕様	容量
—	30-V	防食剤	スプレー缶	420ml
8883			ハケ付缶入	500g
8876			大缶	1kg

LOCTITE(ロックタイト)

納 20218100128



特長・用途

- 様々な金属配管に使用可能なシール剤です。(用途によって565、575、5651を選定ください。)

コードNo.	品番	使用目的	製品仕様	容量(ml)	樹脂特性	
					色	使用温度範囲
8920	565	大口径用 金属配管シール剤	チューブ入	250	白	-55~150℃
8937	575	小口径用 金属配管シール剤		250		
8913	5651	一般継手用 金属配管シール剤		250		
8944	7649	硬化促進	小ビン入	100		
8951			スプレー缶	500		

作業方法

- ① ねじ部の水分、油分、汚れをキレイに拭き取ってください。
- ② シール剤をおねじ側に塗布します。



- ③ パイプレンチでしっかりと締め付けます。(シール剤のみ出し部分は硬化しませんが、ねじ結合部は完全に硬化します。)

● 低温時または65A以上の大口径の場合やステンレス配管の作業方法

- ① ねじ部の水分、油分、汚れをキレイに拭き取ってください。

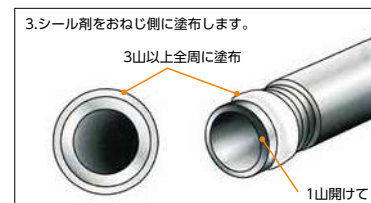

- ② パイプレンチでしっかりと締め付けます。



■ LOCTITE7649(硬化促進剤)

シールテープ

納



特長・用途

- 配管ねじ継手に簡単にシールできます。
- 未焼成のふっ素樹脂 (PTFE) 圧延テープです。
- 0℃~150℃の温度範囲で使用できます。

厚さ	幅	長さ	入数(小箱×数)
0.1mm	13mm	15m	500(10×50)

※営業所によっては代替品でのご提案となります。

養生用ポリクロステープ



特長・用途

- 作業性、接着力、耐水性に優れたテープ。
- 一般住宅、ビルの塗装養生及びマスクングに便利です。

品番	厚さ×幅×長さ	色	入数(個)
Y-09-GR	0.16×25×25m	グリーン	60
Y-09-GR	0.16×38×25m	グリーン	36
Y-09-GR	0.16×50×25m	グリーン	30
Y-09-CL	0.16×25×25m	クリア	60
Y-09-CL	0.16×38×25m	クリア	36
Y-09-CL	0.16×50×25m	クリア	30

※営業所によっては代替品でのご提案となります。

布ガムテープ



特長・用途

- 一般梱包用から多用途のテープ。
- 側面に特別な加工処理をし、べたつきをなくしたテープです。
- 重ね貼りできます。

品番	厚さ×幅×長さ	入数(個)
No.1590	0.2×50×25m	30
No.1590	0.2×75×25m	24
No.1590	0.2×100×25m	15

※営業所によっては代替品でのご提案となります。

ペトラタムテープ



特長・用途

- 地中埋設管防食用テープ。
- 防錆・防食性、耐薬品性、耐久性に優れたペトラタムを主成分としたコンパウンドを、柔軟な不織布にしみ込ませたテープです。
- 柔軟性に富み、裏表ともつねに粘性を示しているため、異形管部、鋼構築物、タンクなどの防錆・防食に適しています。

型番	厚さ×幅×長さ	入数(個)
No.59L	1.1×50×10m	36
No.59L	1.1×100×10m	18

※営業所によっては代替品でのご提案となります。

エヌレジン

納 20457310090



特長・用途

- 粘土状手練りタイプ水中接着剤です。
- 水濡れ面や水中下でも安全に使えるエポキシ系接着材です。
- コンクリートと各種パイプとの接着やコンクリート同士、コンクリートのクラック補修に適しています。

コードNo.	型式(品名)	主成分	容量
9314	2kgセット	主剤+硬化剤	1kg+1kg
9307	10kgセット	主剤+硬化剤	5kg+5kg
8423	N-5A S	主剤	5kg
8430	N-5B S	硬化剤	5kg
8409	N-10A S	主剤	10kg
8416	N-10B S	硬化剤	10kg

性状

項目	エヌレジン	測定方法
主成分	主剤	エポキシ樹脂
	硬化剤	ポリアミドアミン
外観	主剤	白色パテ状
	硬化剤	黒灰色パテ状
配合比(主/硬)	100 / 100	重量比、容量比
可使時間	60分	1kg / 23℃
初期硬化時間	100分	タイプA硬度計で 硬度が80に達する時間

注意

- ① 作業場所は十分に換気し、保護具等を着用してください。
- ② 作業服、工具に付着した樹脂は速やかに除去してください。
- ③ 体質に因ってはかぶれることがありますので、保護具等を着用し、皮膚に付着した場合には直ちに石鹸水で洗い流してください。
- ④ 皮膚障害、呼吸障害がみられるときは、必要に応じて医師の診察を受けてください。
- ⑤ 使用後は容器の蓋を締めて冷暗所に保管してください。
- ⑥ 本紙記載事項は、当社指定の試験設備による条件下で得られた測定値の代表例です。
- ⑦ 安全データシート(SDS)をご希望の場合は最寄りの営業所へお問い合わせ下さい。

サイズの単位はmmです。

■ ブチルシーリングテープ



▶▶▶ 特長・用途

- ダクト専用ブチルゴムシーリング。
- 自己融着性によって施工部は経事後、一体化します。

厚さ×幅×長さ	色	入数(個)
1.0×40×5m	黒(汎用)	30
1.0×70×5m	黒(汎用)	18
1.0×40×5m	黄(難燃性)	30
1.0×70×5m	黄(難燃性)	18

※営業所によっては代替品でのご提案となります。

■ アルミテープ(ツヤなし)



▶▶▶ 特長・用途

- 一般ダクト工事用から穴埋め工事まで多用途テープ。
- スパイラルダクト、フレキダクトの接続部の固定材として。
- 使用温度範囲0~100℃

品番	厚さ×幅×長さ	入数(個)
No.8070	0.08×50×50m	24
No.8070	0.08×75×50m	18
No.8070	0.08×100×50m	12

※営業所によっては代替品でのご提案となります。

■ ALGC(アルミガラスクロス)テープ



▶▶▶ 特長・用途

- 空調ダクトシール、保温材目地
- 使用温度範囲-30~150℃

品番	厚さ×幅×長さ	入数(個)
No.9810	0.195×25×20m	108
No.9810	0.195×50×20m	54
No.9810	0.195×75×20m	36
No.9810	0.195×100×20m	27

※営業所によっては代替品でのご提案となります。

■ 養生フィルム



品番	厚さ×幅×長さ	入数(個)
No.0318	0.03×1800×100m	1
No.0336	0.03×3600×100m	1
No.0518	0.05×1800×100m	1
No.0536	0.05×3600×100m	1

※営業所によっては代替品でのご提案となります。

フリーコンテナ

納 20457310102

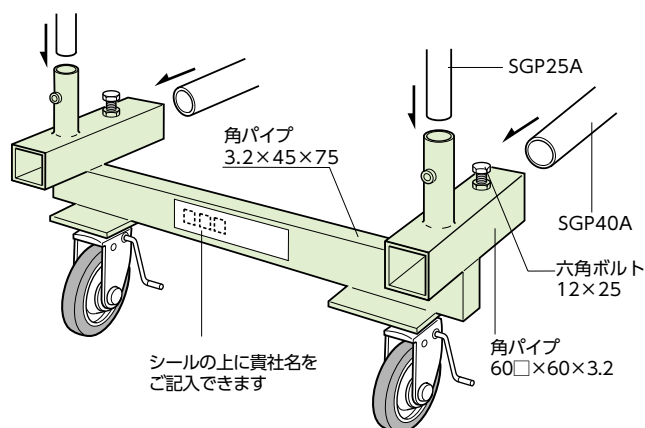

特長・用途

- 1.現場のあらゆる材料搬入、現場内での移動に使えます。(パイプ、加工管、継手、支持金物)
- 2.材料搬入、搬入エレベーターの大きさに合わせて40AのSGP鋼管を切断し、自由に長さを調節できます。(横幅850mm)
- 3.四輪とも自在ストッパー付キャスターを使っており小さく自在に動きます。
- 4.パイプ搬入の際、立パイプSGP鋼管25Aを適当な長さで切断し、差し込み3/8ボルトで固定し横倒れを防止します。
- 5.金物継手搬入の際は、別売直行クランプで台車と台車の間を長さによってつないでもらい、その上にコンパネを敷いてください。
- 6.角パイプ5×45×75を使用しており、大口径のパイプ搬入にも使えます。
- 7.現場作業終了後、全てのパイプを外して現場間の移動が便利です。
- 8.通常130mmキャスターを標準サイズにしておりますが、特別注文により150mm、200mm、250mmも製作可能です。ご相談ください。
- 9.パイプは別売りになっております。

コードNo.	サイズ	積載重量(kg)
9110	130φ	720
9127	150φ	800
9134	200φ	1,000
9141	250φ	1,320

ローバルR

20493479800



特長・用途

- 常温で場所を問わずに施工できることから「常温亜鉛めっき」と呼ばれています。
- 鉄のサビ止めやめっきの補修、古くなった亜鉛めっきの寿命を延ばすことができます。
- 乾燥塗膜中亜鉛含有量96%

コードNo.	品名	容量
1047	スプレー	300ml
1016	1kg缶	1kg
1054	5kg缶	5kg
1252	25kg缶	25kg

ローバルシルバーRS

20493479802



特長・用途

- 落ち着いた色のあるシルバー色を実現したシルバージンクリッチペイントです。
- 一般サビ止め塗料に比べ強力なサビ止め効果があります。
- 乾燥塗膜中亜鉛未含有量83%

コードNo.	品名	容量
0048	スプレー	420ml
0079	0.7kg缶	0.7kg
0352	3.5kg缶	3.5kg
2509	20kg缶	20kg

ローバルアルファRa

納 20493479805



特長・用途

- 熔融亜鉛めっきに近い美しい金属感のある仕上がりです。
- 特殊加工を施した亜鉛顔料によりカビや菌の増殖を抑制します。
- 乾燥塗膜中亜鉛未含有量92%

コードNo.	品名	容量
0045	スプレー	420ml
0076	0.7kg缶	0.7kg
0359	3.5kg缶	3.5kg
2001	20kg缶	20kg

サイズの単位はmmです。

作業用ヘルメット

納 20218011628



特長・用途

- 電気・電設・土木・建設兼用型。
- 頭部感電による危険を防止します。
- 飛来物又は落下物による防止又は軽減します。
- 墜落による危険を防止又は軽減します。

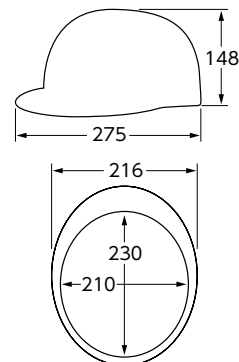

型番	重量	材質
GS-10NK	400g	ABS樹脂

カラー

白	#27紺	黄	#7ブルー	#22グリーン
#5グリーン	#24ブルー	#28ダークグリーン	赤	黒

オリジナルヘルメットの発注手順

- ① ヘルメットの型番をご指定ください。例 [GS-10NK]
- ② ヘルメットの色をご指定ください。例 [ホワイト]
- ③ マーク・社名をご指示ください。※名刺のコピーでも可能です。

① 前面・マーク



色 [水色]



② 左側面



色 [黒]

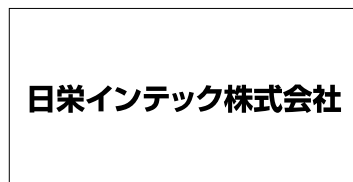

③ 右側面



色 [黒]

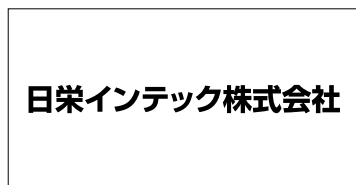

④ 後面



色 [黒]

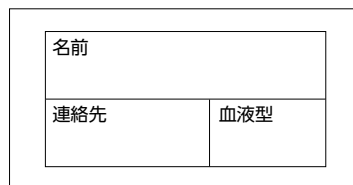

※文字の大きさ、書体をご指定ください。

- ④ ライン加工をご指示ください。
 - ・ライン本数 . [なし・1本・2本・3本]
 - ・ラインの巾 . [5mm・7mm・10mm・15mm]
 - ・ラインの色 . [色をご指定ください。]

各種管外径一覽表

管径称 (A)	呼び径 (B)	配管用 炭素鋼管 (SGP)	硬質塩化ビニル ライニング鋼管 (VD/PC)	硬質塩化ビニル管			耐火二層管		銅管 (CU)	ステンレス 鋼管 (厚肉)
				(VP)	(VU)	(SU)	(FTP)	(KPN)		
6	1/8	10.5								
8	1/4	13.8						9.52		
10	3/8	17.3		18				12.7		
15	1/2	21.7	25.7	22				15.88	21.7	
19	5/8							19.05		
20	3/4	27.2	31.2	26				22.22	27.2	
25	1	34	37.6	32			45.5	28.58	34	
32(30)	1 1/4	42.7	46.3	38			51.5	34.92	42.7	
40	1 1/2	48.6	52.2	48	48		61.0	41.28	48.6	
50	2	60.5	64.1	60	60	54	73	75~76	53.98	60.5
65	2 1/2	76.3	79.9	76	76	68	89	91~92	66.68	76.3
80(75)	3	89.1	92.7	89	89	80	102	104~105	79.38	89.1
90	3 1/2	101.6								
100	4	114.3	118.3	114	114	106	129	131~132	104.78	114.3
125	5	139.8	143.8	140	140	134	156	158~159	130.18	139.8
150	6	165.2	170.2	165	165	165	183	185~186	155.58	165.2
175	7	190.7								
200	8	216.3	221.3	216	216		237			216.3
225	9	241.8								
250	10	267.4		267	267					
300	12	318.5				318				
350	14	355.6				370				
400	16	406.4				420				
450	18	457.2				470				
500	20	508				520				

管径称 (A)	ステンレス 鋼管 薄肉 (SU)	サヤ管	樹脂管
			ポリブテン管
10			13
13	15.88		17
16		21	22(21.5)
18		23	
20	22.22		27
22		27.8	
25	28.58	30.5	
28		34	
30	34	36.5	
36		42	
40	42.7		
50	48.6		
60	60.5		
75	76.3		
80	89.1		
100	114.3		
125	139.8		
150	165.2		
200	216.3		

管径称 (A)	呼び径 (B)	冷媒管 (CU)
8	1/4	6.35
10	3/8	9.52
15	1/2	12.70
—	5/8	15.88
20	3/4	19.05
—	7/8	22.22
25	1	25.40
—	1 1/8	28.58
32(30)	1 1/4	31.75
—	1 3/8	34.92
40	1 1/2	38.10
—	1 5/8	41.28
—	1 3/4	44.45
50	2	50.80
—	2 1/8	53.98
65	2 1/2	63.50
—	2 5/8	66.68

※ ()内の数値は架橋ポリエチレン管の数値です。

横走り配管支持(推奨)

分類	呼び径	15	20	25	32	40	50	65	80	100	125	150	200	250	300	
		吊金物による吊り	鋼管及びステンレス鋼管	2.0m以下									3.0m以下			
ビニル管、耐火二層管及びポリエチレン管	1.0m以下									2.0m以下						
銅管	1.0m以下									2.0m以下						
ポリブレン管	0.6m以下		0.7m以下			1.0m以下		1.3m以下		1.6m以下	—					
形鋼振れ止め	鋼管及びステンレス鋼管	—					8.0m以下					12m以下				
	ビニル管、耐火二層管及びポリエチレン管	—	6.0m以下				8.0m以下					12m以下				
	銅管	—	6.0m以下				8.0m以下					12m以下				

※鋼管及びステンレス鋼管の横走り配管の吊り用ボルト径は、配管呼び径100A以下は呼称M10又は呼び径9mm、呼び径125A以上200A以下は呼称M12又は呼び径12mm、呼び径250A以上は呼称M16又は呼び径16mmとする。ただし、吊り荷重による吊りボルトの径を選定してもよい。
 ※形鋼振れ止め支持間隔は、上記を標準とし、必要に応じた材料・材質にて支持する。

立て配管振れ止め支持(推奨)

分類	管種	支持間隔
形鋼振れ止め 支持間隔	鉄管及びステンレス鋼管	各階1箇所
	ビニル管、耐火二層管及びポリエチレン管	各階1箇所
	銅管	各階1箇所

※鋼管及びステンレス鋼管で、床貫通等により振れが防止されている場合は、形鋼振れ止め支持を3階ごとに1箇所としてもよい。

床貫通立て配管振れ止め支持(推奨)

分類	管種	支持間隔
固定	鋼管及びステンレス鋼管	最下階の床又は最上階の床

サイズの単位はmmです。

配管重量・支持間隔・基準吊りボルト推奨参考表

配管用炭素鋼鋼管 (SGP)

径称 (A)	配管重量 (kg/m)			推奨1本吊り支持間隔 (m)	基準吊りボルト径		支持金具に掛かる重量 (kg)	推奨形鋼振れ止め支持間隔 (m)
	管	水 (満水時)	合計		(M)	(W)		
15	1.305	0.2	1.505	2	10	3/8	3.01	—
20	1.685	0.37	2.055	2	10	3/8	4.11	—
25	2.431	0.6	3.031	2	10	3/8	6.062	—
32	3.384	1	4.384	2	10	3/8	8.768	—
40	3.893	1.36	5.253	2	10	3/8	10.506	—
50	5.314	2.2	7.514	2	10	3/8	15.028	8
65	7.468	3.62	11.088	2	10	3/8	22.176	8
80	8.794	5.11	13.904	2	10	3/8	27.808	8
100	12.19	8.71	20.9	2	10	3/8	41.8	8
125	15.02	13.44	28.46	3	12	1/2	85.38	12
150	19.75	18.92	38.67	3	12	1/2	116.01	12
200	30.11	32.9	63.01	3	12	1/2	189.03	12
250	42.45	50.8	93.25	3	16	5/8	279.75	12
300	53.02	72.95	125.97	3	16	5/8	377.91	12

- 注意**
- 吊り荷重が集中する箇所等は確認の上、吊りボルト径や支持間隔、形鋼振れ止め支持間隔を選定してください。
 - 推奨1本吊り支持間隔、推奨形鋼振れ止め支持間隔は、垂直方向への静荷重推奨数値です。施工が異なる場合は、事前に確認してください。
 - 配管重量合計は、目安数値になっています。

圧力配管用炭素鋼鋼管 (STPG-SCH40)

径称 (A)	配管重量 (kg/m)			推奨1本吊り支持間隔 (m)	基準吊りボルト径		支持金具に掛かる重量 (kg)	推奨形鋼振れ止め支持間隔 (m)
	管	水 (満水時)	合計		(M)	(W)		
15	1.305	0.204	1.509	2	10	3/8	3.018	—
20	1.738	0.360	2.098	2	10	3/8	4.196	—
25	2.566	0.581	3.147	2	10	3/8	6.294	—
32	3.471	0.990	4.461	2	10	3/8	8.922	—
40	4.097	1.333	5.430	2	10	3/8	10.860	—
50	5.444	2.187	7.625	2	10	3/8	15.250	8
65	9.118	3.411	12.529	2	10	3/8	25.058	8
80	11.34	4.791	16.131	2	10	3/8	32.262	8
100	16.03	8.219	24.249	2	10	3/8	48.498	8
125	21.68	12.50	34.18	2	12	1/2	68.36	12
150	27.68	17.91	45.59	2	12	1/2	91.18	12
200	42.08	31.39	73.47	2	12	1/2	146.94	12
250	59.20	48.62	107.82	2	16	5/8	215.64	12
300	78.29	69.70	147.99	2	16	5/8	295.98	12

- 注意**
- 吊り荷重が集中する箇所等は確認の上、吊りボルト径や支持間隔、形鋼振れ止め支持間隔を選定してください。
 - 推奨1本吊り支持間隔、推奨形鋼振れ止め支持間隔は、垂直方向への静荷重推奨数値です。施工が異なる場合は、事前に確認してください。
 - 配管重量合計は、目安数値になっています。

一般用ステンレス鋼鋼管 (SUS304)

径称 (A)	配管重量 (kg/m)			推奨1本吊り支持間隔 (m)	基準吊りボルト径		支持金具に掛かる重量 (kg)	推奨形鋼振れ止め支持間隔 (m)
	管	水 (満水時)	合計		(M)	(W)		
13	0.301	0.16	0.461	2	10	3/8	0.922	—
20	0.529	0.321	0.85	2	10	3/8	1.7	—
25	0.687	0.555	1.242	2	10	3/8	2.484	—
30	0.986	0.782	1.768	2	10	3/8	3.536	—
40	1.24	1.276	2.516	2	10	3/8	5.032	—
50	1.42	1.672	3.092	2	10	3/8	6.184	8
60	2.2	2.597	4.797	2	10	3/8	9.594	8
75	2.79	4.22	7.01	2	10	3/8	14.02	8
80	4.34	5.688	10.028	2	10	3/8	20.056	8
100	5.59	9.555	15.145	2	10	3/8	30.29	8
125	6.87	14.484	21.354	2	12	1/2	42.708	12
150	12.1	19.906	32.006	2	12	1/2	64.012	12
200	15.9	34.735	50.635	2	12	1/2	101.27	12
250	19.8	53.666	73.466	2	16	5/8	146.932	12
300	23.6	76.699	100.299	2	16	5/8	200.598	12

- 注意**
- 吊り荷重が集中する箇所等は確認の上、吊りボルト径や支持間隔、形鋼振れ止め支持間隔を選定してください。
 - 推奨1本吊り支持間隔、推奨形鋼振れ止め支持間隔は、垂直方向への静荷重推奨数値です。施工が異なる場合は、事前に確認してください。
 - 配管重量合計は、目安数値になっています。

建築配管用銅管(Lタイプ)

径称(A)	配管重量(kg/m)			推奨1本吊り支持間隔 (m)	基準吊りボルト径		支持金具に掛かる重量 (kg)	推奨形鋼振れ止め支持間隔 (m)
	管	水(満水時)	合計		(M)	(W)		
10	0.3	0.094	0.394	1	10	3/8	0.394	—
15	0.43	0.15	0.58	1	10	3/8	0.58	—
16	0.54	0.225	0.765	1	10	3/8	0.765	—
20	0.68	0.312	0.992	1	10	3/8	0.992	—
25	0.97	0.328	1.298	1	10	3/8	1.298	6
32	1.32	0.809	2.129	1	10	3/8	2.129	6
40	1.7	1.148	2.848	1	10	3/8	2.848	6
50	2.61	1.997	4.607	1	10	3/8	4.607	8
65	3.69	3.08	6.77	1	10	3/8	6.77	8
80	4.3	4.394	8.694	1	10	3/8	8.694	8
100	7.73	7.729	15.459	2	10	3/8	30.918	8
125	11.33	12.041	23.371	2	10	3/8	46.742	12
150	15.2	17.31	32.51	2	10	3/8	65.02	12

- 注意**
- 吊り荷重が集中する箇所等は確認の上、吊りボルト径や支持間隔、形鋼振れ止め支持間隔を選定してください。
 - 推奨1本吊り支持間隔、推奨形鋼振れ止め支持間隔は、垂直方向への静荷重推奨数値です。施工が異なる場合は、事前に確認してください。
 - 配管重量合計は、目安数値になっています。

建築配管用銅管(Mタイプ)

径称(A)	配管重量(kg/m)			推奨1本吊り支持間隔 (m)	基準吊りボルト径		支持金具に掛かる重量 (kg)	推奨形鋼振れ止め支持間隔 (m)
	管	水(満水時)	合計		(M)	(W)		
10	0.22	0.102	0.322	1	10	3/8	0.322	—
15	0.3	0.164	0.464	1	10	3/8	0.464	—
20	0.49	0.333	0.823	1	10	3/8	0.823	—
25	0.69	0.564	1.254	1	10	3/8	1.254	6
32	1.02	0.847	1.867	1	10	3/8	1.867	6
40	1.39	1.182	2.572	1	10	3/8	2.572	6
50	2.17	2.046	4.216	1	10	3/8	4.216	8
65	3.01	3.155	6.165	1	10	3/8	6.165	8
80	3.99	4.503	8.493	1	10	3/8	8.493	8
100	6.93	7.848	14.778	2	10	3/8	29.556	8
125	9.91	12.398	22.308	2	10	3/8	44.616	12
150	13.3	17.526	30.826	2	10	3/8	61.652	12

- 注意**
- 吊り荷重が集中する箇所等は確認の上、吊りボルト径や支持間隔、形鋼振れ止め支持間隔を選定してください。
 - 推奨1本吊り支持間隔、推奨形鋼振れ止め支持間隔は、垂直方向への静荷重推奨数値です。施工が異なる場合は、事前に確認してください。
 - 配管重量合計は、目安数値になっています。

硬質塩化ビニルライニング鋼管(VA・VB)

径称(A)	配管重量(kg/m)			推奨1本吊り支持間隔 (m)	基準吊りボルト径		支持金具に掛かる重量 (kg)	推奨形鋼振れ止め支持間隔 (m)
	管	水(満水時)	合計		(M)	(W)		
15	1.4	0.13	1.53	1	10	3/8	3.06	—
20	1.82	0.27	2.09	1	10	3/8	4.18	—
25	2.61	0.48	3.09	1	10	3/8	6.18	6
32	3.61	0.84	4.45	1	10	3/8	8.9	6
40	4.16	1.17	5.33	1	10	3/8	10.66	6
50	5.66	1.96	7.62	1	10	3/8	15.24	8
65	7.93	3.31	11.24	1	10	3/8	22.48	8
80	9.5	4.62	14.12	1	10	3/8	28.24	8
100	13.1	8.06	21.16	2	10	3/8	42.32	8
125	16.2	12.63	28.83	2	12	1/2	57.66	12
150	21.5	17.72	39.22	2	12	1/2	78.44	12

- 注意**
- 吊り荷重が集中する箇所等は確認の上、吊りボルト径や支持間隔、形鋼振れ止め支持間隔を選定してください。
 - 推奨1本吊り支持間隔、推奨形鋼振れ止め支持間隔は、垂直方向への静荷重推奨数値です。施工が異なる場合は、事前に確認してください。
 - 配管重量合計は、目安数値になっています。

硬質塩化ビニルライニング鋼管 (VD)

径称 (A)	配管重量 (kg/m)			推奨1本吊り支持間隔 (m)	基準吊りボルト径		支持金具に掛かる重量 (kg)	推奨形鋼振れ止め支持間隔 (m)
	管	水(満水時)	合計		(M)	(W)		
15	1.62	0.13	1.75	1	10	3/8	3.5	—
20	2.07	0.27	2.34	1	10	3/8	4.68	—
25	2.925	0.48	3.405	1	10	3/8	6.81	6
32	3.975	0.84	4.815	1	10	3/8	9.63	6
40	4.55	1.17	5.72	1	10	3/8	11.44	6
50	6.1	1.96	8.06	1	10	3/8	16.12	8
65	8.475	3.31	11.785	1	10	3/8	23.57	8
80	10.15	4.62	14.77	1	10	3/8	29.54	8
100	14.125	8.06	22.185	2	10	3/8	44.37	8
125	17.45	12.63	30.08	2	12	1/2	60.16	12
150	23.35	17.72	41.07	2	12	1/2	82.14	12

- 注意**
- 吊り荷重が集中する箇所等は確認の上、吊りボルト径や支持間隔、形鋼振れ止め支持間隔を選定してください。
 - 推奨1本吊り支持間隔、推奨形鋼振れ止め支持間隔は、垂直方向への静荷重推奨数値です。施工が異なる場合は、事前に確認してください。
 - 配管重量合計は、目安数値になっています。

硬質塩化ビニル管 (VP)

径称 (A)	配管重量 (kg/m)			推奨1本吊り支持間隔 (m)	基準吊りボルト径		支持金具に掛かる重量 (kg)	推奨形鋼振れ止め支持間隔 (m)
	管	水(満水時)	合計		(M)	(W)		
13	0.174	0.145	0.319	1	10	3/8	0.319	—
16	0.256	0.216	0.472	1	10	3/8	0.472	—
20	0.31	0.333	0.643	1	10	3/8	0.643	—
25	0.448	0.525	0.973	1	10	3/8	0.973	6
30	0.542	0.794	1.336	1	10	3/8	1.336	6
40	0.791	1.307	2.098	1	10	3/8	2.098	6
50	1.122	2.107	3.229	1	10	3/8	3.229	8
65	1.445	3.61	5.055	1	10	3/8	5.055	8
75	2.202	4.778	6.98	1	10	3/8	6.98	8
100	3.409	7.98	11.389	2	10	3/8	22.778	8
125	4.464	12.469	16.933	2	10	3/8	33.866	12
150	6.701	17.018	23.719	2	10	3/8	47.438	12
200	10.129	29.987	40.116	2	10	3/8	80.232	12
250	15.481	45.844	61.325	2	12	1/2	122.65	12
300	21.962	65.054	87.016	2	12	1/2	174.032	12

- 注意**
- 吊り荷重が集中する箇所等は確認の上、吊りボルト径や支持間隔、形鋼振れ止め支持間隔を選定してください。
 - 推奨1本吊り支持間隔、推奨形鋼振れ止め支持間隔は、垂直方向への静荷重推奨数値です。施工が異なる場合は、事前に確認してください。
 - 配管重量合計は、目安数値になっています。

硬質塩化ビニル管 (VU)

径称 (A)	配管重量 (kg/m)			推奨1本吊り支持間隔 (m)	基準吊りボルト径		支持金具に掛かる重量 (kg)	推奨形鋼振れ止め支持間隔 (m)
	管	水(満水時)	合計		(M)	(W)		
40	0.413	1.548	1.961	1	10	3/8	1.961	6
50	0.521	2.498	3.019	1	10	3/8	3.019	8
65	0.852	4.026	4.878	1	10	3/8	4.878	8
75	1.159	5.489	6.648	1	10	3/8	6.648	8
100	1.737	9.127	10.864	2	10	3/8	21.728	8
125	2.739	13.643	16.382	2	10	3/8	32.764	12
150	3.941	18.821	22.762	2	10	3/8	45.524	12
200	6.572	32.365	38.937	2	10	3/8	77.874	12
250	9.758	49.639	59.397	2	12	1/2	118.794	12
300	13.701	70.497	84.198	2	12	1/2	168.396	12

- 注意**
- 吊り荷重が集中する箇所等は確認の上、吊りボルト径や支持間隔、形鋼振れ止め支持間隔を選定してください。
 - 推奨1本吊り支持間隔、推奨形鋼振れ止め支持間隔は、垂直方向への静荷重推奨数値です。施工が異なる場合は、事前に確認してください。
 - 配管重量合計は、目安数値になっています。

排水用メカニカル鋳鉄管

径称 (A)	配管重量 (kg/m)			推奨1本吊り支持間隔 (m)	基準吊りボルト径		支持金具に掛かる重量 (kg)	推奨形鋼振れ止め支持間隔 (m)
	管	水 (満水時)	合計		(M)	(W)		
50×1600	5.93	2.462	8.392	1.5	10	3/8	12.588	8
75×1600	9.06	5.15	14.21	1.5	10	3/8	21.315	8
75×2350	8.91	5.15	14.06	1.5	10	3/8	21.09	8
75×2600	9.04	5.15	14.19	1.5	10	3/8	21.28	8
100×1600	12.18	8.82	21	1.5	10	3/8	31.5	8
100×2350	10.85	8.82	19.67	1.5	10	3/8	29.50	8
100×2600	10.57	8.82	19.39	1.5	10	3/8	29.08	8
100×2850	11.22	8.82	20.04	1.5	10	3/8	30.06	8
100×4000	12	8.82	20.82	1.5	10	3/8	31.23	8
125×1600	14.68	13.471	28.151	1.5	12	1/2	42.2265	12
125×2350	13.82	13.471	27.291	1.5	12	1/2	40.93	12
125×2600	13.65	13.471	27.121	1.5	12	1/2	40.68	12
125×4000	14.25	13.471	27.721	1.5	12	1/2	41.58	12
150×1600	17.81	19.104	36.914	1.5	12	1/2	55.371	12
150×2350	17.65	19.104	36.754	1.5	12	1/2	55.13	12
150×2600	17.11	19.104	36.214	1.5	12	1/2	54.32	12
150×4000	17	19.104	36.104	1.5	12	1/2	54.15	12
200×1600	30.62	33.636	64.256	1.5	12	1/2	96.384	12
250×1600	53.8	52.253	106.053	1.5	16	5/8	159.0795	12
250×2000	52.5	52.253	104.753	1.5	16	5/8	157.12	12
300×2000	62.5	74.468	136.968	1.5	16	5/8	205.45	12



注意

- 吊り荷重が集中する箇所等は確認の上、吊りボルト径や支持間隔、形鋼振れ止め支持間隔を選定してください。
- 推奨1本吊り支持間隔、推奨形鋼振れ止め支持間隔は、垂直方向への静荷重推奨数値です。施工が異なる場合は、事前に確認してください。
- 配管重量合計は、目安数値になっています。

耐火二層管 (フネンパイプ)

径称 (A)	配管重量 (kg/m)			推奨1本吊り支持間隔 (m)	基準吊りボルト径		支持金具に掛かる重量 (kg)	推奨形鋼振れ止め支持間隔 (m)
	管	水 (満水時)	合計		(M)	(W)		
40 (VU)	1.55	1.5	3.05	1	10	3/8	3.05	6
50 (VU)	2	2.45	4.45	1	10	3/8	4.45	8
65 (VU)	2.9	3.95	6.85	1	10	3/8	6.85	8
75 (VU)	3.6	5.4	9	1	10	3/8	9	8
100 (VU)	5.25	9	14.25	2	10	3/8	28.5	8
125 (VU)	6.9	13.45	20.35	2	12	1/2	40.7	12
150 (VU)	9.65	18.6	28.25	2	12	1/2	56.5	12
40 (VP)	1.95	1.25	3.2	1	10	3/8	3.2	6
50 (VP)	2.65	2.05	4.7	1	10	3/8	4.7	8
65 (VP)	3.7	3.35	7.05	1	10	3/8	7.05	8
75 (VP)	4.7	4.65	9.35	1	10	3/8	9.35	8
100 (VP)	7	7.85	14.85	2	10	3/8	29.7	8
125 (VP)	8.75	12.25	21	2	12	1/2	42	12
150 (VP)	12.6	16.75	29.35	2	12	1/2	58.7	12



注意

- 吊り荷重が集中する箇所等は確認の上、吊りボルト径や支持間隔、形鋼振れ止め支持間隔を選定してください。
- 推奨1本吊り支持間隔、推奨形鋼振れ止め支持間隔は、垂直方向への静荷重推奨数値です。施工が異なる場合は、事前に確認してください。
- 配管重量合計は、目安数値になっています。

<参考文献>

・令和4年版 公共建築工事標準仕様書 (機械設備工事編)

フランジ・バタフライバルブ配管用ボルトナット推奨適合表

フランジ 配管用ボルトナット

サイズ	JIS 5K			JIS 10K			JIS 20K		
	ボルト数	六角ボルト	スタットボルト	ボルト数	六角ボルト	スタットボルト	ボルト数	六角ボルト	スタットボルト
15A	4	M10×40	M10×50	4	M12×50	M12×65	4	M12×55	M12×70
20A	4	M10×50	M10×60	4	M12×55	M12×70	4	M12×60	M12×75
25A	4	M10×50	M10×60	4	M16×55	M16×70	4	M16×60	M16×75
32A	4	M12×50	M12×65	4	M16×60	M16×75	4	M16×65	M16×80
40A	4	M12×50	M12×65	4	M16×60	M16×75	4	M16×65	M16×80
50A	4	M12×55	M12×65	4	M16×60	M16×75	8	M16×65	M16×80
65A	4	M12×55	M12×65	4	M16×65	M16×80	8	M16×70	M16×85
80A	4	M16×55	M16×70	8	M16×65	M16×80	8	M20×75	M20×100
100A	8	M16×60	M16×75	8	M16×65	M16×80	8	M20×75	M20×100
125A	8	M16×60	M16×75	8	M20×70	M20×90	8	M22×80	M22×110
150A	8	M16×65	M16×80	8	M20×75	M20×90	12	M22×85	M22×110
200A	8	M20×75	M20×100	12	M20×75	M20×95	12	M22×90	M22×120
250A	12	M20×75	M20×100	12	M22×90	M22×120	12	M24×110	—
300A	12	M20×75	M20×100	16	M22×90	M22×120	16	M24×110	—
350A	12	M22×90	M22×120	16	M22×90	M22×120	16	M30×120	—
400A	16	M22×90	M22×120	16	M24×100	M24×130	16	M30×120	—

注意 ■使用状況により、ボルトサイズの長さが異なる場合がありますので、使用前に必ず寸法の確認をお願いします。

バタフライバルブ 配管用ボルトナット

サイズ	ボルト数	JIS 5K					ToYo 10ALM、LN、L1~L5
		KITZ					
		C型	A・D型	XJ・SA型	DJ型	RA型	
50A	4	M12×90	M12×90	M12×90	M12×90	M12×90	M12×90
65A	4	M12×100	M12×100	M12×90	M12×90	M12×90	M12×100
80A	4	M16×100	M16×110	M16×100	M16×100	M16×100	M16×100
100A	8	M16×110	M16×120	M16×110	M16×110	M16×100	M16×110
125A	8	M16×120	M16×130	M16×110	M16×110	M16×110	M16×120
150A	8	M16×120	M16×140	M16×120	M16×120	M16×120	M16×120
200A	8	M20×140	M20×150	M20×130	M20×130	M20×140	M20×130
250A	12	M20×150	M20×170	M20×140	M20×140	M20×160	M20×140
300A	12	M20×160	M20×180	M20×150	M20×150	M20×160	M20×150

注意 ■使用状況により、ボルトサイズの長さが異なる場合がありますので、使用前に必ず寸法の確認をお願いします。

バタフライバルブ 配管用ボルトナット

サイズ	ボルト数	JIS 10K						ToYo	
		KITZ						10ALM、LN、L1~L5、ALT	10LUT、LDT
		C型	UB型	A・D型	XJ・SA型	DJ型	RA型		
50A	4	M16×100	M16×100	M16×100	M16×100	M16×100	M16×90	M16×100	M16×110
65A	4	M16×110	M16×110	M16×110	M16×110	M16×110	M16×110	M16×110	M16×120
80A	8	M16×110	M16×110	M16×120	M16×110	M16×110	M16×110	M16×110	M16×120
100A	8	M16×120	M16×120	M16×130	M16×110	M16×110	M16×110	M16×120	M16×130
125A	8	M20×130	M20×130	M20×140	M20×120	M20×120	M20×120	M20×130	M20×140
150A	8	M20×130	M20×130	M20×150	M20×130	M20×130	M20×130	M20×130	M20×140
200A	12	M20×150	M20×150	M20×160	M20×130	M20×130	M20×150	M20×130	M20×140
250A	12	M22×160	M22×160	M22×180	M22×150	M22×150	M22×160	M22×150	M22×160
300A	16	M22×170	M22×170	M22×190	M22×160	M22×160	M22×170	M22×160	M22×160

注意 ■使用状況により、ボルトサイズの長さが異なる場合がありますので、使用前に必ず寸法の確認をお願いします。

バタフライバルブ 配管用スタットボルトナット

サイズ	ボルト数	JIS 5K KITZ					ToYo
		C型	A・D型	XJ・SA型	DJ型	RA型	10ALM, LN, L1~L5
50A	4	M12×110	M12×110	M12×110	M12×110	M12×110	M12×110
65A	4	M12×120	M12×120	M12×110	M12×110	M12×110	M12×120
80A	4	M16×120	M16×130	M16×120	M16×120	M16×120	M16×120
100A	8	M16×130	M16×140	M16×130	M16×130	M16×120	M16×130
125A	8	M16×140	M16×150	M16×130	M16×130	M16×130	M16×140
150A	8	M16×150	M16×160	M16×140	M16×140	M16×140	M16×140
200A	8	M20×160	M20×170	M20×150	M20×150	M20×160	M20×150
250A	12	M20×170	M20×190	M20×160	M20×160	M20×180	M20×160
300A	12	M20×180	M20×200	M20×170	M20×170	M20×180	M20×170

 **注意** ■使用状況により、ボルトサイズの長さが異なる場合がありますので、使用前に必ず寸法の確認をお願いします。

バタフライバルブ 配管用スタットボルトナット

サイズ	ボルト数	JIS 10K KITZ						ToYo	
		C型	UB型	A・D型	XJ・SA型	DJ型	RA型	10ALM, LN, L1~L5, ALT	10LUT, LDT
50A	4	M16×120	M16×120	M16×120	M16×120	M16×120	M16×110	M16×120	M16×130
65A	4	M16×130	M16×130	M16×130	M16×130	M16×130	M16×130	M16×130	M16×140
80A	8	M16×130	M16×130	M16×140	M16×130	M16×130	M16×130	M16×130	M16×140
100A	8	M16×140	M16×140	M16×150	M16×130	M16×130	M16×130	M16×140	M16×150
125A	8	M20×150	M20×150	M20×160	M20×140	M20×140	M20×140	M20×150	M20×160
150A	8	M20×150	M20×150	M20×170	M20×150	M20×150	M20×150	M20×150	M20×160
200A	12	M20×170	M20×170	M20×180	M20×150	M20×150	M20×170	M20×150	M20×160
250A	12	M22×190	M22×190	M22×210	M22×180	M22×180	M22×190	M22×180	M22×190
300A	16	M22×200	M22×200	M22×220	M22×190	M22×190	M22×200	M22×190	M22×190

 **注意** ■使用状況により、ボルトサイズの長さが異なる場合がありますので、使用前に必ず寸法の確認をお願いします。

レンチ呼び寸法と六角ボルト・ナット ねじ呼び径

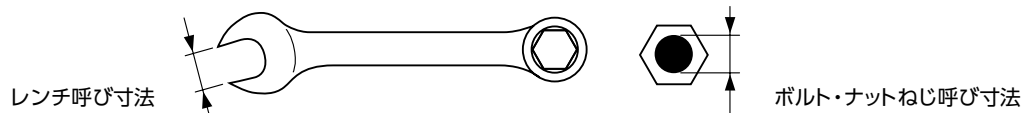

レンチ呼び寸法		JISメートルねじ呼び径			旧ねじ呼び径		ウイトねじ呼び径
		並形	小形	高力・六角ボルト	並形	高力・六角ボルト	並形
10	13/32(10.32)	M6			M6		(W1/4)
11	7/16(11.11)				M7		
12	15/32(11.91)					M8	
13	1/2(12.70)				M8		
14	9/16(14.29)	(M8)	M10		M8		(W5/16)
17	11/16(17.46)	M10	M12		M10		W3/8
19	3/4(19.05)	M12	M14			M12	(W7/16)
21	13/16(20.64)	(M12)	(M14)		M12		W1/2
22	7/8(22.22)	M14	M16	M12			
23	29/32(23.02)	(M14)	(M16)		M14		W9/16
24	15/16(23.81)	M16	M18			M16	
26	1"(25.40)	(M16)	(M18)		M16		W5/8
27	1 1/16(26.99)	M18	M20	M16			
29	1 1/8(28.57)	(M18)	(M20)		M18		W11/16
30	1 3/16(30.15)	M20	M22			M20	
32	1 1/4(31.75)	M22	M24	M20	M20	M22	W3/4
35	1 3/8(34.92)	(M22)			M22		W7/8

ステンレスの特性

特長

ステンレス鋼とは鉄に少なくとも10.5%以上のクロムを含有した合金鋼の総称です。

鉄の最大の弱点である「さび」を防止するように改良されており、耐食性・耐久性・意匠性・耐火性・低温特性・加工性などで非常に優れた特性を備えています。またメンテナンスが容易であることも大きな特長です。

環境に対する社会の関心が高まるなか、ステンレスは100%リサイクル可能な材料として高く評価され大変注目されています。

さびに強いしくみ

鉄にクロムを添加するとクロムが酸素と結合して鋼の表面に薄い保護皮膜(不動態皮膜)を生成します。この不動態皮膜がさびやよごれの進行を防ぎます。またこの不動態皮膜は100万分の3mm程度のごく薄いものですが、大変強靱で、一度こわれても、周囲に酸素があれば自動的に再生する機能をもっています。

ステンレス製品の選び方・使い方

ステンレスは、電気亜鉛めっきに比べてはるかに耐食性に優れていますが、金や白金と違って絶対にさびない金属ではありません。

使われる環境や使い方によっては、ステンレスも腐食することがありますが、環境に適した選択、構造上の工夫など事前の配慮と、適切な手入れなどの使用上の注意によって、長期にわたり機能を失うことなく使用することができます。

—以上、ステンレス協会ホームページより引用—

ステンレス製品のお手入れ、選び方、耐食性及び腐食現象については、[ステンレス協会ホームページ](#)をご参照ください。

ステンレス協会 URL <http://www.jssa.gr.jp/>

溶融亜鉛めっきの防食性

溶融亜鉛めっきは、鉄を保護する優れた防食性をもっています。

まず第一に保護皮膜作用で亜鉛めっきの表面が酸素と結合し緻密な酸化亜鉛の皮膜が生成され、これが保護皮膜となり防食の効果を高めています。第二は、犠牲防食機能で一般的に金属はイオン化傾向があり異種の金属を密着させ

た場合イオン化傾向の大きいものが陽極となります。鉄と亜鉛を直接密着させた場合亜鉛が陽極、鉄は陰極となります。溶融亜鉛めっき製品は亜鉛皮膜が破損して鉄素地が露出しても電気化学的な作用が働き、その周辺の亜鉛の犠牲によって鉄が腐食されるのを防ぎます。

SDGs 持続可能な開発目的の

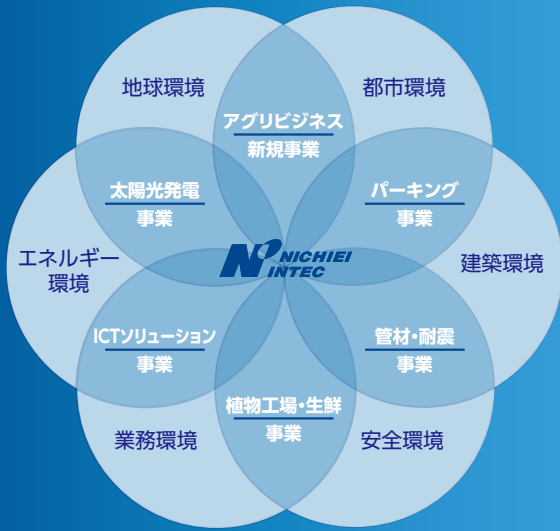

技術革新により 省力化・省コスト化を実現

管材・耐震事業



ライフラインを支え、
安心・安全な
生活空間づくりに貢献。



クリーンなエネルギーで、 環境負荷を低減する

太陽光発電事業



Solar CarPort
E-PORT V

架台・金具を独自開発。
太陽光メーカーとして
コンシェルジュ対応し、
環境社会の実現に貢献。



スーパー
ハセグリップ **AX**

会社概要

▶ 会社概要

商号 日栄インテック株式会社
 創業 昭和49年8月1日
 設立 昭和53年4月22日
 資本金 15億円(資本合計)
 役員 代表取締役会長 高橋 善晴
 取締役社長 西川 嘉俊
 取締役 松平 康弘
 取締役 高梨 知彦
 取締役 西田 和明
 執行役員 小山 淳
 執行役員 葛西 久志
 監査役 植木 秀敏

従業員 1,000名(連結)

取引銀行 みずほ銀行 尾久支店
 三井住友銀行 王子支店
 三菱UFJ銀行 三河島支店
 リソナ銀行 王子支店
 商工中金 上野支店

▶ 主な事業内容

- 配管・電設資材の製造／販売
- 天井落下防止システムの製造／販売／施工
- 立体駐車場装置の企画／製造／販売
- 制御盤開発／製造／販売
- 太陽光発電システムの製造／販売
- LED照明の企画／製造／販売
- バーコードスキャナの企画／製造／販売
- RFID・その他電子デバイスの企画／製造／販売
- 植物工場の企画／製造／販売
- 生鮮倉庫の企画／製造／販売

▶ 関連企業

- 上海日栄桜天客金属工業有限公司(上海工場)…[製造業]
- NIC金属加工有限公司(ベトナム工場)…[製造業]
- 株式会社イーハイブ…[インターネット関連事業]
- 日栄クリーンエナジー株式会社…[売電事業]
- 日栄環境ライフ株式会社…[販売事業]
- 株式会社クリーンファーム…[植物工場 販売・支援事業]
- 株式会社アグリ総研／株式会社アグリセクト(順不同)

▶ 主な販売先

- (1) 国土交通省・UR都市機構
 - (2) 全国有力管材商社
 - (3) 大手ゼネコン
 - (4) 大手デベロッパー
 - (5) 大手建設設計事務所
 - (6) 大手電気メーカー
 - (7) NTT各社
 - (8) JR各社
- 順不同、敬称略



新潟第一・第二工場



上海工場



ベトナム工場



植物プラント・R&D(新事業研究棟)

千葉第二工場棟
関東第二物流センター

実現に貢献する6つの事業展開

住み続けられる都市環境への貢献

パーキング事業



安全性と利便性に配慮した独自設計により、最適な機械式駐車場装置をご提案。

ICTソリューション事業



電子デバイスを通じて、企業活動における省力・省エネ環境の実現に貢献。



気候変動や食糧問題への貢献

日栄インテックの「農」と「食」のネクスト・アグリ事業

植物工場・生鮮事業

スーパーアグリプラント。最適な植物工場で安心安全な「未来の農業」をご提案。



スーパークーリングシステム。革新的な新技術により、生鮮食品の鮮度保持の長期維持・保存を実現。

自然や生態系の保全に貢献

日栄インテックの「農」と「食」のネクスト・アグリ事業

アグリビジネス



送粉昆虫天敵製剤

自然の摂理を活用し、安心安全な農業へ貢献。



全国の営業拠点と年間生産体制

全国 25 営業拠点によるサポート体制

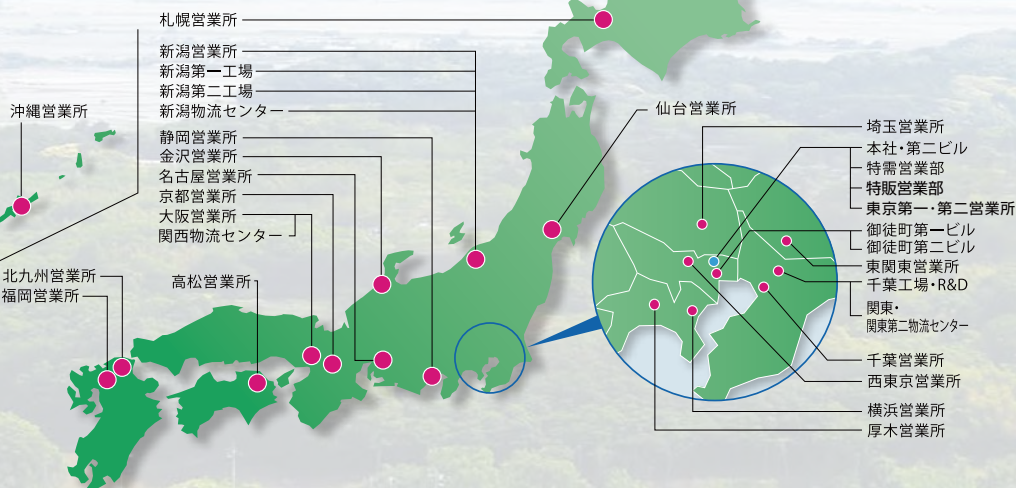

千葉第一工場棟・R&D

関東物流センター

北総線・10.5kmメガソーラー(当社製架台採用)

千葉県印西市



GOOD DESIGN AWARD
2022年度受賞

配管支持金具

ひとつの金具がすべてを変える

らく吊[®]Ⅹ

GOOD DESIGN AWARD
2023年度受賞

ハゼ式折板屋根用キャットウォーク

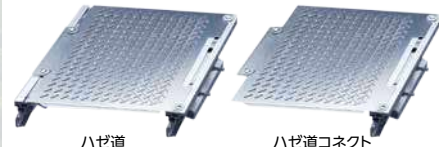

ハゼ道

ハゼ道コネク

索引

製品番号 / 製品名 / 掲載ページ

あ	50音順
	アイナット 256
20211205326	アイフランジJIS 10K 259
20211205126	アイフランジJIS 5K 259
	アイボルト 256
10110010137	垂鉛スパイラル吊バンドタン付 029
20210121811	足付ガスバンド 055
10220070402	足長Uボルト(N付)+30 141
10220070402	足長Uボルト(N付)+50 141
20211201111	厚口・黒鉄ソケット 271
20211201111	厚口・白鉄ソケット 271
10170010305	厚口サドルバンド 105
	アデカウルトラシール 203
	穴付長ナット 256
6011045	アルミ押え金具(端面)AX 214
6011035	アルミ押え金具(中央)AX 214
20210203111	アルミTピン 231
20218010028	アルミテープ(ツヤなし) 281
20211204028	アルミテストプラグ 271
20210604211	アンカーベース 173
	アングルサポート 164
10230501571	アングル並列金具 154
	アングルポール 168
10120144102	アングル用吊金具LH 045
10270610100	アンテナグリッパー 213

い	
20211308011	異形鉄筋 171
	一石二丁3030 232

う	
	内ねじホッパー 264
20211441411	ウッドハンガー 049
10130010450	うなぎ足 077
20211001028	うらわざ君 267
10200040201	ウレタンAG 129
10200040351	ウレタンAG 防振ゴム付 134
10200040203	ウレタンAYG 129
10200040221	ウレタンCA 130
10200040222	ウレタンCM 132
10200040209	ウレタンEP 133
10200040202	ウレタンKG 130
10200040207	ウレタンMS 131
10200040352	ウレタンMS 防振ゴム付 134
10200040208	ウレタンMYS、MYZ 131
10200040381	ウレタンフランジ 135
10200040302	ウレタンボードTH(重荷重用) 135
10200040301	ウレタンボードTM(中荷重用) 135

え	
20210204023	エーエルシーアンカー 245
10260150101	エースハンガー 178
	エキスパンドメタル加工 169

20210604211	エコベース 174
20498927082	エヌピーALCアンカー 244
20216022438	エヌピーアンカー 242
20210203011	エヌピン/Tタイプ 231
20457310090	エヌレジン 280
20210803011	エルポブラケット 108
	エンドキャップ(シングルナットタイプ) 269
1033N501556	エンドキャップ(全ねじタイプ) 268
	エンドキャップ(ダブルナットタイプ) 269
10170010324	塩ビSUサドルバンド 106
10130010254	塩ビSU立バンドBN付 062
10110010191	塩ビSU吊バンドタン付 019
	塩ビスリーブ 166
	塩ビスリーブ 201
20210103811	塩ビ製サドル 118

お	
	オールアンカー 231
20210202125	オールプラグ/MGタイプ 242
20210202038	オールプラグ/MIL Sタイプ 243
20210202025	オールプラグ/MIL Tタイプ 243
20210202124	オールプラグ/SPSタイプ 242
20210807611	置き型防振ゴム 174
10210010853	置き型ローラーガイド付 137

か	
	回転止めボルトセット/小ねじセット 211
10170010301	角サドル 108
	角ワッシャー 256
	荷重支持口ケット架台 168
20210121811	ガスバンド 055
20210121811	ガス用羽子板ボルト 033
20210121811	ガス用羽子板ボルト 055
20210121811	ガス用平板 055
20457310097	片サドル 109
20451470603	カッティングオイル 277
20490376838	かベロック 247
20490376855	かベロックDXホワイト 247
20490376842	かベロックW 247
20490376847	かベロックミニ 247
20210806227	カラープレート 265
20210210236	かるパンチ君 267

き	
20211803011	キャッチイット(CD管用) 118

く	
10150010720	クイックレベル(GP・VP) 085
10150010721	クイックレベルTP用 085
20457310085	クイックロック 186
20212003012	クイックワイヤ 186
10130010451	釘穴吊ボルト 077
10130010208	組式立バンドBN付 060
10110010112	組式吊バンドタン付 016
10110010112	組式吊バンドタン付(六角NT付) 016
20210103811	クリックバンド 119
20210103811	クリックバンドdii PP 119
20210103811	クリックバンドdii PP 123
	グリップアンカーGA/SGA/GA-D 233

20211201011	黒鉄ソケット	271
け		
10130080101	化粧座金	074
20210701924	ケミカルボルト	239
こ		
10160010650	コアセッターP	094
20211301011	鋼板	171
10220070460	コーティングUボルト(N付)	142
10130010220	コーティング立バンドBN付	064
10110010133	コーティング吊バンドタン付	022
10200040210	腰高ウレタンMS	132
10140010612	固定型床バンドBN付	082
10110010501	固定タンバックル外ネジ	033
10300031005	コブラMC	221
20210807611	ゴムブッシュ	175
20211201512	ゴムワッシャー	175
10230500210	コラムセッター	209
10230501558	コラムセッター用エンドキャップ	211
20211441411	コンクリートハンガー	049
20490376841	コンクリートピン バリュウパック	243
か		
10230500213	サイドスペーサー	210
20218066011	先鉄三ぶ六くん	247
20218011628	作業用ヘルメット サクシヨカバー	283 169
10130010403	座付羽子板	074
20210141010	サットバンド	032
10170010303	サドルバンド	104
10170010347	サドルバンドVP30用	104
20210115028	サニーホース	274
10120144115	ザビデ金具	048
10190014009	サヤ管天吊CDハンガー	122
10190014011	サヤ管天吊金具S 三角ブラケット	122 165
10110010512	三連タンバックル(M)	035
10110010503	三連タンバックル(W)	035
し		
	シーティーアンカー	232
20210806011	シーリングプレート	266
20218071028	シールテープ	279
20218011128	シールパテ 止水鉄板	276 168
20211301011	縞鋼板	171
103809269	シムライナー	156
10300031202	シャークS DPD	225
10300031201	シャークS DPDS	224
10160010669	遮音DJセッター	099
10160010668	遮音XJSセッター	099
	充電インパクトドライバービット(RJタイプ)	252
	充電磁器タイル用ドリルビット(TJタイプ)	252
	充電振動ドリルビット(BJタイプ)	252
	充電ダイヤコアビット(DJWタイプ)	252
	充電マルチビット(MJタイプ)	252
10280050401	集熱板・丸型	196
10180010336	樹脂CDサドル・ダ円サドル	118

10180010336	樹脂CDサドル・ダ円サドル	123
10180010370	樹脂T足 樹脂T型バンド	112 111
20210803011	樹脂エルボブラケット	108
10180010376	樹脂キャップ	113
10180010311	樹脂サドル(CU)	115
10180010312	樹脂サドル(GP)	114
10180010313	樹脂サドル(PC)	115
10180010315	樹脂サドル(VP)	114
10180010307	樹脂サドル(ヴィック)	115
10180010308	樹脂サドル(サーモイン)/ホホワイト	115
10180010341	樹脂サドル(樹脂管)	116
10180010310	樹脂サドル(プリゾール) 樹脂サドル用台座 樹脂立バンド 樹脂吊バンド	115 117 111 111
20211204028	樹脂テストプラグ	271
10180010360	樹脂バンド 本体	112
10180010374	樹脂バンド台座	113
10180010372	樹脂丸足	113
10180010378	樹脂丸棒 樹脂メガネバンド	113 111
10230501542	ジョイント金具	150
20211201111	白鉄ソケット	271
20211202011	白ニップル	270
20211412117	シングルスピーディー	031
20211201028	真鍮持出ソケット	272
す		
	スーパーアルキットF	216
20218021028	スーパーハゼグリップAX	214
20218021028	スーパーパンチ	267
10110014301	スーパープレート スタットボルトナット	030 255
20211441411	ステンめっきALCハンガー	049
10130010420	ステンレス1ツ穴T足	072
10130010422	ステンレス1ツ穴座付羽子板	074
10110010412	ステンレス1ツ穴ターボ羽子板	033
20210112128	ステンレスB型自在クランプ	273
10130010289	ステンレスFTP立バンドBN付	068
10110012157	ステンレスFTP吊バンドタン付	026
10220010964	ステンレスGP管用Uバンド	144
10120144111	ステンレスHC-Sクランプ	046
10120144111	ステンレスHCクランプ	046
10130017223	ステンレスKCPE絶縁防振立バンドBN付	069
10110017123	ステンレスKCPE絶縁防振吊バンドタン付	027
10140017623	ステンレスKCPE絶縁防振床バンドBN付	080
10130017221	ステンレスKCPE立バンドBN付	069
10110017121	ステンレスKCPE吊バンドタン付	027
10220017923	ステンレスKCPE防振Uバンド	146
10130017222	ステンレスKCPE防振ハード立バンドBN付	069
10110017122	ステンレスKCPE防振ハード吊バンドタン付	027
10140017622	ステンレスKCPE防振ハード床バンドBN付	080
10140017621	ステンレスKCPE床バンドBN付	080
10230500333	ステンレスL型ブラケット	152
10230500333	ステンレスL型ブラケット	153
10120144109	ステンレスNHB-1	046
10120144109	ステンレスNHB-1 本体	046
10230501533	ステンレスNL-1	157

10230501533	ステンレスNL-2	157	10130010410	ステンレスツバ付足	076
10230501533	ステンレスNL-40R・L	157	1022N070423	ステンレスデップCUUボルトN	143
10230501533	ステンレスNL-50R・L	157	1013N010293	ステンレスデップCU立バンドBN付N	065
10110011218	ステンレスNSダクター	030	1011N012189	ステンレスデップCU吊バンドタン付N	023
10220070468	ステンレスPCUボルト(N付)	140	1022N070463	ステンレスデップGPUボルトN	142
10130010244	ステンレスPC立バンドBN付	061	1013N010252	ステンレスデップGP立バンドBN付N	064
10110010182	ステンレスPC吊バンドタン付	018	1011N012164	ステンレスデップGP吊バンドタン付N	022
20210202225	ステンレスプレスアンカーPF-S	240	1022N070471	ステンレスデップSUUボルトN	143
20210202225	ステンレスプレスアンカーPP-S	240	1013N010294	ステンレスデップSU立バンドBN付N	065
20210202224	ステンレスプレスアンカーPW-S	240	1011N012191	ステンレスデップSU吊バンドタン付N	023
10130010262	ステンレスTP立バンドBN付	068	20210201425	ステンレストルコンアンカー(STCWタイプ)	237
10110012135	ステンレスTP吊バンドタン付	026	20210201225	ステンレストルコンアンカーSAW	236
10220010944	ステンレスTP用Uバンド	145	10120080402	ステンレスナット付吊足	054
10130010433	ステンレスT足(長穴)	072	10120080403	ステンレスねじ込T足	054
10220070448	ステンレスUボルト(N付)	139	20210808028	ステンレスパンチング目皿	265
10130010260	ステンレスVP立バンドBN付	062	10230080511	ステンレスハンディブラケット	151
10110010197	ステンレスVP吊バンドタン付	019	20490376847	ステンレスビスピタバリュウパック(ドリル付)	241
10220070408	ステンレス足長Uボルト(N付)+30	141	20210205025	ステンレスヒルティアンカーHSA用ロングナット	237
10220070408	ステンレス足長Uボルト(N付)+50	141	10230500133	ステンレスフリーアングル	149
10170010306	ステンレス厚口サドルバンド	105	10130010248	ステンレスプリゾール用立バンドBN付	067
20211441411	ステンレスウッドハンガー	049	10110010188	ステンレスプリゾール用吊バンドタン付	028
10200040219	ステンレスウレタンEP	133	10190014014	ステンレス防振T型バンド	123
20216022538	ステンレスエヌピーアンカー	242	10220010954	ステンレス防振UバンドP付	146
10170010302	ステンレス角サドル	108	10130013471	ステンレス防振ハードPC立バンドBN付	066
20457310097	ステンレス片サドル	109	10110013173	ステンレス防振ハードPC吊バンドタン付	024
10130010212	ステンレス組式立バンドBN付	060	10130013475	ステンレス防振ハード立バンドBN付	066
10130010216	ステンレス組式立バンドBタイプBN付	060	10110013149	ステンレス防振ハード吊バンドタン付	024
10110010117	ステンレス組式吊バンドタン付	017	20210201125	ステンレスボルトアンカーSBAタイプ	234
10110010122	ステンレス組式吊バンドタン付 Bタイプ	017	20210808128	ステンレスメッシュ目皿	265
10130080102	ステンレス化粧座金	074	10230501133	ステンレス門型架台SNM	156
20210701925	ステンレスケミカルボルト	239	10140010614	ステンレス床バンドBN付	079
10220070462	ステンレスコーティングUボルト(N付)	142	10130010424	ステンレス溶接T足	073
10130010404	ステンレス座付羽子板	074	10150010704	ステンレスレベルバンド(GP・VP)	090
10170010304	ステンレスサドルバンド	104	10150010747	ステンレスレベルバンドF(GP・VP)	089
10230080501	ステンレス三角ブラケット	151	10150010714	ステンレスレベルバンドTP用	090
10110010511	ステンレス三連タンバックル(M)	035	20212002012	ステンレスワイヤロープ	186
10110010510	ステンレス三連タンバックル(W)	035	10110010507	ストロングタンバックル(W)	034
10230501541	ステンレスジョイント金具	150	10220010935	スパイラル用Uバンド	145
10220010936	ステンレススパイラル用Uバンド	145	20218013111	スパンシール	203
10110010143	ステンレススパイラル吊バンドタン付	029		スプリングワッシャー	256
10110012171	ステンレス絶縁防振PC吊バンドタン付	025	10300031104	スプリンターD MSD	227
10130010297	ステンレス絶縁防振立バンドBN付	067	10300031102	スプリンターMS	226
10110012172	ステンレス絶縁防振吊バンドタン付	025	10300031103	スプリンターZ MSZ	227
	ステンレス洗面用防振吊バンド(T足付き)	123		スマートQCアンカー	235
10220070473	ステンレス耐熱100シリーズSU立バンドBN付	063	10120144101	スライドハンガー	046
10130010295	ステンレス耐熱100シリーズSU吊バンドタン付	021	10160010751	スライドレベル(テフロン付)	102
10220070473	ステンレス耐熱100シリーズSUUボルト	147	10160010688	スラブ下バンドタン付	095
10130010408	ステンレススターボ羽子板	075	20210201425	スラブダケアンカーPDF	233
10130010424	ステンレスたて付T足	073	10230500213	スリムスペーサー	209
10110010515	ステンレスタンバックル(M)	035	10120010532	3Dタンバックル	047
10110010505	ステンレスタンバックル(W)	034	10120010532	3Dタンバックル	178
10230080117	ステンレスチャンネル君SNC	155		スリーブ3 NFタイプ	200
20211441411	ステンレスチャンネルハンガー	049	20210601615	スリーブ3 NKタイプ	199
10110012187	ステンレス鋳鉄吊バンドタン付	028	20457310096	スリーブ3 NSタイプ	199
10130010204	ステンレス蝶番式立バンドBN付	059	20210604111	スリーブキャッチャー	204
10110010106	ステンレス蝶番式吊バンドタン付	015	20210604111	スリーブメイト	205
10110010105	ステンレス蝶番式吊バンドタン無	015	20457310102	スリーブリング	202
			20457310102	スリーブロック	204

せ

10300031009	セーフティD STD	223
10300031008	セーフティSTA	222
	絶縁スリーブ	259
10110010186	絶縁防振FTP吊バンドタン付	025
10110010150	絶縁防振PC吊バンドタン付	025
10130010298	絶縁防振立バンドBN付	067
10110010149	絶縁防振吊バンドタン付	025
10140010625	絶縁防振床バンドBN付	081
	絶縁ボルトナット	258
	絶縁ワッシャー	259
20210806828	セラカバース	276
	全ねじ(吊りボルト)	257
20211202011	全ねじニップル	270
10280050218	全ねじロック	193
	外ねじホッパー	264

た

10110012163	耐熱100シリーズSU立バンドBN付	063
10130010291	耐熱100シリーズSU吊バンドタン付	021
10220070472	耐熱100シリーズSUUボルト	147
10130010407	ターボ羽子板	075
20210604111	タイガーベース	173
20218011028	耐火パテ(SFシール)	277
20218011028	耐火パテ(TFS)	277
20210604111	ダクターベース	173
10160010686	立管ジョイント金具	094
20458047340	ダブルXアンカー	244
	ダブルアングル	168
20215015611	ダブルアングルスパーサー	154
	ダブルチャンネル	168
20215015611	ダブルチャンネルスパーサー	154
10210010805	タン付吊ローラー	137
10300032002	断熱材穴あけポンチ	229
10300032003	断熱材穴あけポンチ 電動ドリルタイプ	229
10110010508	タンバックル(M)	035
10110010504	タンバックル(W)	034

ち

	チェッカープレート加工	169
20498927011	チップトップビット(SDS-Plus)	250
10230144202	チャンネルクリップ	160
10230144202	チャンネルクリップ	210
	チャンネルサポート	164
20211441411	チャンネルハンガー	049
	チャンネルポール	168
1033N501559	チャンネルクリップ用エンドキャップ	211
1033N501559	チャンネルクリップ用エンドキャップ	269
1033N501552	チャンネル用エンドキャップ	268
10120144102	チャンネル用吊金具CH	045
10130010224	鋳鉄立バンドBN付	070
10110010155	鋳鉄吊バンドタン付	028
10140010606	鋳鉄床バンドBN付	079
10130010226	提灯立バンドBN付	070
10110010157	提灯吊バンドタン無	028
10130010202	蝶番式立バンドBN付	059
10110010103	蝶番式吊バンドタン付	014
10110010103	蝶番式吊バンドタン付(六角NT付)	014
10110010102	蝶番式吊バンドタン無	015

つ

20210604011	ツーパーット	206
10130010409	ツバ付足	076
10120080401	つぶし羽子板	054
	吊架台	167
10210010877	吊式ローラーバンド	137
10120144104	吊ハンガー	047

て

	テーパーワッシャー	256
	鉄管スリーブ	166
	鉄管スリーブ	201
20210603012	鉄管用アンセン	205
10110010140	鉄スパイラル吊バンドタン付	029
1022N070422	デップCUUボルトN	143
1017N010321	デップCUSアドルバンドN	107
1013N010230	デップCU立バンドBN付N	065
1011N010164	デップCU吊バンドタン付N	023
1013N012200	デップCU用T型バンドN	070
1022N070461	デップGPUボルトN	142
1013N010228	デップGP立バンドBN付N	064
1011N010161	デップGP吊バンドタン付N	022
1022N070470	デップSUUボルトN	143
1013N010292	デップSU立バンドBN付N	065
1011N012162	デップSU吊バンドタン付N	023
1011N010167	デップスパイラル吊バンドタン付N	029
20210115028	テトロンブレードホース	274
20211208027	テフロンクッション	261
20211208027	テフロン全面パッキン	261

と

10140010608	銅管ゴム付床バンドBN付	081
20211305011	等辺山形鋼(アングル)	170
20210115028	透明ホース	274
	トグラータ9.5	248
20210206026	トグラータ	248
20210206026	トグラータB	248
20210206026	トグラータC	248
20210206026	トグラータD	248
10110010428	ドブ1ツ穴ターボ羽子板	033
10120010533	ドブ3Dタンバックル	047
10120010533	ドブ3Dタンバックル	178
10230500221	ドブDバー	209
10220010963	ドブGP管用Uバンド	144
10120144308	ドブHC-SX	041
10120144309	ドブHC-SX 3D	041
10130017211	ドブKCPE立バンドBN付	069
10110017111	ドブKCPE吊バンドタン付	027
10230500331	ドブL型ブラケット	152
10230500331	ドブL型ブラケット	153
10120144307	ドブNHB-X	041
10120144323	ドブNHB-X 3D	041
10120144324	ドブNHB-X 本体N付	041
10120144313	ドブNHH	043
10120144312	ドブNHJ	043
10230501531	ドブNL-1	157
10230501531	ドブNL-2	157
10230501531	ドブNT-40R・L	157
10230501531	ドブNT-50R・L	157

10220070452	ドブUボルト(N付)	140
10130010256	ドブVP立バンドBN付	062
10110012121	ドブVP吊バンドタン付	019
10200040214	ドブウレタンAG	129
10200040371	ドブウレタンAG 防振ゴム付	134
10200040216	ドブウレタンAYG	129
10200040241	ドブウレタンCA	130
10200040242	ドブウレタンCM	132
10200040229	ドブウレタンEP	133
10200040215	ドブウレタンKG	130
10200040227	ドブウレタンMS	131
10200040372	ドブウレタンMS 防振ゴム付	134
10200040228	ドブウレタンMYS、MYZ	131
10260150111	ドブエースハンガー	178
10130010278	ドブ組式立バンドBN付	061
10110012120	ドブ組式吊バンドタン付	017
10200040271	ドブ腰高ウレタンMS	132
10230500211	ドブコラムセッター	209
10230080503	ドブ三角ブラケット	151
10230501540	ドブジョイント金具	150
10130010406	ドブターボ羽子板	075
10110010506	ドブタンバックル(W)	034
10230080115	ドブチャンネル君NC	155
10130010206	ドブ蝶番式立バンドBN付	061
10110010109	ドブ蝶番式吊バンドタン付	014
10230080515	ドブハンディブラケット	151
10230500131	ドブフリーアングル	149
10260150213	ドブ振れ止め金具(XY-C)	178
10260150211	ドブ振れ止め金具(XY-WAB)	178
10260150212	ドブ振れ止め金具(Y-SA)	178
20210201124	ドブボルトアンカーBA-Dタイプ	234
10230501131	ドブ門型架台 KM	156
10230501131	ドブ門型架台 NM	156
10230501141	ドブ門型架台 NM4	156
20210204123	トリオン	244
20210204123	トリオンJ	244
20210707124	ドリルスクリュー/FLATタイプ	249
20210707024	ドリルスクリュー/PANタイプ	249
20210201424	トルコンアンカー(TCWタイプ)	237
20211202124	トルコンアンカーAW	236
	ドレンパン加工	169

な

10130010411	長穴T足	072
	長ナット(ストッパー付/無)	256
10120080402	ナット付吊足	054

に

10270290101	柔ワイヤセット(バネ付)	183
-------------	--------------	-----

ぬ

20218011428	布ガムテープ	280
-------------	--------	-----

ね

10120080403	ねじ込T足	054
-------------	-------	-----

の

20210604111	のぞみ	172
20210604111	のぞみパット	172

20211208027	ノンアスベスト組フランジパッキン	261
20211208027	ノンアスベスト全面パッキン	260
20211208027	ノンアスベスト内パッキン	260
20211208027	ノンアスベスト耳付内パッキン	260
20211208027	ノンアスベストユニオンパッキン	261

は

10130010238	ハード立バンドBN付	060
10110010173	ハード吊バンドタン付	018
10140010610	ハード床バンドBN付	079
10150501580	排水L金具	089
	パイプガード・車止め	170
20210807611	ハイブリッドマット	174
10250620001	ハゼ道	215
10250620001	ハゼ道コネクト	215
20210112328	パワーバンド	272
10300031101	パワフルMP	226
10230080513	ハンディブラケット	151
1033N501558	ハンディブラケット用エンドキャップ	268
20490376852	ハンマードライブホルダー	243
10280050401	半割り集熱板	196

ひ

10300031007	ピースPA	221
20490376847	ビスピタパリュウパック(ドリル付)	241
20490376832	ヒットアンカー	246
20490376832	ヒットネイル	246
20212040838	ヒットビス パリュウパック	246
10130010419	1ツ穴T足	072
10130010417	1ツ穴座付羽子板	074
10110010416	1ツ穴ターボ羽子板	033
10130010421	1ツ穴溶接T足	073
20210806011	ビニールプレート	266
20211304011	平鋼(フラットバー)	171
20210205024	ヒルティアンカーHAS用ロングナット	237
20210205024	ヒルティアンカーHDI-P	233
20210201023	ビルボルト	234

ふ

10280050301	ファイリング	195
20218100128	フィブロック	277
10300031004	フォークD MFD	224
10300031001	フォークMF	222
20210604528	フチルシーリングテープ	281
	フナン枠	217
10160010683	フネンXJ-B吊バンド	098
10160010679	フネンXJ-B(R)吊バンド	098
10160010681	フネンXJセッター	097
10160010667	フネン遮音FP立バンド	100
10160010666	フネン遮音FP吊バンドタン付	100
10160010663	フネン遮音XJ-B吊バンド	100
10160010661	フネン遮音XJセッター	099
10160010665	フネン遮音スラブ下FP吊バンド	100
10160010685	フネンスラブ下FP吊バンド	098
10160010680	フネンスラブセッター	097
10280807604	フラッシング用ビニールロール	196
20210604011	プラベース(配管架台用基礎枠)	172
10230500130	フリーアングル	149
1033N501550	フリーアングル用エンドキャップ	268

20457310102	フリーコンテナ	282
20212003012	フリーダムワイヤ	188
1033N501551	フリーチャンネル用エンドキャップ	268
10150010720	フリーレベルバンド(GP・VP)	088
10130010246	ブリゾール用立バンドBN付	067
10110010176	ブリゾール用吊バンドタン付	028
10260150203	振れ止め金具(XY-C)	178
10260150201	振れ止め金具(XY-WAB)	178
10260150202	振れ止め金具(Y-SA)	178
10260151101	フレロックセット	180
20490376832	ブロッカー	245

へ

10300031006	ベアーBR	228
10300031006	ベアーBRN	228
	ベアスピーディー	031
10170011204	ベアチューブサドル	107
10120010525	ベアワン	054
20210801311	ベースチャンネルAタイプ・Bタイプ	155
	ヘッダーパネル	121
10190010659	ヘッダーブラケット	122
10190010658	ヘッダー用Uバンド	122
10160010760	ヘッダ用サポートバンド	102
20218011011	ペトロラタムテープ	280
20218100128	ヘルメシール30-V	279
20218100128	ヘルメシール55	278
20218100128	ヘルメシール88	278
20218100128	ヘルメシール906・906B	278
20218100128	ヘルメシールS-2・S-20	278
20218013128	ヘルメジョイントオイル	277
10160010687	バンド用吊バンドタン付	095

ほ

	ボイド管(紙管)	203
20210603012	ボイドスタンド	204
20210604111	ボイドステップ	205
20210603012	ボイド用アンセン	205
	防球ガード	170
10220010952	防振UバンドP付	146
10160010670	防振ゴム付ベース足	093
10170010349	防振サドル	106
10190010659	防振サドル用ヘッダーブラケット	122
10180010323	防振樹脂サドル(GP)/ホワイト	116
	防振吊金具	056
10130013470	防振ハードPC立バンドBN付	066
10110013170	防振ハードPC吊バンドタン付	024
10130013272	防振ハード立バンドBN付	066
10110013138	防振ハード吊バンドタン付	024
10140013620	防振ハード床バンドBN付	081
	防振ハード立バンド(T足付き)	123
20218105011	防振パット	175
10150010722	防振フリーレベルバンド(GP・VP)	088
20212061039	ボードタップ/BT-Pタイプ(プラスチック製)	247
20211202125	ボードタップBT	247
20210206024	ボードファスナーB	248
10300031003	ホルダーMH	223
	ボルテックスガスカート	262
20210201123	ボルトアンカーBAタイプ	234

ま

20212002012	マイティーロック	187
	巻出しバンドB型	194
	巻出しバンドS型	194
	マジックナット	257
20210305010	マジックハンガー1	051
20210305011	マジックハンガーC	052
20210305010	マジックハンガーE	051
20210305010	マジックハンガーK	052
20210305011	マジックハンガーU	052
	丸ワッシャー	255

み

20211306011	溝形鋼(チャンネル)	170
-------------	------------	-----

め

10130010441	メガネ用平板	077
-------------	--------	-----

も

	門型架台	164
	門型架台(チャンネル)	167

や

10340120408	ヤトイプラグ	271
-------------	--------	-----

ゆ

10140010602	床バンドBN付	078
	床バンド用アングル足	081
10140010642	床バンド用アングルピース	081
10220070442	ユニクロ Uボルト(N付)	139

よ

20218011028	養生フィルム	281
20218011411	養生用ポリクロステープ	280
10130010423	溶接T足 25幅	073
10130010427	溶接T足 32幅	073

ら

10120144115	ライトゲージ吊金具	047
10110012195	らく吊エースタン付	011
10350801210	らく吊レンチ	257
10110012303	らく吊X	012

り

	リップ溝形鋼	171
	両フランジ管	169

る

20212003012	ループワイヤ	185
-------------	--------	-----

れ

10150010701	レベルバンド(GP・VP)	088
10150010790	レベルバンドDC(GP・VP)	086
10150010792	レベルバンドDC(TP)	086
10150010743	レベルバンドF(GP・VP)	087
10150010744	レベルバンドF(TP)	087
10150010711	レベルバンドTP用	088

ろ		
20493479800	ローバル	282
20493479805	ローバルアルファ	282
20493479802	ローバルシルバー	282
10280050303	ロ型バー	195
10280050201	ロ型バー用NSロック	194
	六角ナット	255
	六角ボルト	254
	六角ボルトナット	254
10300031105	ロックインサート スプリンター-LMS	226
10300031012	ロックインサートコブラLMC	221
10300031107	ロックインサートシャークLDPD	225
10300031204	ロックインサートシャークS LDPD	225
10300031106	ロックインサートスプリンター-Z LMSZ	227
10300031011	ロックインサートセーフティLSTA	222
20218011028	ロックウール	276
20210112028	ワイヤークランプ	273

わ		
	枠架台	167

A		
10130010429	ALCツバ付足	077
20218010028	ALGC(アルミガラスクロス)テープ	281
20210207025	ARケミカルセッター APアンカー	238
20210207025	ARケミカルセッター HPアンカー	238
20210209025	ARケミカルセッター MUアンカー	239
20210604011	Aパット	206

B		
20210112128	B型自在クランプ	273

C		
10170010325	CD用サドル	107
10170010325	CD用サドル	123
10190014008	CDハンガー用平板	122
10160010660	CPセッター	093
10280050217	CT20+10・CT20+38	193
10270200101	CUBE	187

D		
10300031203	DJジョイントスリーブ	229
10160010676	DJセッター	093
10120144316	DLC	044
10230144200	DS金具	159
10230144200	DS金具	211
10230144201	Dナット	159
10230144201	Dナット	211
10230144201	Dナット(溝付)	159
10230144201	Dナット(溝付)	211
6029012	DナットR付(溝付)	159
10230144201	Dナットセット	159
10230500220	Dバー	209

E		
	EPDM成形PTFE被覆ガスケット	263
	EPDM成形ガスケット	263

F		
10170010350	FTPサドルバンド	106
10130010232	FTP立バンドBN付	068
10110010185	FTP吊バンドタン付	026

G		
10120144611	GJH	043
10220010962	GP管用Uバンド	144
10280050501	GR+23・GR+53	193

H		
10120144302	HC-SX	041
10120144303	HC-SX 3D	041
10120144302	HC-X	041
10160010772	HLS(GP・VP)	102
10150010755	HL金具	089
	HLレベル金具用片サドル	210
20211309011	H形鋼	171

I		
20211441124	ITハンガー	248

K		
10130017203	KCPE絶縁防振立バンドBN付	069
10110017103	KCPE絶縁防振吊バンドタン付	027
10140017603	KCPE絶縁防振床バンドBN付	080
10130017201	KCPE立バンドBN付	069
10110017101	KCPE吊バンドタン付	027
10220017903	KCPE防振Uバンド	146
10130017202	KCPE防振ハード立バンドBN付	069
10110017102	KCPE防振ハード吊バンドタン付	027
10140017602	KCPE防振ハード床バンドBN付	080
10140017601	KCPE床バンドBN付	080
10280050501	KSS	194
10160010671	KSTセッター	093
20211441011	KS天井吊金具	053

L		
10230501542	L50用ジョイント金具	150
10230501541	L50用ステンレスジョイント金具	150
10230501540	L50用ドブジョイント金具	150
10120144316	LC	044
20218100128	LOCTILE(ロックタイト)	279
10230500330	L型ブラケット	152
10230500330	L型ブラケット	153
	L型ブラケット	165
	L型ブラケット	167
1033N501557	L型ブラケット用エンドキャップ	268

M		
20210604311	MAXウェブレンd40型(かぶり厚40mm仕様)	207
10300032005	MC用樹脂釘	229
20210806311	MTプレート	266
10190014028	MYハンガー	122
20457127024	Mバークリップ	196

N		
10230500135	NC-40P(溶融亜鉛めっき鋼板)	158
10230500136	NC-40P(溶融亜鉛めっき)	158

10230500150	ND-1・2(溶融亜鉛めっき鋼板).....	158
10120200502	NDK-T38	048
10120200502	NDK-T38	195
10230500151	NDP-1・2	158
20215001711	NED-30D・45D(高耐食めっき鋼板)	158
20215001711	NED-30DR・45DR(高耐食めっき鋼板)	158
10290060191	NFキャップ.....	201
10290060191	NF-TACO	200
10120144601	NHB-GJ.....	043
10120144301	NHB-X	041
10120144321	NHB-X 3D	041
10120144322	NHB-X 本体N付	041
10120144313	NHH	043
10120144311	NHJ	043
10120144314	NHLC	042
10120144315	NHLC-N.....	042
10230501532	NL-1	157
10120144116	NP-X(ナット付)	047
10120144116	NP-X(ナット無).....	047
10280050220	NSP15	191
10280050228	NSP20B・NSP20	191
10280050203	NSP25	191
10110011207	NSダクター	030
10280050205	NT16K	192
10280050215	NT20K+10	192
10280050205	NT-E	192
10280050225	NZ38.....	192

O

20457127033	OMKおめかしキャップ.....	265
10270280101	O-T-9.....	184

P

10220070464	PCUボルト(N付)	140
10130010242	PC立バンドBN付	061
10110010179	PC吊バンドタン付.....	018
10110010178	PC吊バンドタン無.....	018
10140010630	PC床バンドBN付	078
20210202124	プレスアンカーPFV	240
20210202224	プレスアンカーPHV	240
20210202124	プレスアンカーPPV	240
20210202224	プレスアンカーPWV	240

Q

	QCアンカー	235
10120144501	QTハンガー	048

S

20498927011	SDS-UXビット(SDS-Plus)	251
20210302110	SEハンガー	051
10120144316	SLC	044
10280050223	SPE	191
10280050217	STS10・STS38	193

T

20212003012	TBワイヤ	185
10130010222	TP立バンドBN付	068
10110010146	TP吊バンドタン付.....	026
10220010912	TP用Uバンド	145

10170010320	TP用サドルバンド	105
10140010604	TP床バンドBN付	079
20457310085	TPワイヤ	185
10280050204	TSP20	191
10280050250	TSP7	191
10130010431	T足(ニツ穴)	072
10130011208	T型バンド	070

U

10270200101	UFO	187
-------------	-----------	-----

V

20211202111	VBニップル	270
10130010258	VP立バンドBN付	062
10110010194	VP吊バンドタン付.....	019
10110012304	VP-X	020

Y

20210701727	YSスリーブ.....	258
-------------	-------------	-----

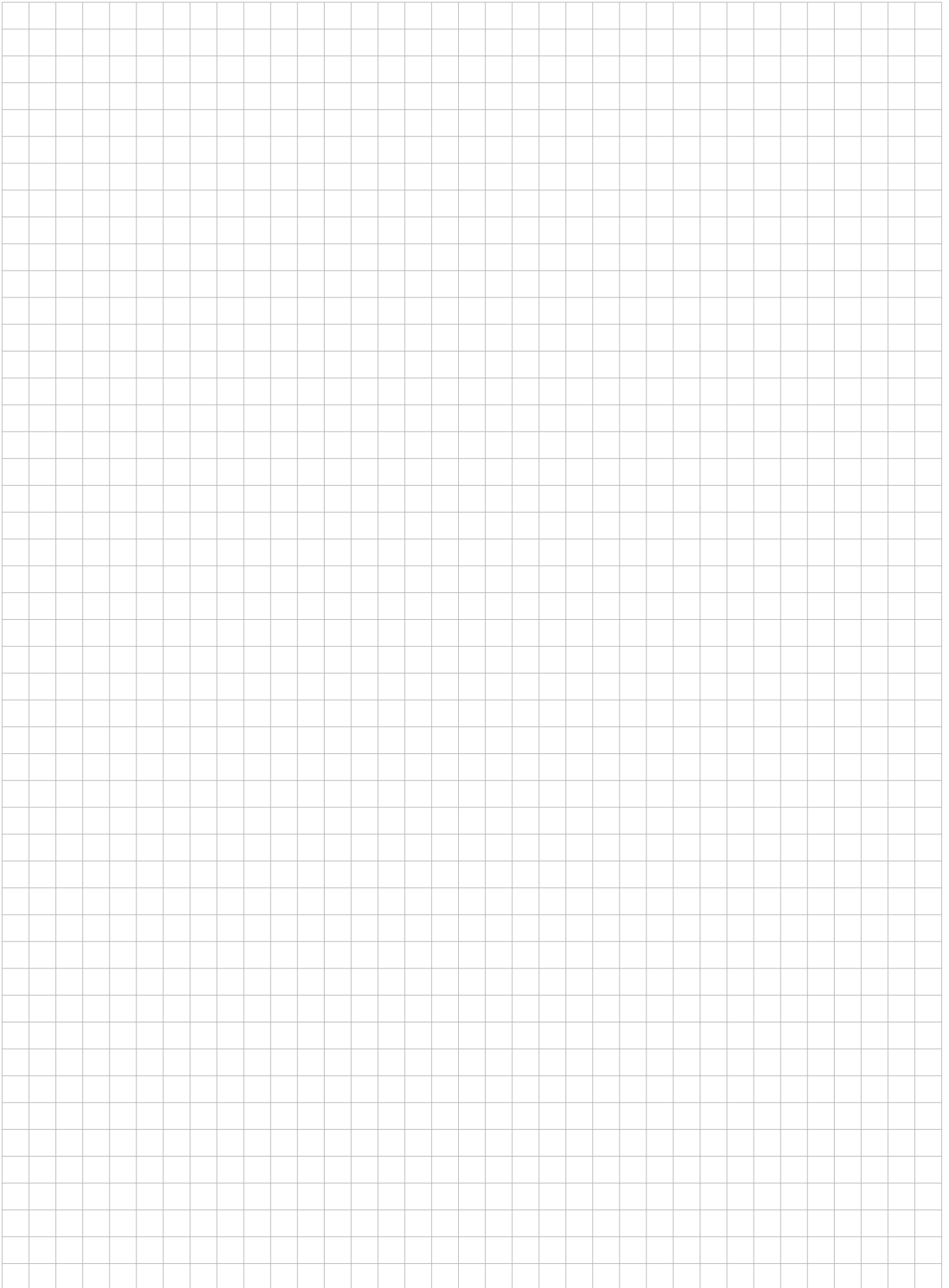

管材事業部

札幌営業所	〒007-0865 北海道札幌市東区伏古5条3-1-24 TEL : 011-781-6667 FAX : 011-780-3012
仙台営業所	〒984-0003 宮城県仙台市若林区六丁の目北町4-30 TEL : 022-390-7911 FAX : 022-390-5290
新潟営業所	〒950-2032 新潟県新潟市西区的場流通2-1-8 TEL : 025-264-4551 FAX : 025-264-4550
金沢営業所	〒921-8005 石川県金沢市間明町1-26 TEL : 076-291-1501 FAX : 076-291-1503
東京第一営業所	〒123-0864 東京都足立区鹿浜4-24-16 TEL : 03-5838-1777 FAX : 03-5838-1763
東京第二営業所	〒116-0011 東京都荒川区西尾久7-57-8 TEL : 03-6758-0208 FAX : 03-3895-1271
西東京営業所	〒187-0002 東京都小平市花小金井3-1-24 TEL : 042-463-2091 FAX : 042-463-2510
埼玉営業所	〒331-0046 埼玉県さいたま市西区宮前町1628-1 TEL : 048-620-2031 FAX : 048-620-2032
千葉営業所	〒263-0003 千葉県千葉市稲毛区小深町31-1 TEL : 043-304-2031 FAX : 043-421-1733
東関東営業所	〒305-0882 茨城県つくば市みどりの中央68番1 TEL : 029-836-3061 FAX : 029-836-3060
横浜営業所	〒221-0057 神奈川県横浜市神奈川区青木町1-10 ステラレジデンス横浜1F TEL : 045-451-3951 FAX : 045-451-3967
厚木営業所	〒243-0815 神奈川県厚木市妻田西2-16-10 TEL : 046-296-4861 FAX : 046-295-6021
静岡営業所	〒422-8034 静岡県静岡市駿河区高松2丁目17-17 TEL:054-238-1391 FAX:054-238-1390
名古屋営業所	〒454-0027 愛知県名古屋市中川区広川町3-1-1 TEL : 052-365-6361 FAX : 052-365-6362
京都営業所	〒601-8181 京都府京都市南区上鳥羽堀子町32-2 TEL : 075-694-6621 FAX : 075-694-6620
大阪営業所	〒552-0001 大阪府大阪市港区波除1-1-13 TEL : 06-6583-9981 FAX : 06-6583-9003
高松営業所	〒761-8082 香川県高松市鹿角町259-3 TEL : 087-815-1491 FAX : 087-815-1490
北九州営業所	〒803-0835 福岡県北九州市小倉北区井堀1-15-16 TEL : 093-562-3581 FAX : 093-562-3580
福岡営業所	〒812-0892 福岡県福岡市博多区東那珂2-9-11 TEL : 092-474-9361 FAX : 092-474-9623
沖縄営業所	〒900-0001 沖縄県那覇市港町2-12-12 TEL : 098-860-8751 FAX : 098-860-8420
特需営業部	〒116-0011 東京都荒川区西尾久7-57-8 TEL : 03-3894-0092 FAX : 03-3810-4784
特販営業部	〒116-0011 東京都荒川区西尾久7-57-8 TEL : 03-6362-4511 FAX : 03-5901-1071
営業推進部	〒116-0011 東京都荒川区西尾久7-57-8